



STILL



EXU-S 22

EXU-S 24

EXU-S Dati tecnici.

Transpallet elettrico con piattaforma
e operatore in piedi.



first in intralogistics

Secondo le linee guida VDI 2198 resp. 3597, questa specifica vale esclusivamente per il modello standard.
 PRuote, sollevatori, attrezzature ausiliarie, ecc. potrebbero dare valori differenti.

			STILL		STILL	
			EXU-S 22 ①	EXU-S 22 ②	EXU-S 22 ①	EXU-S 22 ②
Caratteristiche	1.1	Costruttore				
	1.2	Modello				
		Tipo di piattaforma			Accesso posteriore	Accesso laterale
	1.3	Trazione (elettrica, diesel, benzina, GPL)			Elettrica	
	1.4	Tipo di guida (manuale, da terra, a bordo in piedi, a bordo seduto,commissionatore)			In piedi	
	1.5	Portata/carico	Q	kg	2200	
	1.6	Baricentro del carico	c	mm	600	
	1.8	Distanza del carico	x	mm	1023	
	1.9	Interasse	y	mm	1617	
Peso	2.1	Peso proprio (inclusa batteria)		kg	1120	1120
	2.2	Pressione sugli assali, con carico		kg	1500/1820	1500/1820
	2.3	Carichi sugli assali, senza carico		kg	910/210	910/210
Ruote Pneumatici	3.1	Gommatura			Poliuretano	
	3.2	Dimensioni ruote	lato guida	mm	ø 250 x 100	
	3.3	Dimensioni ruote	lato carico	mm	ø 85 x 80	
	3.4	Ruote pivotanti	lato guida	mm	2 x ø 140 x 54	
	3.5	Numero ruote (x = motrici)	lato guida/lato carico		1 x -2/4	
	3.6	Carreggiata	lato guida	b ₁₀ mm	470	
	3.7	Carreggiata	lato carico	b ₁₁ mm	388	
Dimensioni	4.4	Sollevamento		h ₃ mm	130	
	4.8	Altezza piattaforma da terra		h ₇ mm	200	
	4.9	Altezza consolle di guida in posizione di marcia	mini/maxi	h ₁₄ mm	1030	
	4.15	Altezza da terra a forche abbassate		h ₁₃ mm	85	
	4.19	Lunghezza totale senza carico		l ₁ mm	2405 ¹	2475 ¹
	4.20	Lunghezza parte motrice		l ₂ mm	1215 ¹	1285 ¹
	4.21	Larghezza totale		b ₁ mm	720	
	4.22	Dimensioni forche		s/e/l mm	55/172/1190	
	4.25	Distanza esterna forche		b ₅ mm	560	
	4.32	Altezza di guado centro interasse		m ₂ mm	30	
4.34	Larghezza corridoio di lavoro per pallet 800 x 1200 longitudinale (b ₁₂ x l ₂)		A _{st} mm	2615 ¹	2685 ¹	
4.35	Raggio di curvatura		W _a mm	2238 ¹	2308 ¹	
Prestazioni	5.1	Velocità di traslazione	con/senza carico	km/h	10/12	
	5.2	Velocità/Tempo di sollevamento	con/senza carico	m/s/s	3.0/2.1	
	5.3	Velocità/Tempo di abbassamento	con/senza carico	m/s/s	1.9/2.0	
	5.8	Pendenza superabile	con/senza carico	%	15%	
	5.9	Tempo di accelerazione (su 10 metri)	con/senza carico	s	6.2/4.6	
	5.10	Freno d esercizio			elettromagnetico	
Motori elettrici	6.1	Motore di trazione, potenza nominale S2 = 60 min		kW	3.0	
	6.2	Motore di sollevamento, potenza nominale per S3 = 15%		kW	2.2	
	6.3	Batteria secondo DIN 43531/35/36; A, B, C, no			IEC 254-2; B	
	6.4	Tensione batteria, capacità nominale K _s		V/Ah	24/450	
	6.5	Peso batteria ± 5% (secondo il produttore)		kg	410	
	6.6	Assorbimento di energia secondo ciclo VDI		kWh/h	1.05	
Altri	8.1	Tipo di comando			AC-controller	
	8.4	Rumorosità, valore medio per il conducente		dB (A)	< 65	

¹ Con carrello estrazione batteria 600 Ah: + 85 mm

I valori per trasformare il raggio W_a nel calcolo della larghezza della corsia di lavoro.

Lunghezza forche		EXU-S 22						EXU-S 24					
		Distanza X	PF Accesso posteriore		PF Accesso laterale		Distanza X	PF Accesso posteriore		PF Accesso laterale			
			450 Ah	600 Ah	450 Ah	600 Ah		450 Ah	600 Ah	450 Ah	600 Ah		
990	mm	823	2038	2123	2108	2193	805	2020	2105	2090	2175		
1190	mm	1023	2238	2323	2308	2393	1005	2220	2305	2290	2375		
1600	mm	1433	2648	2733	2718	2803	1415	2630	2715	2700	2785		
2390 ^a	mm	Non disponibile						2205	3420	3505	3490	3575	
2390 ^b	mm	Non disponibile						1847	3062	3147	3132	3217	

^a Base ruote idonea alla raccolta fino a 3 Euro pallet trasversale

^b Base ruote idonea alla raccolta fino a 3 Euro pallet longitudinale

STILL	STILL
EXU-S 24 ①	EXU-S 24 ②
Accesso posteriore	Accesso laterale
Elettrica	
In piedi	
2400	
600	
1005	
1599	
1120	1120
1500/1840	1500/1840
910/230	910/230
Poliuretano	
ø 250 x 100	
ø 85 x 80	
2 x ø 140 x 54	
1 x -2/4	
470	
388	
130	
200	
1030	
85	
2405 ¹	2475 ¹
1215 ¹	1285 ¹
720	
61/172/1190	
560	
30	
2615 ¹	2685 ¹
2220 ¹	2290 ¹
9/12	
3.0/2.1	
1.9/2.0	
15%	
6.3/4.8	
elettromagnetico	
3.0	
2.2	
IEC 254-2; B	
24/450	
410	
1.07	
AC-controller	
< 65	

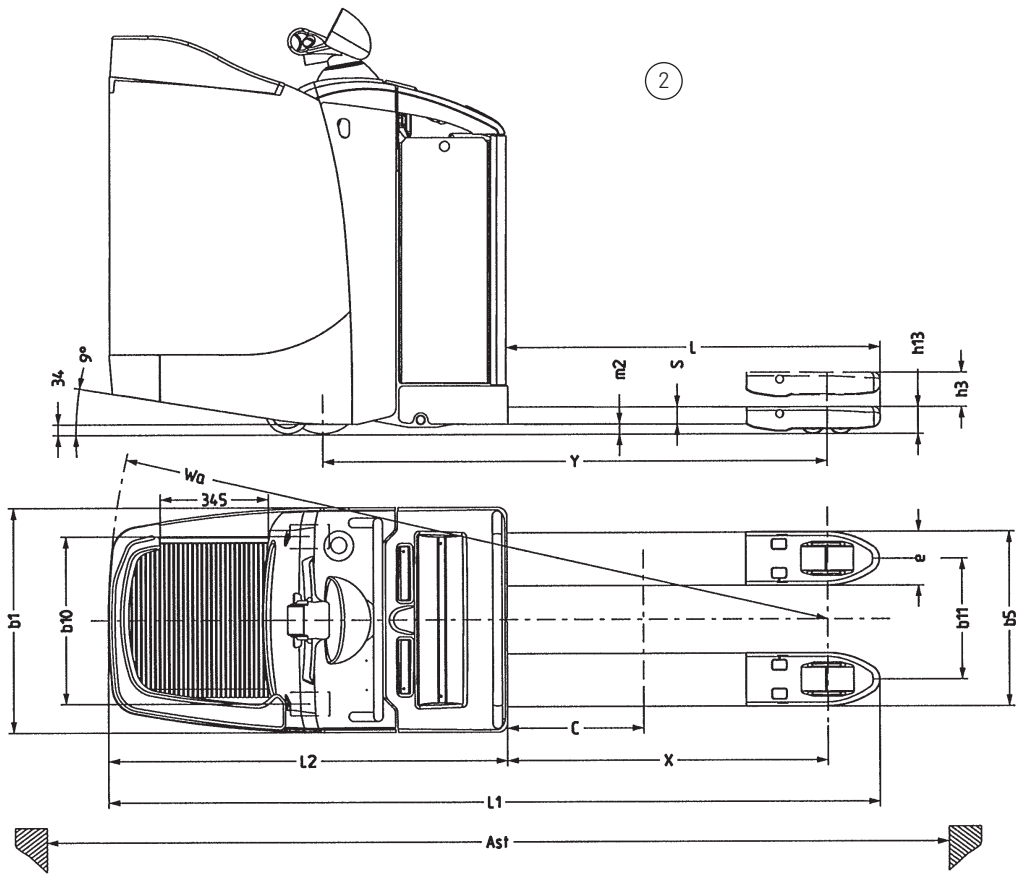
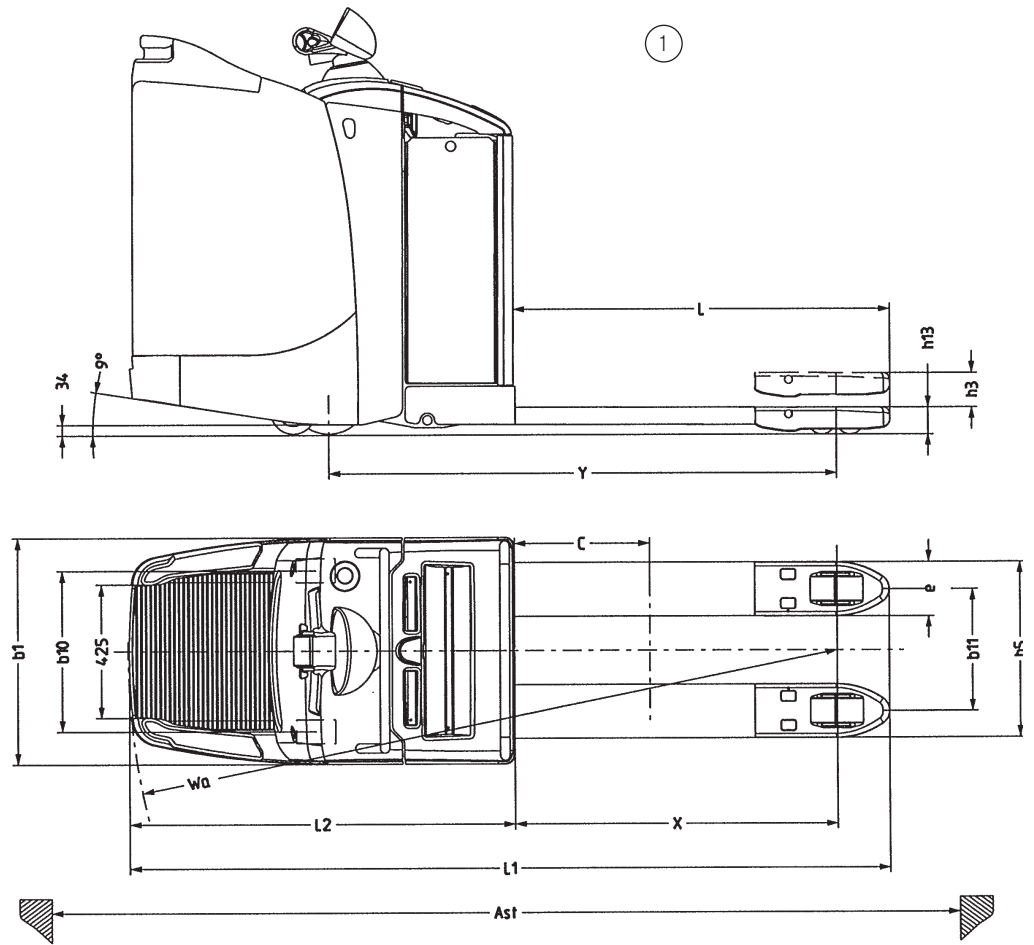

Transpallet elettrico con piattaforma e operatore in piedi .

Telaio.

- Ottimizzato per carico e scarico dei veicoli, il design dell'EXU-S offre eccellenti caratteristiche di guida su rampe di carico, rampe e negli spazi stretti di camion, container e rimorchi.
- Operando come una slitta, la parte inferiore non toccherà mai i bordi delle rampe, mentre i lati arrotondati dello chassis consentono l'inversione di marcia senza alcun rischio di danno, anche durante il carico delle ultime due file di pallet.
- La piattaforma è parte integrante del telaio e utilizza una struttura a "D-Box" che offre massima affidabilità, anche negli utilizzi più usuranti.
- Per ottimizzare la trazione, la ruota trazione centrale è ammortizzata e dotata di adattamento variabile proporzionale al carico sulle forche.
- Per la stabilità laterale, due grandi ruote pivotanti sono state appositamente progettate per l'estrema affidabilità dell'EXU-S negli usi più difficili.

Sterzo.

- Sterzo completamente elettrico "Fly-by-Wire" con ritorno automatico nella posizione di guida Avanti.
- I movimenti dello sterzo vengono compensati elettronicamente per garantire una marcia rettilinea senza oscillazioni e movimenti dello sterzo indesiderati.
- La riduzione automatica della velocità in curva combinata alle ruote pivotanti garantisce elevata stabilità laterale e riduce gli effetti della forza centrifuga sull'operatore.

Consolle multifunzione.

- Il nuovo controllo multifunzione brevettato "OM STILL COCKPIT" gestisce tutte le funzioni di guida, comando e controllo dell'EXU-S.
- Grazie alla disposizione ergonomica dei pulsanti, si possono attivare tutti i comandi senza dover abbandonare l'impugnatura.
- Le seguenti funzioni sono integrate nella consolle:
 - Direzione e controllo della velocità
 - Sterzo
 - Sollevamento e abbassamento forche
 - Contatore di esercizio
 - Indicatore di batteria scarica
 - Profili di marcia selezionabili
 - Controllo accesso (fornito standard mediante codice personalizzabile)
 - Diagnostica (mediante codice service)
- In aggiunta, lo OM STILL Cockpit offre un supporto sicuro all'operatore nella guida.

Piattaforma operatore in piedi.

- A seconda dell'impiego, l'EXU-S è disponibile con due tipi di piattaforma che si adattano perfettamente alle esigenze del conducente. Le esigenze possono essere molto diverse da un tipo di lavoro all'altro e per questo non è necessario scendere a compromessi con un solo tipo di piattaforma.
- Soprattutto nel trasporto orizzontale su lunghi percorsi dove l'operatore resta in piedi per tutta la durata del tragitto, la piattaforma con accesso laterale offre grande comfort e sicurezza per entrambe le direzioni di marcia.
- Se l'operatore deve salire e scendere spesso per qualsiasi lavoro (dalla scansione alla movimentazione manuale dei carichi, ecc.) in questo caso la piattaforma con accesso posteriore si dimostra più idonea.
- Entrambi i tipi di piattaforma assicurano grande comfort grazie allo schienale imbottito e alle pareti laterali sagomate per proteggere efficacemente le gambe e la schiena dell'operatore dagli urti.
- La macchina incorpora vani per la raccolta di oggetti di lavoro e un supporto per rotoli di pellicole d'imballaggio.
- Sull'EXU-S è previsto di serie un leggio con mollettone per fogli.

Trazione.

- Potente ed economica, il risparmio sui costi è garantito dal motore di trazione da 3 kW in corrente alternata trifase.
- La più moderna generazione di controller AC unita allo OM STILL Cockpit offre la possibilità di modificare le prestazioni del carrello da una modalità di guida all'altra con il semplice tocco di un pulsante.
- Nella modalità "ECO" (pulsante "Tartaruga") la trazione è parametrizzata per un basso assorbimento di corrente e un'accelerazione standard. Ciò si traduce in un'autonomia operativa di più del 15% per ogni carica della batteria, garantendo comunque la stessa produttività di altri carrelli di questo tipo presenti sul mercato attuale.
- Nella modalità "BOOST" (pulsante "Lepre") la guida è controllata per dare un'elevata accelerazione e una maggiore velocità a pieno carico. Mentre l'autonomia di esercizio resta invariata, la produttività aumenta fino al 25% rispetto ad altri modelli di questo tipo presenti sul mercato.
- Nell'ambito di ogni modalità, le caratteristiche di guida possono essere ulteriormente personalizzate (velocità, accelerazione, frenatura) e adattate al tipo di impiego e alle specifiche esigenze dell'operatore.
- Grazie al sensore della velocità, controllato dall'unità di comando, l'EXU-S si avvierà accelerando dolcemente fino al raggiungimento della velocità massima di traslazione, indipendentemente dal tipo di carico sulle forche.
- La frenatura del carrello si attiva rilasciando il selettore sullo OM STILL Cockpit invertendo la direzione di marcia. In questo modo il motore AC funge da generatore e recupera energia in frenata.
- Quando si avvia su un tratto in pendenza o rilasciando l'interruttore di guida, l'impianto elettronico di comando rileverà immediatamente ogni movimento o arretramento del carrello, attivando il freno a disco magnetico.

Impianto idraulico.

- Il motore pompa da 2.2 Kw di costruzione compatta con serbatoio dell'olio incorporato, la valvola elettromagnetica e la valvola di massima pressione agiscono sul cilindro di sollevamento.
- Questo potente impianto idraulico offre tempi di sollevamento molto brevi anche a pieno carico e dunque un'elevata produttività nelle operazioni di carico e scarico di autocarri.

Sistema frenante.

- Sono presenti due sistemi frenanti indipendenti.
- La frenatura "dolce" a recupero di energia, attivata rilasciando il selettore o mediante l'inversione di marcia.
- La frenatura "di emergenza" si attiva quando viene premuto il pulsante di emergenza collocato sulla consolle di guida.
- La trazione è possibile solo quando l'operatore è sulla piattaforma che funge così da sistema "uomo presente".

Batteria.

- La batteria è facilmente accessibile e, per attività su due o tre turni, può essere estratta mediante braccio gru, oppure lateralmente attraverso la rulliera integrata.
- Due diversi vani batteria permettono batterie con capacità rispettivamente fino a 450 e 600 Ah.

Opzionali.

- Sistema modulare di accessori unico nel suo genere, con staffa multifunzionale da fissare sul cofano batteria.
- Leggio regolabile per fogli A4 con mollettone fermafogli.
- Predisposizione per terminale dati.
- Staffa di fissaggio supplementare per accessori di diversa tipologia (su richiesta).
- Griglia di protezione del carico (altezza di 1200 o 1600 mm.)
- Versione per impiego in celle frigorifere (fino a -30 ° C.)
- Vano per batteria con capacità di 600 Ah.
- Cofano batteria in lamiera d'acciaio.
- Controllo accesso e gestione mediante sistema OM STILL FleetManager.

Sicurezza.

- I carrelli sono costruiti secondo la Direttiva Macchine 98/37/CEE e marcati CE.
- OM STILL è certificata ISO 9001.



STILL



Contatto

OM Carrelli Elevatori S.p.A.

Viale De Gasperi, 7

I-20020 Lainate (MI)

Telefono: +39 02 93765-1

Fax: +39 02 93765-450

Per ulteriori informazioni:

www.om-still.it