



Sig. GOZZARDI

059/936825

OIL & STEEL Macchine per lavoro aereo
Via A. Volta, 20 - 41010 GAGGIO DI PIANO
Castelfranco Emilia (Mo) - Italy

Piattaforma di lavoro mobile elevabile (PLE)



4430



Manuale istruzioni

Edizione: 01/2003

Codice: 5.745.218

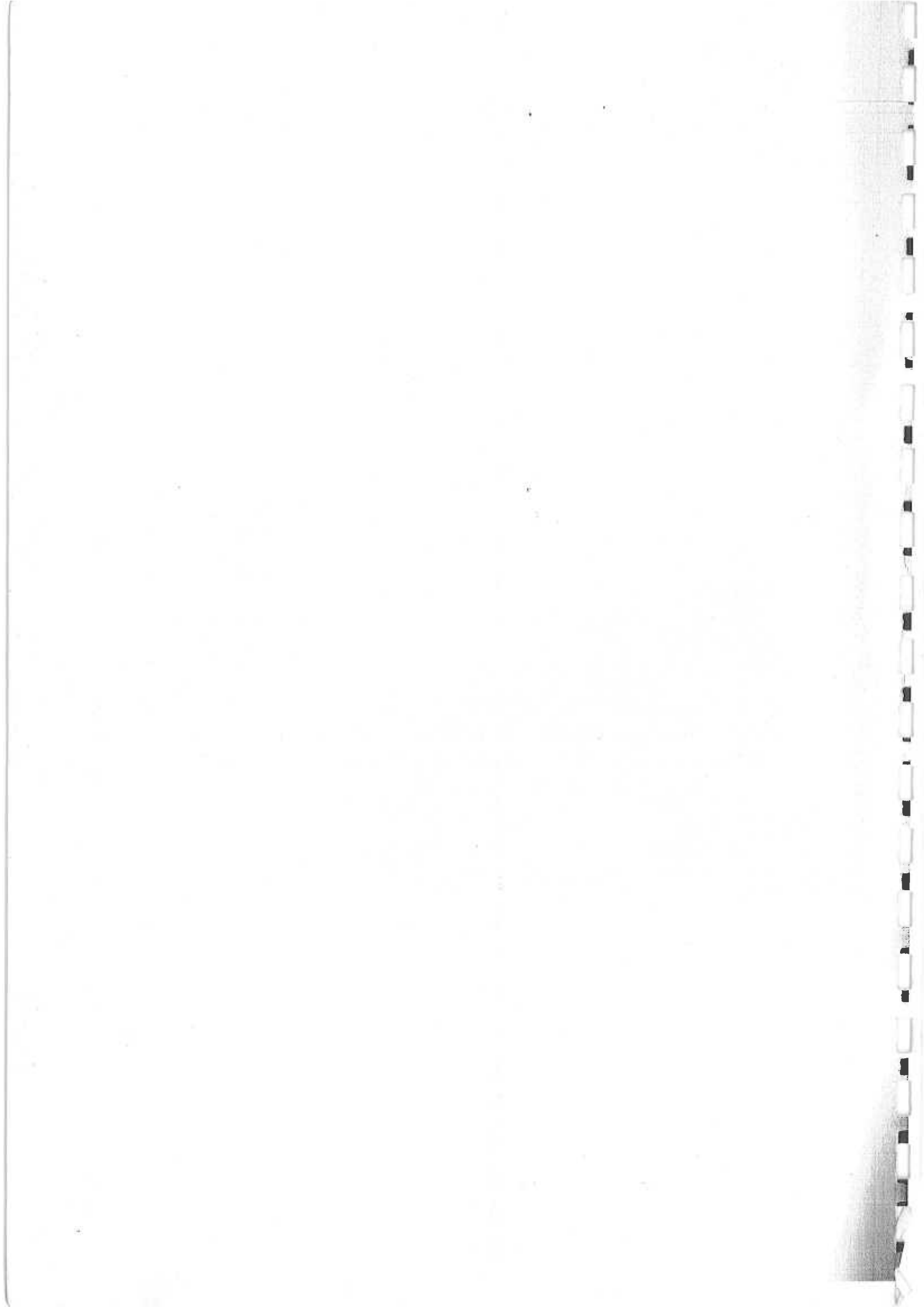

0

Registrazione modifiche e indice generale

0.1 - Dati di identificazione

1		OIL & STEEL S.p.A. <small>Società per azioni</small> Gaggio di Piano - Casteltrionfo E. Modena - ITALY	
2	Modello		
3	N° di fabbrica		
4	Anno di costruzione		
5	Massa P.L.E.		Kg
6	Press. max imp. oleod.		bar
7	Carico di servizio		Kg
8	N° Operatori/e		Kg
9	Attrezzature		Kg
10	Forza manuale		N
11	Velocità max vento		m/s
12	Inclinaz. max telaio	(°)	Gradi
	Tensione imp. elettrico		V
	<small>Cod. 5.745.048</small>		

5.745.048



443002

- 1 - Modello della piattaforma (PLE)
- 2 - N° di Fabbrica
- 3 - Anno di costruzione
- 4 - Massa della piattaforma (PLE)
- 5 - Pressione massima impianto idraulico
- 6 - Carico di servizio massimo in piattaforma di lavoro
- 7 - N° operatori a bordo e relativo peso massimo in piattaforma di lavoro
- 8 - Peso massimo totale attrezzature
- 9 - Forza manuale massima esercitabile dall'operatore verso l'esterno della piattaforma di lavoro
- 10 - Velocità massima ammissibile del vento con cui é possibile lavorare con la piattaforma (PLE)
- 11 - Massima inclinazione del telaio della macchina ammissibile per lavorare sulla piattaforma in sicurezza
- 12 - Tensione dell'impianto elettrico della piattaforma (PLE)

Nota

E' vietato alterare i dati riportati nella targa di identificazione

0.2 - Indice

0. Registrazione modifiche e indice generale.....	1/4
0.1 - Dati di identificazione	1/4
0.2 - Indice.....	2/4
0.3 - Revisione del manuale.....	4/4
1. Modalità di consultazione e uso del manuale.....	1/4
1.1 - Modalità di consultazione.....	1/4
1.2 - Uso del manuale.....	2/4
1.3 - Conservazione del manuale.....	2/4
1.4 - Limiti alla divulgazione del manuale.....	2/4
1.5 - Simboli utilizzati nel presente manuale.....	3/4
1.6 - Glossario.....	4/4
2. Avvertenze generali e informazioni al destinatario.....	1/6
2.1 - Dati di identificazione del Costruttore.....	1/6
2.2 - Esclusione di responsabilità.....	1/6
2.3 - Istruzioni per le richieste di intervento di assistenza tecnica e per l'ordinazione delle parti di ricambio.....	1/6
2.4 - Garanzia.....	2/6
2.5 - Definizioni.....	3/6
2.6 - Personale addetto.....	3/6
2.7 - Manuali allegati al presente manuale.....	3/6
2.8 - Norme e leggi applicate.....	3/6
2.9 - Centri di assistenza e Officine autorizzate.....	4/6
2.10 - Avvertenze generali di sicurezza.....	5/6
3. Descrizione della piattaforma (PLE)	1/6
3.1 - Descrizione generale.....	1/6
3.2 - Parti principali (PLE).....	2/6
3.3 - Materiale a corredo della macchina.....	5/6
3.4 - Optionals principali.....	5/6
4. Dati e caratteristiche tecniche.....	1/6
4.1 - Dimensioni d'ingombro.....	1/6
4.2 - Dati tecnici.....	2/6
4.3 - Diagramma area di lavoro.....	3/6
4.4 - Emissioni sonore.....	5/6
4.5 - Emissione gas.....	5/6
4.6 - Vibrazioni.....	5/6
4.7 - Compatibilità elettromagnetica.....	5/6
5. Stoccaggio, trasporto, movimentazione.....	1/4
5.1 - Stoccaggio.....	1/4
5.2 - Trasferimento.....	1/4
5.3 - Pulizia della macchina.....	2/4
5.4 - Demolizione della macchina.....	3/4

6. Funzionamento e uso.....	1/28
6.1 - Uso previsto.....	1/28
6.2 - Usi non consentiti.....	1/28
6.3 - Limiti ambientali di funzionamento.....	2/28
6.4 - Posto operatore.....	4/28
6.5 - Zona pericolosa.....	4/28
6.6 - Pericoli residui.....	4/28
6.7 - Adozioni di protezioni individuali.....	5/28
6.8 - Dispositivi di sicurezza e carter di protezione.....	5/28
6.9 - Segnalazioni di avvertenza, divieto e pericolo.....	12/28
6.10 - Verifica del corretto funzionamento dei comandi.....	19/28
6.11 - Controllo funzionamento dei dispositivi di sicurezza.....	19/28
7. Istruzioni per l'utilizzatore.....	1/66
7.1 - Comandi e indicatori.....	1/66
7.2 - Modi d'uso.....	35/66
7.3 - Controlli e verifiche da compiere prima di usare la macchina - prescrizioni....	37/66
7.4 - Avviamento.....	38/66
7.5 - Stabilizzazione della piattaforma (PLE).....	42/66
7.6 - Salita in quota.....	49/66
7.7 - Messa a riposo della piattaforma di lavoro.....	52/66
7.8 - Parcheggio della piattaforma (PLE).....	53/66
7.9 - Arresto d'emergenza.....	53/66
7.10 - Discesa in emergenza della piattaforma di lavoro.....	54/66
7.11 - Cabina (opzionale).....	60/66
8. Manutenzione.....	1/12
8.1 - Prescrizioni.....	1/12
8.2 - Premessa.....	2/12
8.3 - Controlli eseguiti dal Costruttore.....	2/12
8.4 - Verifiche e manutenzioni periodiche.....	2/12
8.5 - Schema di lubrificazione.....	4/12
8.6 - Tabella lubrificanti.....	5/12
8.7 - Interventi a cura dell'operatore.....	5/12
8.8 - Controllo livello olio idraulico.....	7/12
8.9 - Controllo dello stato della cartuccia filtrante.....	8/12
8.10 - Carburante impianto di riscaldamento: controllo livello e rifornimento.....	9/12
8.11 - Registro delle manutenzioni periodiche.....	10/12
9. Inconvenienti, cause, rimedi.....	1/6
9.1 - Inconvenienti, cause e rimedi.....	1/6
9.2 - Messaggi d'allarme.....	1/6
10. Schemi.....	1/6
10.1 - Schema idraulico.....	2/6
10.2 - Tagliando di consegna dei manuali.....	5/6

0.3 - Revisioni del manuale

Piattaforma di lavoro mobile elevabile: **Eagle 4430**
Codice del manuale: **5.745.218**
Edizione: **01/2003**

Capitolo	Revisione	Data	N° pagine	Motivo della revisione
0	00	01/2003	4	Prima emissione
1	00	01/2003	4	Prima emissione
2	00	01/2003	6	Prima emissione
3	00	01/2003	6	Prima emissione
4	00	01/2003	6	Prima emissione
5	00	01/2003	4	Prima emissione
6	00	01/2003	28	Prima emissione
7	00	01/2003	66	Prima emissione
8	00	01/2003	12	Prima emissione
9	00	01/2003	6	Prima emissione
10	00	01/2003	6	Prima emissione

1

Modalità di consultazione ed uso del manuale

1.1 - Modalità di consultazione

Il manuale è strutturato in capitoli secondo un ordine espositivo delle informazioni ordinate in sequenza.
La ricerca delle informazioni è facilitata dall'indice che ne consente una rapida individuazione.

OIL & STEEL

5.745.218

2

Avvertenze generali e Informazioni al destinatario

2.1 - Dati di Identificazione del costruttore

OIL & STEEL Macchine per il lavoro aereo
 Via A. Volta, 20 - 41010 GAGGIO DI PIANO
 Castelfranco Emilia (MO) - Italy
 tel. ++39 059 921770
 telefax ++39 059 921780
 http:// www.oilsteel.it
 e-mail: mail@oilsteel.it

2.2 - Esclusione di responsabilità

Il costruttore si ritiene sollevato da ogni responsabilità per:

- uso improprio della piattaforma (PLE);
- modifiche o interventi sulla piattaforma (PLE) non autorizzati;
- inosservanza del codice stradale e delle normative in materia di trasporto per lo spostamento della macchina da un cantiere all'altro;
- inosservanza totale o parziale delle Istruzioni;
- carenza di manutenzione;
- utilizzo di ricambi non originali o non specifici per il modello;
- eventi ambientali eccezionali.

2.3 - Istruzioni per le richieste di intervento dell'assistenza tecnica e per l'ordinazione delle parti di ricambio

In caso di guasto od anomalie per le quali è necessario l'intervento di personale tecnico qualificato e per l'ordinazione delle parti di ricambio rivolgersi direttamente tramite telefono (numero verde 800-546644) o telefax direttamente al Costruttore o al più vicino Centro di Assistenza Tecnica.

Rev. 00

Cap. 2

- 1/1 -

Indice di revisione del capitolo

N° del capitolo di appartenenza della pagina

N° di codice del manuale

N° progressivo della pagina relativa al capitolo di appartenenza

1.2 - Uso del manuale

Il presente manuale istruzioni contiene le informazioni necessarie per l'uso e la manutenzione della piattaforma (PLE) specificata in copertina, nel proseguo del manuale denominata anche macchina. Prima di mettere in funzione la macchina l'operatore deve aver letto e compreso le istruzioni contenute nel manuale in modo particolare le istruzioni evidenziate nelle simbologie (vedi par. 1.5).

In caso di dubbi sulla corretta interpretazione delle istruzioni contattare il Costruttore o i Centri di Assistenza autorizzati per ottenere i necessari chiarimenti.

1.3 - Conservazione del manuale

Il presente manuale é parte integrante della piattaforma (PLE) e deve:

- essere conservato in un luogo facilmente accessibile, all'asciutto e al riparo dai raggi solari;
- accompagnare la macchina in caso di passaggi di proprietà è deve essere conservato integro per tutta la vita della piattaforma (PLE), fino alla sua demolizione.

In caso di smarrimento o deterioramento richiedere una nuova copia al Costruttore specificando (se possibile) il numero di codice e l'edizione riportati nel frontespizio.

1.4 - Limiti alla divulgazione del manuale

Le informazioni tecniche contenute in questo manuale istruzioni sono di proprietà della Oil & Steel e devono essere considerate di natura riservata.

Ne é pertanto vietata la riproduzione anche parziale senza autorizzazione scritta del Costruttore. Inoltre é vietato utilizzare il presente manuale per scopi diversi dall'uso e dalla manutenzione della macchina.

Ogni violazione sarà perseguita a termini di legge.

1.5 - Simboli utilizzati nel presente manuale

I simboli hanno lo scopo di evidenziare le operazioni con presenza di rischio ai fini della sicurezza. Per operare in condizioni di sicurezza é indispensabile rispettare le indicazioni evidenziate dalle seguenti simbologie.

 **PERICOLO!!!** 

Indica informazioni o procedure che se non strettamente eseguite provocano la morte o gravi lesioni personali.

 **ATTENZIONE!!!** 

Indica informazioni o procedure che, se non strettamente eseguite potrebbero provocare la morte o gravi lesioni personali.

 **PRUDENZA!!!** 

Indica informazioni o procedure che, se non strettamente eseguite potrebbero causare modeste lesioni o danni alla macchina.

Nota

Indica informazioni e procedure utili e importanti.

**ATTENZIONE!!!**

- Nel presente manuale istruzioni alcune illustrazioni rappresentano la piattaforma (PLE) con carter o pannelli rimossi.
- Non utilizzare mai la macchina sprovvista di tutti i carter e protezioni.

1.6 - Glossario

Piattaforma di lavoro mobile elevabile (PLE): macchina che consente a persone di raggiungere postazioni di lavoro elevate stando all'interno di una piattaforma di lavoro.

Piattaforma di lavoro: una piattaforma chiusa o una cabina che può essere mossa sotto carico nella posizione di lavoro richiesta e dalla quale possono essere svolti lavori quali riparazioni, ispezioni o simili.

Struttura estensibile: struttura connessa al telaio di base ed alla piattaforma di lavoro. Costituita da bracci telescopici o articolati a pantografo, consentono la movimentazione della piattaforma di lavoro.

Telaio: base della PLE.

Stabilizzatori: meccanismi atti alla stabilizzazione della PLE formati da bracci estensibili e da martinetti idraulici.

Brandeggio: movimento di innalzamento ed abbassamento di un braccio articolato attorno ad un fulcro.

Jib: braccio articolato estensibile che connette la piattaforma di lavoro con il braccio telescopico.

2**Avvertenze generali e informazioni al destinatario**

2.1 - Dati di identificazione del costruttore

OIL & STEEL Macchine per il lavoro aereo
Via A. Volta, 20 - 41010 GAGGIO DI PIANO
Castelfranco Emilia (MO) - Italy
tel. ++39 059 921770
telefax ++39 059 921780
[http:// www.oilsteel.it](http://www.oilsteel.it)
e-mail: mail@oilsteel.it

2.2 - Esclusione di responsabilità

Il costruttore si ritiene sollevato da ogni responsabilità per:

- uso improprio della piattaforma (PLE);
- modifiche o interventi sulla piattaforma (PLE) non autorizzati;
- inosservanza del codice stradale e delle normative in materia di trasporto per lo spostamento della macchina da un cantiere all'altro;
- inosservanza totale o parziale delle istruzioni;
- carenza di manutenzione;
- utilizzo di ricambi non originali o non specifici per il modello;
- eventi ambientali eccezionali.

2.3 - Istruzioni per le richieste di intervento dell'assistenza tecnica e per l'ordinazione delle parti di ricambio

In caso di guasto od anomalie per le quali é necessario l'intervento di personale tecnico qualificato e per l'ordinazione delle parti di ricambio rivolgersi direttamente tramite telefono (numero verde **800-546644**) o telefax direttamente al Costruttore o al più vicino Centro di Assistenza Tecnica.

2.4 - Garanzia

Salvo diversi accordi contrattuali, la garanzia:

- 1) ha una durata di 12 mesi a partire dalla data di consegna al Cliente;
- 2) copre interamente la sostituzione o la riparazione di tutte le parti della piattaforma (PLE) che risultassero difettose nei materiali o nelle lavorazioni;
- 3) le officine della Oil & Steel sono le uniche abilitate ad effettuare interventi a titolo di garanzia;
- 4) la sostituzione o la riparazione verrà effettuata nel più breve tempo possibile presso le Officine Autorizzate Oil & Steel compatibilmente con le esigenze del Costruttore e dei suoi organizzati; eventuali ritardi nell'applicazione della garanzia non danno diritto al compratore né al risarcimento dei danni né alla proroga del diritto di garanzia.
- 5) Sono esclusi dalla presente garanzia:
 - a) i componenti elettrici (lampade, fusibili, solenoidi, ecc.)
 - b) le parti soggette a normale usura e di normale consumo (pattini, guarnizioni, filtri olio, ecc.)
 - c) ogni altro particolare non di costruzione Oil & Steel (per i quali verrà fornita la garanzia concessa dal fornitore originale).
- 6) La garanzia decade nei seguenti casi:
 - a) manomissione o modifica della piattaforma (PLE) nelle sue parti componenti;
 - b) alterazione delle pressioni e/o asportazione dei piombi (sigilli) delle valvole dell'impianto idraulico;
 - c) uso improprio della piattaforma di lavoro mobile elevabile (PLE);
 - d) uso di olii e di filtri diversi da quelli previsti dalla Oil & Steel;
 - e) uso di ricambi non originali o non specifici per il modello;
 - f) interventi da parte di officine non autorizzate Oil & Steel;
 - g) impiego di componenti propulsori (quali motori endotermici, prese di forza e pompe idrauliche) non appropriate e con caratteristiche diverse da quelle prescritte dalla Oil & Steel;
 - h) montaggio di equipaggiamenti, accessori, attrezzature del tipo non approvate dalla Oil & Steel.
- 7) La Oil & Steel si riserva di apportare in qualsiasi momento, tutte le modifiche ritenute necessarie per migliorare i propri prodotti senza l'obbligo di applicare tali modifiche su piattaforme (PLE) prodotte precedentemente, consegnate, in corso di lavorazione o in ordine.
- 8) Per nessuna delle clausole sopra descritte il compratore potrà pretendere il risarcimento dei danni diretti o indiretti, la proroga della scadenza della garanzia, la risoluzione del contratto o di ritardare i pagamenti.

2.5 - Definizioni

Zona pericolosa:

qualsiasi zona all'interno e/o in prossimità di una macchina nella quale una persona è esposta a rischio di lesioni o danni alla salute.

Persona esposta:

qualsiasi persona che si trovi internamente o in parte in una zona pericolosa.

2.6 - Personale addetto

Operatore:

la o le persone incaricate al funzionamento della piattaforma (PLE).

Utente:

l'utente è la persona o l'ente o la società, che ha acquistato o affittato la macchina e che intende usarla per gli usi concepiti.

Personale specializzato:

come tali si intendono quelle persone fisiche che hanno conseguito uno studio specifico e che sono quindi in grado di riconoscere i pericoli derivanti dall'utilizzo della macchina e possono essere in grado di evitarli.

Persone autorizzate:

come tali si intendono quelle persone qualificate e abilitate dall'utente ad eseguire le lavorazioni prestabilite.

2.7 - Manuali allegati al presente manuale

Per il corretto uso e manutenzione della piattaforma (PLE) consultare anche:

- manuale istruzioni dell'automezzo;
- manuale di sicurezza per gli operatori;
- manuale istruzioni imbragatura;
- manuale istruzioni cordini;
- manuale istruzioni connettore (moschettone);
- scheda dei componenti dell'imbragatura;
- catalogo parti di ricambio.

2.8 - Norme e leggi applicate

La piattaforma (PLE) è conforme alle disposizioni di leggi in merito alle Direttive 98/37, 89/336, 73/23 e successivi emendamenti.

E' inoltre conforme nei punti applicabili alla norma armonizzata di progetto specifica EN 280.

2.9 - Centri di Assistenza e Officine Autorizzate

2.10 - Avvertenze generali di sicurezza

PERICOLO!!!

- Non consentire al personale non autorizzato di usare la macchina.
- Stabilizzare la piattaforma (PLE) su terreno non cedevole con pendenza limitata e lontano da cigli di fossati, da scavi, da tombini, ecc. Il terreno deve essere capace di reagire alla massima sollecitazione indicata dalle targhe presenti sugli stabilizzatori.
- Avviare la macchina solamente se l'area di lavoro é libera da operatori e comunque da qualsiasi ingombro che possa intercettare parti in movimento.
- L'operatore sulla piattaforma di lavoro deve far uso dell'elmetto di protezione, del vestiario in dotazione e della cintura di sicurezza assicurata alla piattaforma di lavoro stessa.
- E' vietato sporgersi al di fuori della piattaforma di lavoro: mantenere la posizione di lavoro appoggiando i piedi sul piano di calpestio.
- L'elmetto ed il vestiario in dotazione devono essere indossati anche dall'operatore che opera alla base della piattaforma (PLE).
- E' vietato salire sulla piattaforma di lavoro già sviluppata o scendere dalla medesima se non é in posizione di riposo.
- Tutte le manovre necessarie per raggiungere il punto di intervento devono essere eseguite dall'operatore che si trova all'interno della piattaforma di lavoro.
- La manovra da terra é ammessa solo in condizioni d'emergenza.
- Azionare le leve con gradualità e dolcezza per evitare bruschi movimenti.
- Prestare la massima attenzione durante la marcia in prossimità di banchine, sui pendii e sul fondo sdruciolevole.
- Nei lavori in prossimità di linee elettriche aeree a bassa tensione, durante i quali esiste la possibilità di contatti accidentali fra i bracci della piattaforma (PLE) e le linee stesse, é necessario operare con particolare prudenza ed attenzione per evitare il contatto; in ogni caso attenersi alle normative vigenti in materia.
- In prossimità di linee elettriche è fatto obbligo all'operatore richiedere al preposto o al diretto superiore particolari istruzioni e farsi chiaramente indicare le modalità di esecuzione del lavoro da compiere, modalità che verranno di volta in volta studiate nel rispetto della vigente normativa in materia e dovranno essere scrupolosamente assicurate.
- Parcheggiare la macchina richiusa su un terreno solido, piano e sufficientemente ampio da permettere i controlli. Se questa condizione non potesse essere messa in pratica e si dovesse parcheggiare su pendio, applicare i cunei di sicurezza sotto le ruote.
- Arrestare il motore, togliere le chiavi di accensione e disinserire l'interruttore generale elettrico.
- Prestare attenzione che non si verifichino trafile di olio dai martinetti stabilizzatori durante il parcheggio con macchina aperta (fiere, esposizioni, ecc.).

3**Descrizione della piattaforma (PLE)**

3.1 - Descrizione generale

Piattaforma elevabile per il lavoro aereo montata su autocarro.

Telaio di base

Struttura in tubolari e lamiera d'acciaio di qualità fissata a mezzo bulloni al telaio dell'autocarro.
Piano di calpestio in alluminio antisdrucciolo e scaletta laterale per l'accesso al calpestio.

Stabilizzazione

La piattaforma è dotata di quattro piedi stabilizzatori montati su bracci estensibili.

Colonna

La colonna è realizzata in lamiera d'acciaio di qualità.

La colonna è azionata da un gruppo idraulico e ruota su cuscinetto di base a doppio giro di sfere.

Gruppo braccio base

In esecuzione telescopica a sfilamento oleodinamico, realizzato in lamiere d'acciaio ad alto limite di snervamento pressopiegate e saldate.

Gruppo braccio articolato (jib)

Realizzato in esecuzione telescopica a sfilamento oleodinamico.

Piattaforma di lavoro

Costruita interamente in acciaio zincato è dotata di aperture laterali che rendono agevole l'accesso degli operatori al suo interno.

Dette aperture sono protette da cancelli.

Livellamento piattaforma di lavoro

Realizzato con un sistema elettroidraulico comandato da scheda di livellamento.

Comandi

La piattaforma (PLE) è dotata di sistema di comando e controllo integralmente elettroidraulico.

La stabilizzazione avviene tramite comandi elettroidraulici con manovra indipendente degli stabilizzatori, posti a livello del telaio.

I comandi della parte aerea sono realizzati in duplice postazione, sulla torretta girevole e sulla piattaforma di lavoro, tramite due manipolatori proporzionali con possibilità di più manovre contemporanee.

Su entrambe le postazioni di comando sono presenti, oltre ai manipolatori, gli indicatori luminosi di consenso ed allarme, il pulsante di emergenza ed il pulsante di avviamento motore.

3.2 - Parti principali (PLE)

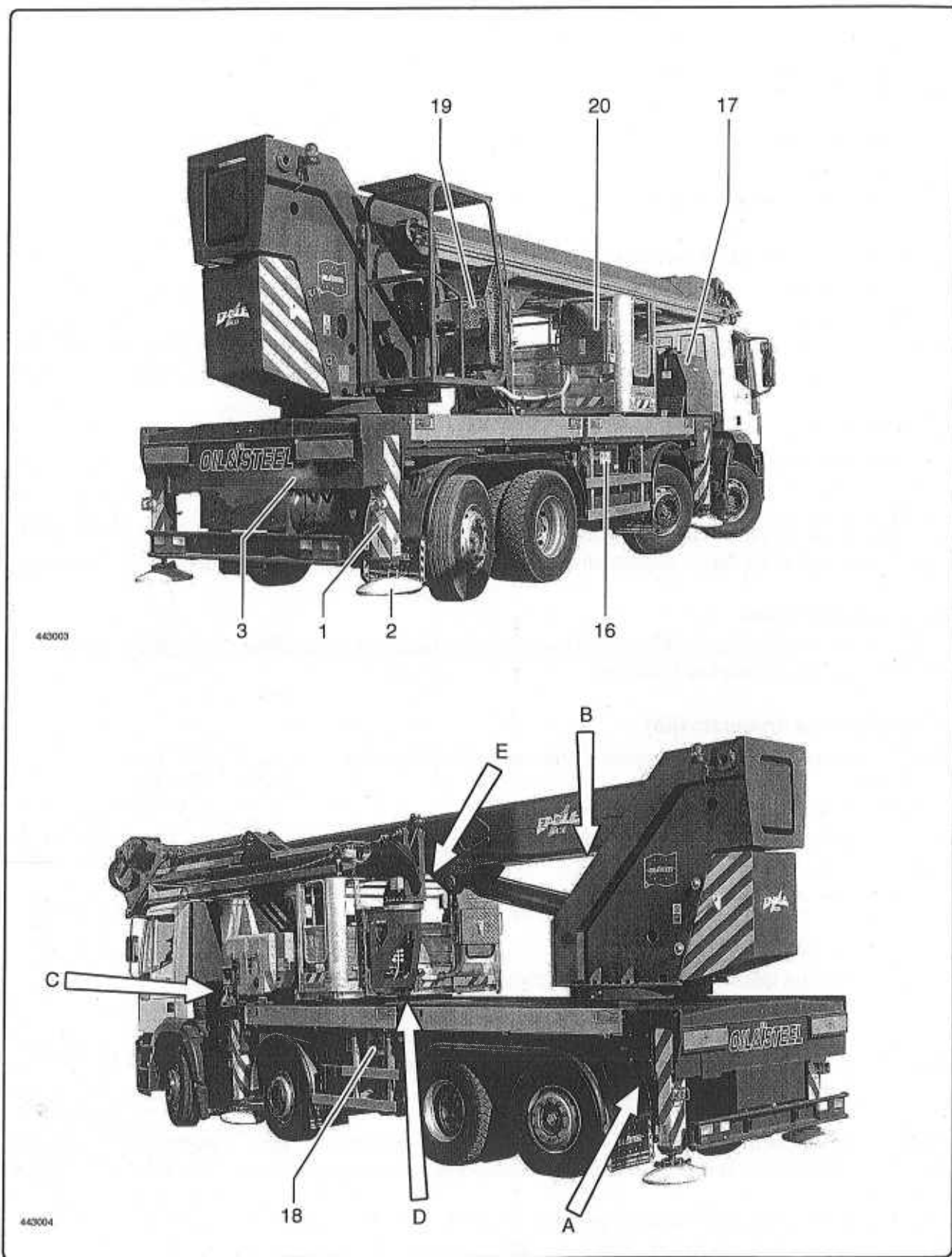
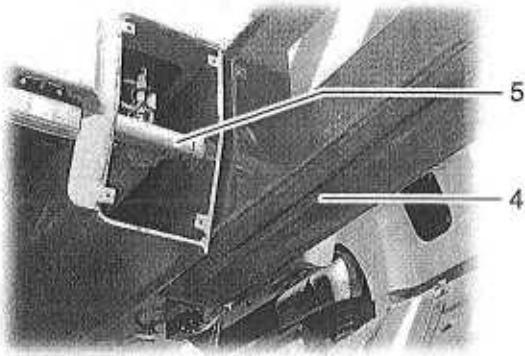

fig. 3.2.1

(A)



443005

(B)

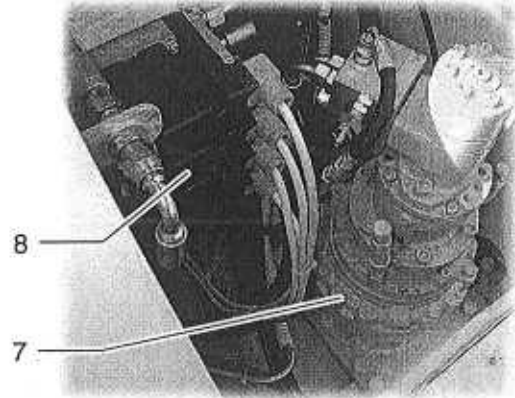

443006

(C)

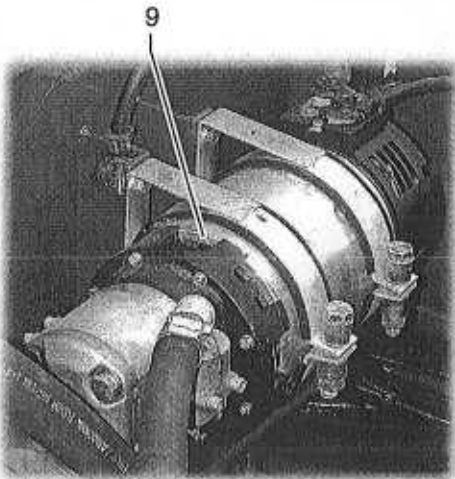

443007

(D)

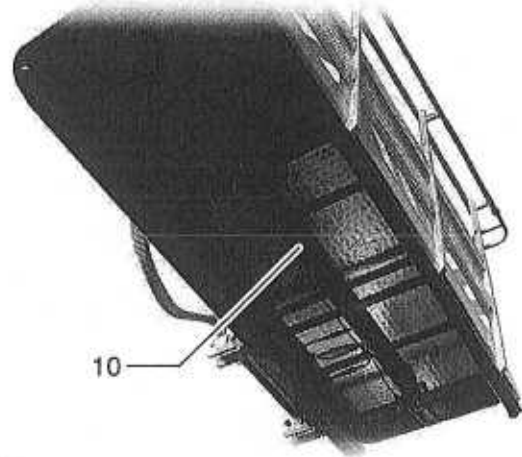

443008

(E)

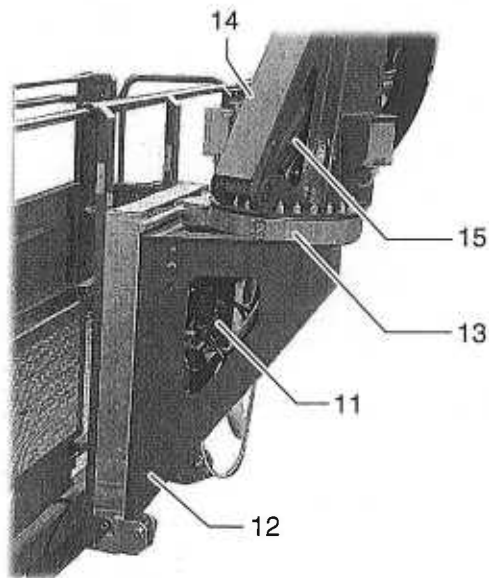

443009

fig. 3.2.2

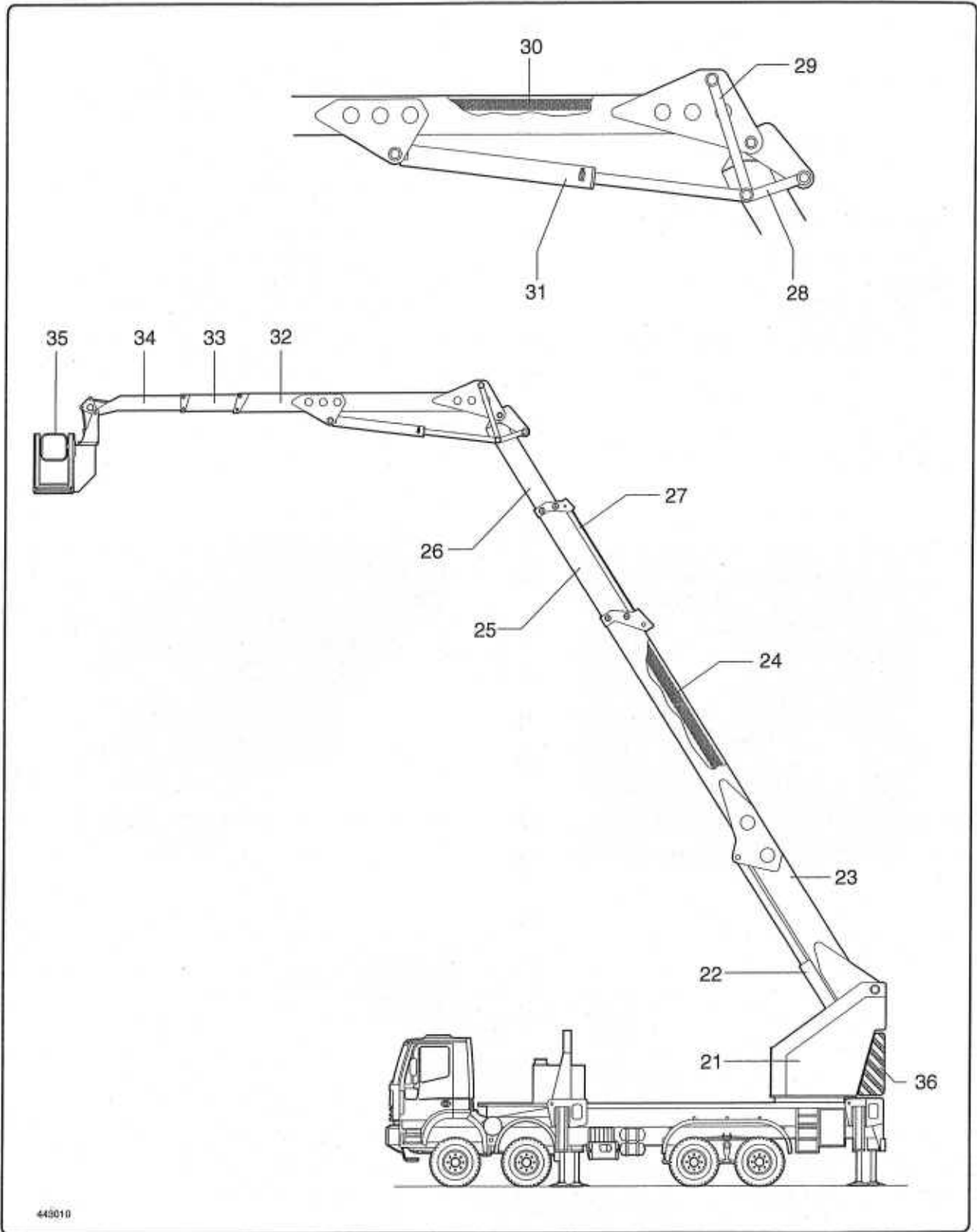

fig. 3.2.3

- *Elenco dei componenti (PLE)*

- 1 - Martinetto stabilizzatore
- 2 - Piastra appoggio stabilizzatore
- 3 - Telaio
- 4 - Traversa stabilizzatore
- 5 - Martinetto sfilo traversa stabilizzatore
- 6 - Ralla di rotazione
- 7 - Riduttore di rotazione
- 8 - Distributore comandi su colonna
- 9 - Elettropompa di emergenza
- 10 - Martinetto allargamento piattaforma di lavoro
- 11 - Motore rotazione piattaforma di lavoro
- 12 - Supporto piattaforma di lavoro
- 13 - Ralla di rotazione piattaforma di lavoro
- 14 - Supporto snodo piattaforma di lavoro
- 15 - Martinetto comando livellamento piattaforma di lavoro
- 16 - Quadro comandi lato destro
- 17 - Serbatoio olio idraulico
- 18 - Quadro comandi lato sinistro
- 19 - Comandi di emergenza su colonna
- 20 - Comandi in piattaforma di lavoro
- 21 - Colonna
- 22 - Martinetto brandeggio bracci
- 23 - Primo braccio
- 24 - Martinetto sfilo braccio
- 25 - Secondo braccio
- 26 - Terzo braccio
- 27 - Catene sfilo bracci
- 28 - Biella compressa movimentazione jib
- 29 - Biella trazionata movimentazione jib
- 30 - Martinetto sfilo bracci jib
- 31 - Martinetto brandeggio jib
- 32 - Primo braccio jib
- 33 - Secondo braccio jib
- 34 - Terzo braccio jib
- 35 - Piattaforma di lavoro
- 36 - Zavorra

3.3 - Materiale a corredo della macchina

- 1- Cinture di sicurezza (n° 2 con 2 operatori - n° 3 con 3 operatori);
- 2- cordini di sicurezza (n° 2 con 2 operatori - n° 3 con 3 operatori);
- 3- connettori di sicurezza (moschettoni) (n° 2 con 2 operatori - n° 3 con 3 operatori).

3.4 - Optionals principali

1- Gruppo motore ausiliario.

Permette l'uso della piattaforma (PLE) senza utilizzare il motore dell'autocarro.
In ogni caso non è possibile utilizzare contemporaneamente i due motori.
Vedere il manuale allegato del costruttore del motore ausiliario.

2- Gruppo generatore di corrente.

Produce energia elettrica in assenza di rete elettrica.
Vedere il manuale allegato del costruttore del generatore di corrente.

3- Impianto idropulitrice.

Produce un getto d'acqua in pressione sulla piattaforma di lavoro.
Vedere il manuale allegato del costruttore dell'idropulitrice.

4- Impianto aria compressa.

Produce aria compressa sulla piattaforma di lavoro.
Vedere il manuale allegato del costruttore del compressore.

5- Argano su piattaforma di lavoro.

Permette di sollevare carichi (massimo 100 kg) all'interno della piattaforma di lavoro.
Vedere manuale allegato.

6- Piattaforma di lavoro con sponda ribaltabile ETERNIT.

Permette agli operatori di operare in quota agevolmente ed in sicurezza.
Vedere manuale allegato.

7- Argano con portata massima di 500 kg.

Montato in sostituzione della piattaforma di lavoro. Cambia la destinazione d'uso della piattaforma (PLE) in apparecchio di carico.
Vedere manuale allegato.

8- Cabina per postazione comandi di emergenza in colonna.

Dotato di posto a sedere con ampia visibilità su tutta l'area di lavoro.
A richiesta dotata di impianto di riscaldamento.

4

Dati e caratteristiche tecniche

4.1 - Dimensioni d'ingombro

4.1.1 - Installazione su IVECO MP400 E34 (passo 2440 + 2900 + 1395)

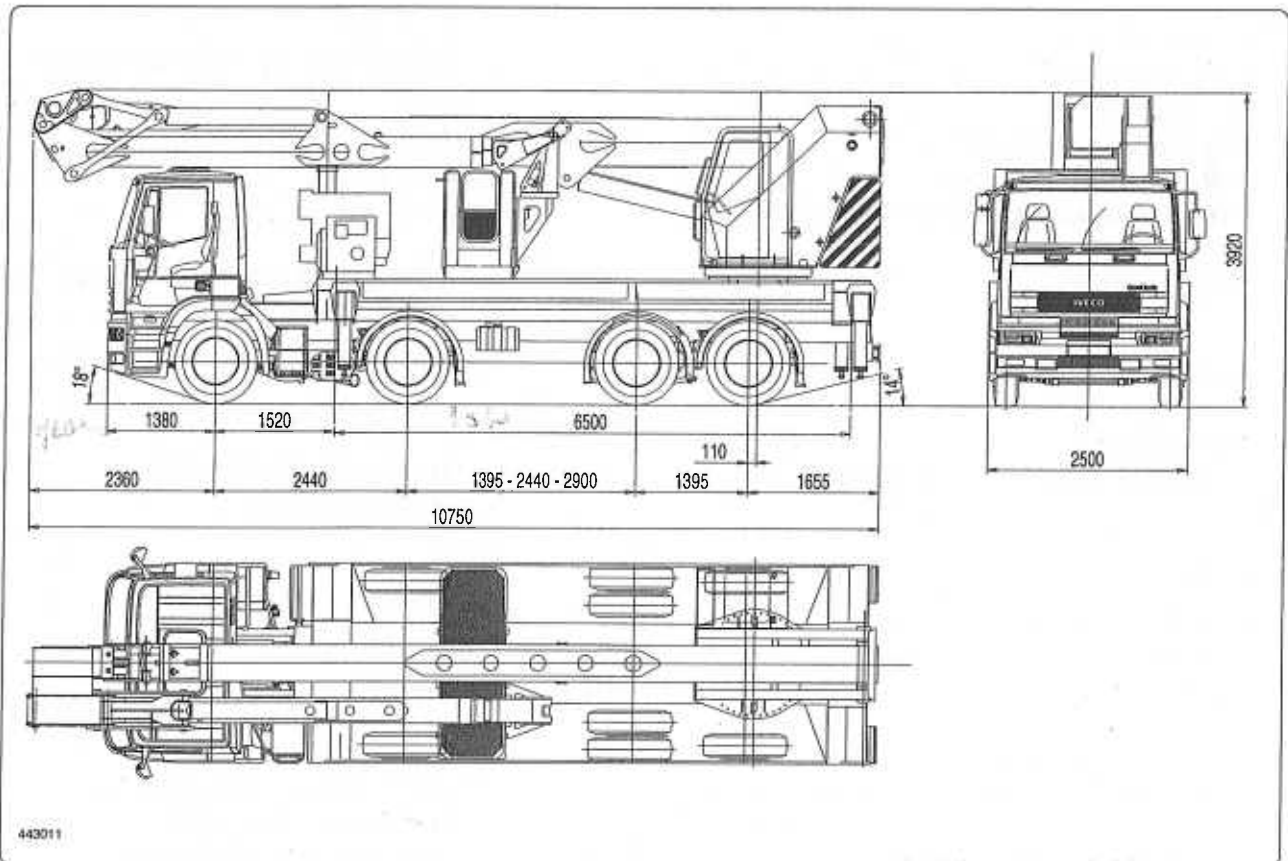

fig. 4.1.1

4.2 - Dati tecnici

<i>Livellamento piattaforma (PLE):</i>	<i>elettroidraulico in circuito chiuso</i>
<i>Braccio di lavoro:</i>	<i>telescopico a tre sezioni</i>
<i>Braccio jib:</i>	<i>telescopico a tre sezioni</i>
<i>Angolo braccio di lavoro:</i>	<i>0°/+ 85°</i>
<i>Angolo braccio jib:</i>	<i>0°/+ 175°</i>
<i>Rotazione piattaforma di lavoro:</i>	<i>90° dx / 90° sx / 350° (optional)</i>
<i>Rotazione sovrastruttura:</i>	<i>360° (continua)</i>
<i>Comandi:</i>	<i>elettroidraulici sensibilizzati</i>
<i>Presa di forza:</i>	<i>a innesto pneumatico</i>
<i>Capacità serbatoio olio:</i>	<i>300 l</i>
<i>Pompa:</i>	<i>a ingranaggi</i>
<i>Pressione impianto:</i>	<i>210 bar</i>
<i>Velocità max. vento:</i>	<i>12,5 m/sec</i>
<i>Tensione impianto elettrico:</i>	<i>24 V</i>
<i>Forza manuale max.:</i>	<i>40 daN</i>
<i>Velocità manovre:</i>	<i>0,4 m/sec</i>
<i>Portata massima:</i>	<i>250 kg / 400 kg o 280 kg / 400 kg</i>
<i>Nr. operatori:</i>	<i>2 / 3</i>
<i>Altezza max. di lavoro:</i>	<i>44 m</i>
<i>Sbraccio max. di lavoro:</i>	<i>30 m (1)</i>
<i>Errore max. ammissibile inclinazione (PLE):</i>	<i>3% (1,7°)</i>
 <i>Stabilizzatori:</i>	 <i>a discesa idraulica su traverse estensibili idrauliche</i>
 <i>Installazione minima:</i>	 <i>PTT 32 t</i>
 <i>Propulsione:</i>	 <i>(vedi manuale istruzioni dell'automezzo)</i>
 <i>- motore endotermico automezzo:</i>	
 <i>Optional</i>	
<i>- Elettropompa</i>	
<i>motore elettrico:</i>	<i>V 220</i>
<i>frequenza:</i>	<i>Hz 50</i>
<i>potenza:</i>	<i>2,2 kw</i>
 <i>Optionals principali</i>	
<i>motore ausiliario:</i>	<i>(vedi manuale istruzioni del motore ausiliario)</i>
 <i>impianto aria compressa:</i>	 <i>linea da terra a piattaforma di lavoro</i>
 <i>impianto idropulitura:</i>	 <i>linea da terra a piattaforma di lavoro</i>
 <i>generatore di corrente:</i>	 <i>V 220/V 380</i>
<i>dispositivo anticollisione fra piattaforma di lavoro e jib:</i>	<i>a sensori induttivi</i>
<i>argano:</i>	<i>portata massima kg 500</i>
<i>argano su piattaforma di lavoro:</i>	<i>portata massima kg 100</i>
<i>cabina comandi in torretta:</i>	<i>(vedi cap. 7)</i>

(1) con operatore a bordo della piattaforma di lavoro

4.3 - Diagramma area di lavoro

4.3.1 - Diagramma area di lavoro (3 operatori / 280 kg - 3 operatori / 400 kg)

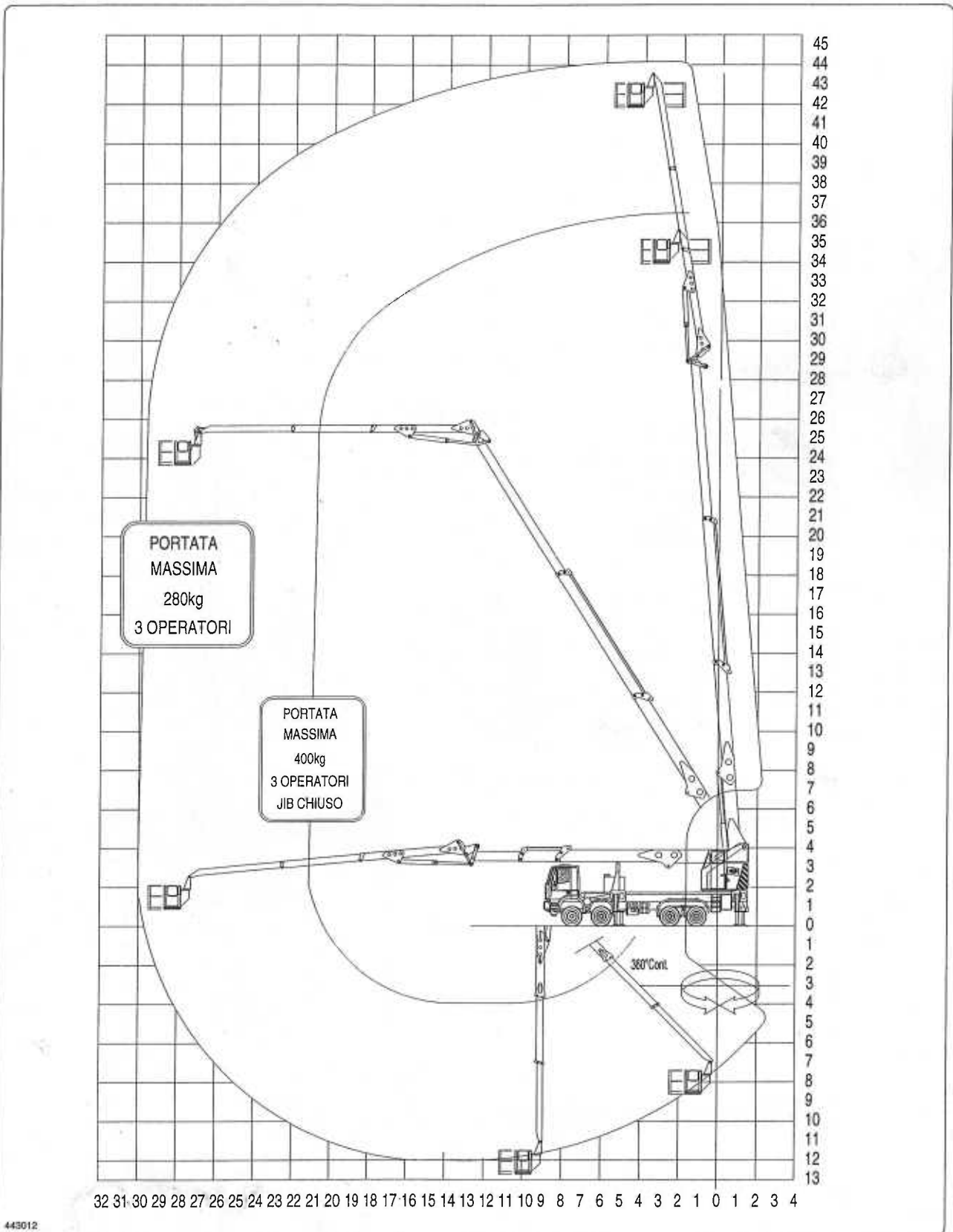

fig. 4.3.1

4.3.2 - Diagramma area di lavoro (2 operatori / 250 kg - 3 operatori / 400 kg)

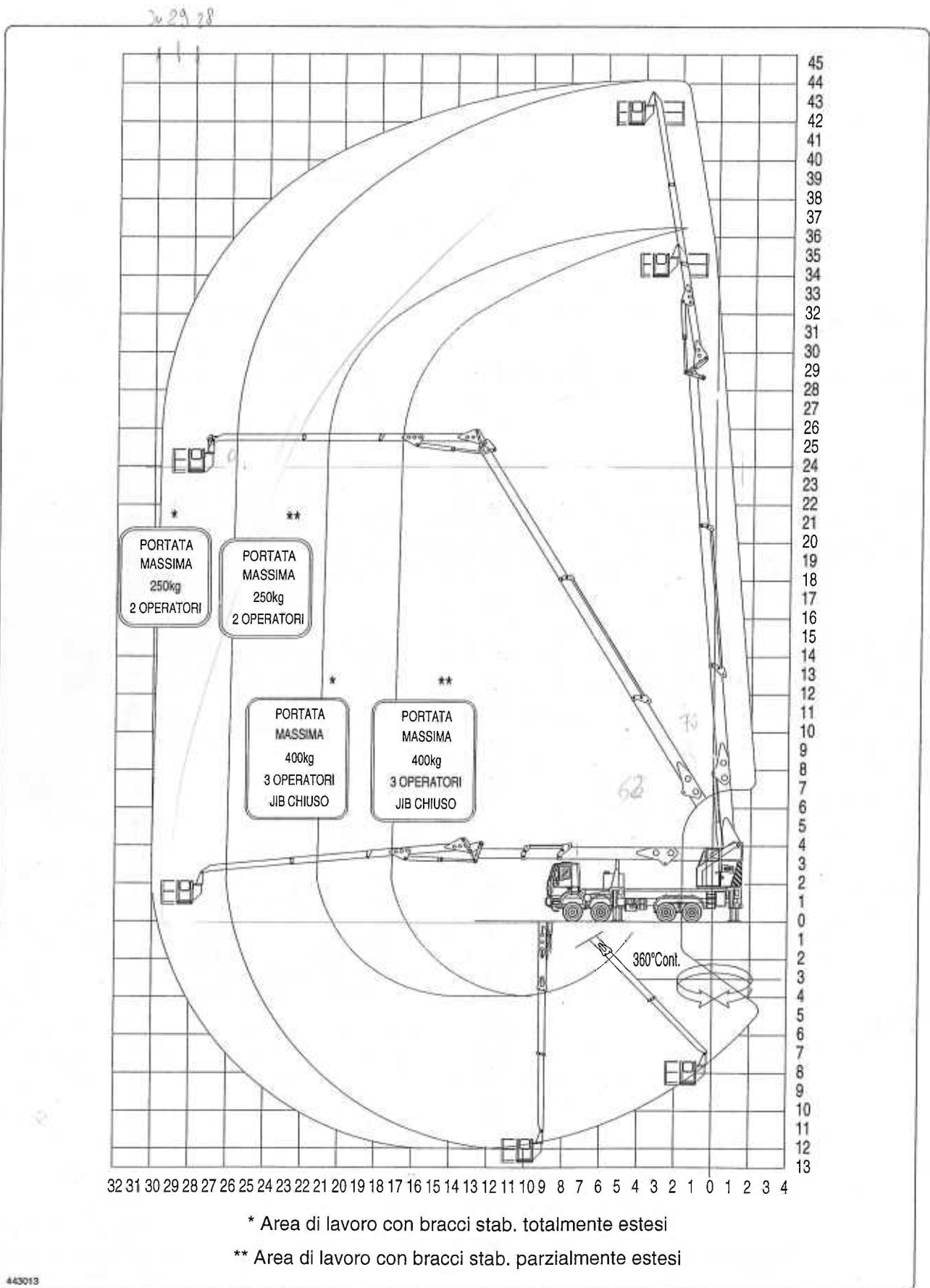

fig. 4.3.2

4.4 - Emissioni sonore

Le emissioni sonore sono quelle prodotte dal motore a scoppio dell'autocarro o del motore a scoppio ausiliario (se presente); pertanto consultare i rispettivi manuali dei costruttori.

4.5 - Emissione gas

- Gas prodotti dalla combustione del combustibile utilizzato per i motori endotermici:
 - 1) motore automezzo;
 - 2) motore ausiliario (se presente).
- Vapori del combustibile sviluppati nella fase di rifornimento.
- Idrogeno sviluppato dalla batteria per l'avviamento del motore dell'automezzo.

4.6 - Vibrazioni

Le vibrazioni trasmesse dall'autocarro alla struttura non sono significative.

4.7 - Compatibilità elettromagnetica

Tutti i componenti della macchina soggetti alla Direttiva 89/336/CEE (e successive modifiche) sulla compatibilità elettromagnetica sono conformi alla suddetta Direttiva.

5

Stoccaggio, trasporto, movimentazione**5.1 - Stoccaggio**

Qualora fosse previsto un lungo periodo di inattività della macchina, la stessa dovrà essere immagazzinata in locali chiusi al riparo dagli agenti atmosferici, coperta da un telo.

Tali ambienti non devono essere eccessivamente umidi e polverosi.

Evitare comunque tutte le condizioni ambientali che potrebbero con il tempo pregiudicare la funzionalità dell'insieme dell'automezzo e della piattaforma (PLE).

Per le condizioni di stoccaggio dell'automezzo attenersi alle indicazioni contenute nel manuale istruzioni del costruttore dell'automezzo.

5.2 - Trasferimento

Il trasferimento da un cantiere all'altro avviene con i propri mezzi poiché l'insieme automezzo/piattaforma è omologato per la circolazione stradale.

⚠ PERICOLO!!! ⚠

- **Prima di mettersi in marcia assicurarsi:**
 - che gli stabilizzatori siano rientrati in posizione di riposo;
 - che la scaletta al piano di calpestio sia richiusa;
 - che la piattaforma PLE sia richiusa in posizione di riposo (poiché può urtare contro ponti o altri ingombri);
 - che la presa di forza sia disinserita;
 - che non vi siano oggetti riposti sul piano di calpestio e sulla piattaforma di lavoro.
- **Ricordarsi le norme di buona condotta stradale e obbedire a tutte le indicazioni della segnaletica, soprattutto alle limitazioni in altezza.**

5.3 - Pulizia della macchina

 **PERICOLO!!!** 

- Non lavare o pulire la macchina se é collegata alla rete di alimentazione (220 V).

 **ATTENZIONE!!!** 

- Non utilizzare mai benzina, solventi od altri liquidi infiammabili come detergenti.
- Usare detergenti commerciali autorizzati, ininfiammabili e non tossici.
- Durante la pulizia é necessario dotare l'operatore delle necessarie protezioni individuali (indumenti protettivi, guanti, occhiali, ecc.).
- Il materiale utilizzato per la pulizia deve essere smaltito secondo le norme vigenti nel paese di utilizzazione.

Lavare la piattaforma (PLE) con idropulitrice.

Si raccomanda che il getto sia a largo raggio e la temperatura dell'acqua sia compresa tra + 60 °C e + 70 °C.

Nota

Non dirigere il getto d'acqua in pressione verso i componenti elettrici per evitare di danneggiarli.

Asciugare tutte le parti con aria compressa (meglio se calda) tenendo il getto distante almeno 300 mm dalla superficie da asciugare.

5.4 - Demolizione della macchina

La demolizione deve essere affidata a personale specializzato in tali attività e dotato delle competenze necessarie.

- Scaricare il circuito idraulico in pressione.
- Estrarre l'olio esausto dal serbatoio olio idraulico e dai martinetti idraulici.
- Smontare la macchina e separare i componenti secondo la natura dei materiali.
- Inviare i materiali ai centri di raccolta differenziata per le separazioni e il trattamento delle parti inquinanti, secondo le leggi vigenti nel paese di smontaggio della macchina.

Nota

Avvenuta la demolizione dell'attrezzatura Vi saremmo grati della segnalazione di termine del servizio della macchina.

6

Funzionamento e uso

6.1 - Uso previsto

La macchina può operare al chiuso o all'aperto in assenza di pioggia, neve, e/o forte vento.

L'impiego della piattaforma (PLE) é per lavori in quota nei settori:

- edile (imbiancatura muri, manutenzioni e coperture, rilievi strutturali e restauri);
- agricolo (potature di piante);
- industriale (manutenzioni linee elettriche in assenza di corrente).

Qualsiasi uso diverso da quello dichiarato, non compreso o deducibile dal presente manuale é da considerarsi improprio e quindi **non ammesso**.

6.2 - Usi non consentiti

- **E' vietato** usare la macchina in presenza di atmosfera infiammabile o esplosiva.
- **E' vietato** usare la macchina in presenza di pioggia o neve.
- **E' vietato** l'uso della piattaforma (PLE) come gru.
- **E' vietato** effettuare con la piattaforma (PLE) tiri o spinte orizzontali e laterali.
- **E' vietato** l'uso della piattaforma (PLE) con un carico superiore al consentito a bordo della piattaforma di lavoro (persone + attrezzature), vedi dati tecnici.
- **E' vietato** l'uso della piattaforma (PLE) in presenza di vento con velocità superiore alla massima consentita (vedi par. 4.2 "Dati Tecnici").
- **E' vietato** l'uso della piattaforma (PLE) con dispositivi di sicurezza in avaria e/o con le protezioni mancanti.
- **E' vietato** comandare la macchina da terra con operatore a bordo della piattaforma di lavoro, fatta eccezione per i casi d'emergenza.
- **E' vietato** usare la macchina senza l'elmetto e la cintura di sicurezza e gli indumenti di protezione individuale.
- **E' vietato**, durante il lavoro, appoggiare qualunque parte della piattaforma (PLE) ad altre strutture, siano fisse o mobili.
- **E' vietato** l'uso dalla piattaforma di lavoro di utensili elettrici in presenza di pioggia, neve, o con forte umidità.
- **E' vietato** usare la macchina con propulsore elettrico e/o con utensili elettrici senza dispersore di terra adeguatamente collegato alla struttura della macchina.
- **E' vietato** aggiungere sulla piattaforma di lavoro cartelloni pubblicitari e simili poichè aumentano il carico del vento sulla piattaforma (PLE).

- **E' vietato** sovraccaricare la piattaforma di lavoro quando è in quota con materiali o persone. Questa operazione mette in pericolo la stabilità della piattaforma (PLE).
- **E' vietato** salire sui traversini della piattaforma di lavoro, utilizzare scale o qualsiasi altro accorgimento per raggiungere altezze superiori; mantenere la posizione corretta di lavoro appoggiando i piedi sul piano di calpestio della piattaforma di lavoro mobile elevabile.
- **E' vietato** entrare o uscire dalla piattaforma di lavoro quando è sollevata.

6.3 - Limiti ambientali di funzionamento

La macchina funziona regolarmente con le seguenti condizioni ambientali:

- temperatura minima: - 5 °C
- temperatura massima: + 40 °C
- umidità: 80% a 40 °C
- velocità del vento: inferiore a 6° della scala Beaufort (vedi par. 6.3.2).

6.3.1 - Illuminazione

La macchina non é provvista di propria illuminazione.

Per lavori in condizioni di scarsa illuminazione, l'utente dovrà provvedere a dotare la zona interessata al lavoro di illuminazione artificiale, rispettando le norme del paese di utilizzo della macchina.

L'illuminazione dovrà essere tale da coprire l'intera area di lavoro e da individuare con assoluta certezza:

- il dispositivo d'emergenza;
- le targhe di avvertenza e di pericolo;
- le targhe dei comandi;

e non dovrà creare effetti pericolosi.

6.3.2 - Scala di Beaufort

Forza del vento		Velocità del vento		Effetto del vento in zona interna
Grado Beaufort	Denom.	m/s	Km/h	
0	calma	da 0 a 0,2	1	Calma, il fumo sale dritto in alto
1	leggero movimento d'aria	da 0,3 a 1,5	da 1 a 5	Direzione del vento indicata solamente dal movimento del fumo, ma non della ventaruola
2	venticello leggero	da 1,6 a 3,3	da 6 a 11	Il vento si sente in faccia, le foglie stormiscono, la ventaruola si muove
3	brezza debole	da 3,4 a 5,4	da 12 a 19	Foglie e rami leggeri si muovono, il vento stende i guidoncini
4	brezza moderata	da 5,5 a 7,9	da 20 a 28	Sollewa la polvere e carta libera, muove rami e aste più fini
5	brezza fresca	da 8,0 a 10,7	da 29 a 38	Piccoli latifogli cominciano ad ondeggiare. Sui laghi si formano teste di spuma
6	vento forte	da 10,8 a 13,8	da 39 a 49	Aste in forte movimento, sibili nelle linee telegrafiche, difficile usare ombrelli
7	vento teso	da 13,9 a 17,1	da 50 a 61	Tutti gli alberi si muovono, si è ostacolati sensibilmente ad andare controvento
8	vento di tempesta	da 17,2 a 20,7	da 62 a 74	Spezza rami degli alberi, rende notevolmente difficoltoso camminare all'aperto
9	tempesta	da 20,8 a 24,4	da 75 a 88	Piccoli danni alle case. (Butta giù coperchi di camini e tegole)
10	violenta tempesta	da 24,5 a 28,4	da 89 a 102	Alberi sradicati, danni notevoli alle case

6.4 - Posto operatore

L'operatore deve comandare la macchina solamente dall'interno della piattaforma di lavoro.

6.5 - Zona pericolosa

La zona pericolosa corrisponde all'area di lavoro nella condizione di sbraccio massimo in orizzontale.

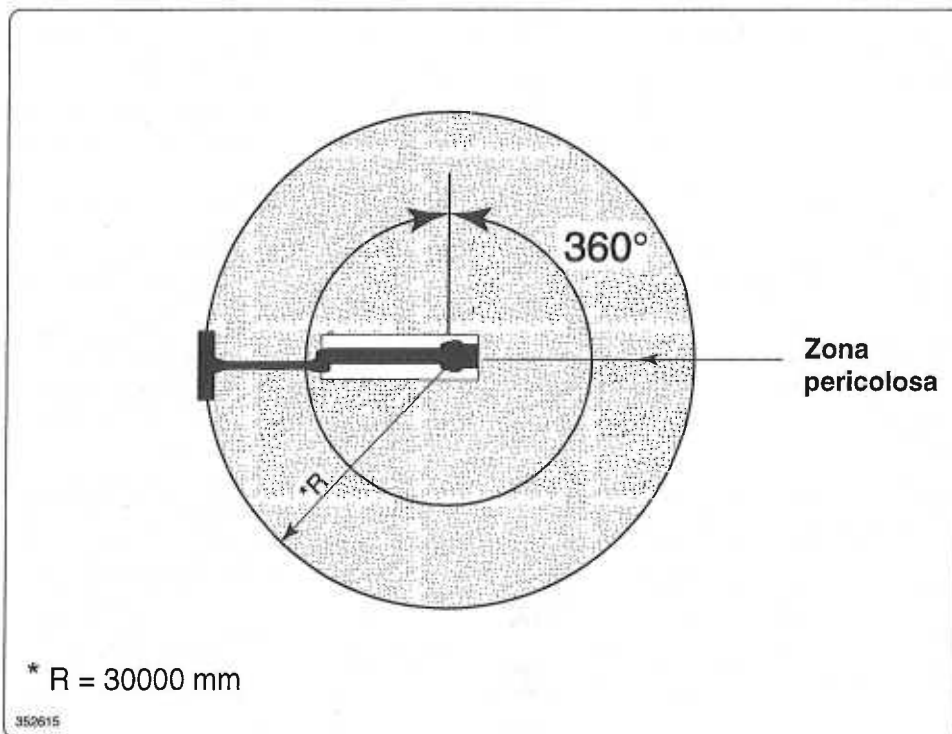

fig. 6.5.1

6.6 - Pericoli residui

Pericolo di natura meccanica

Il contatto con le parti articolate della macchina quali:

- stabilizzatori;
- colonna;
- articolazioni bracci

possono creare il rischio di schiacciamento e cesoiamento degli arti.

Pericolo di natura termica

Il contatto con le parti calde del motore ausiliario può provocare ustioni.

Il contatto con i componenti dell'impianto oleodinamico può provocare scottature.

6.7 - Adozioni di protezioni individuali

L'operatore sulla piattaforma di lavoro deve far uso dell'elmetto di protezione e della cintura di sicurezza assicurata alla piattaforma stessa.

L'elmetto deve essere indossato anche dall'operatore che opera alla base della piattaforma (PLE). Indossare inoltre indumenti protettivi specifici al lavoro da svolgere; a tale scopo consultare il datore di lavoro o il responsabile alla sicurezza.

6.8 - Dispositivi di sicurezza e carter di protezione

 PERICOLO!!! 

- Non manomettere in nessun caso i dispositivi di sicurezza e i carter di protezione.
- Prima di usare la macchina accertarsi che siano presenti ed efficienti, in caso contrario avvertire i responsabili alla manutenzione.

6.8.1 - Dispositivi di sicurezza

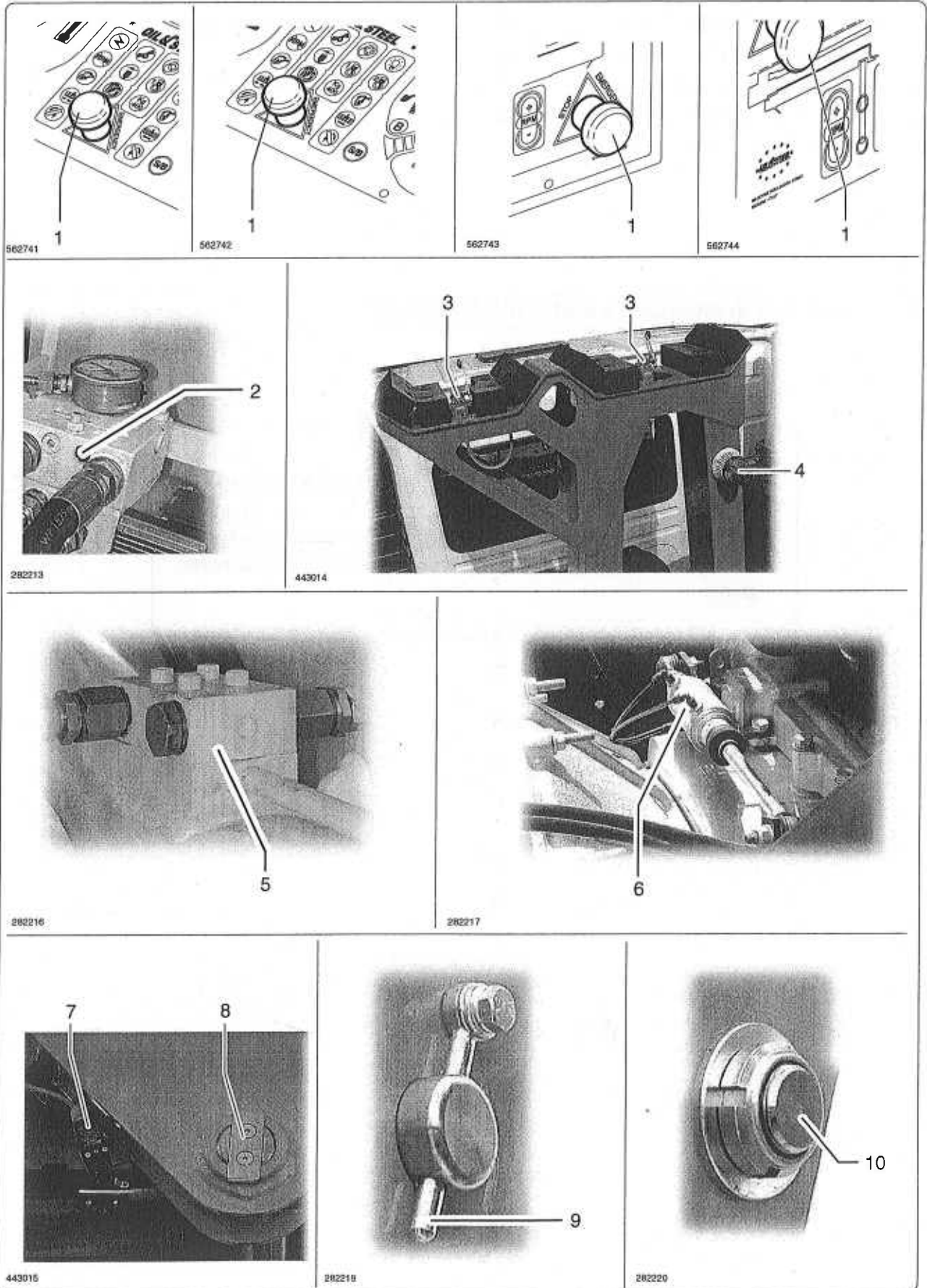
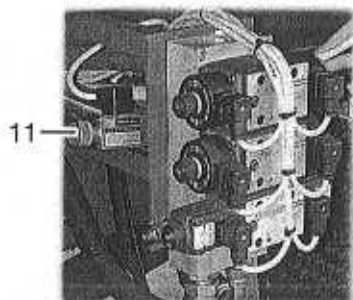
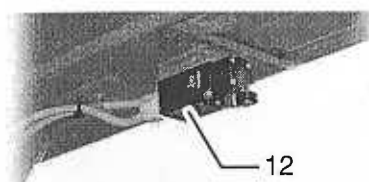

fig. 6.8.1



443016



262222

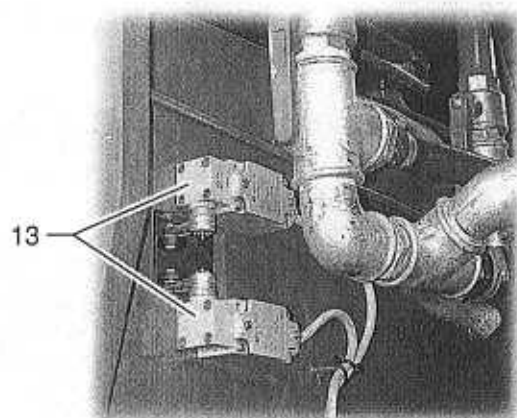

443017

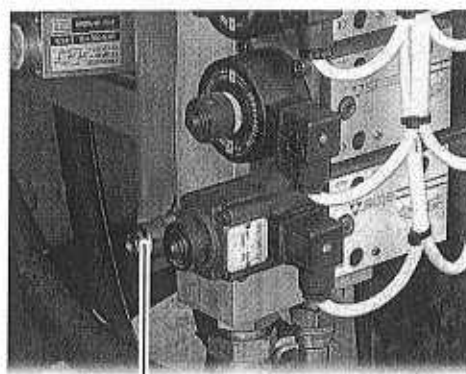

443018

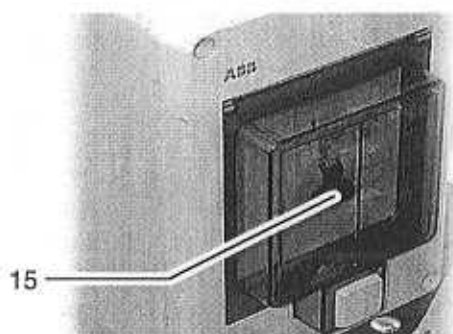

262224



262226

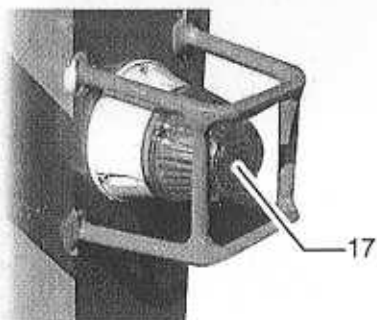

262225



262226

fig. 6.8.2

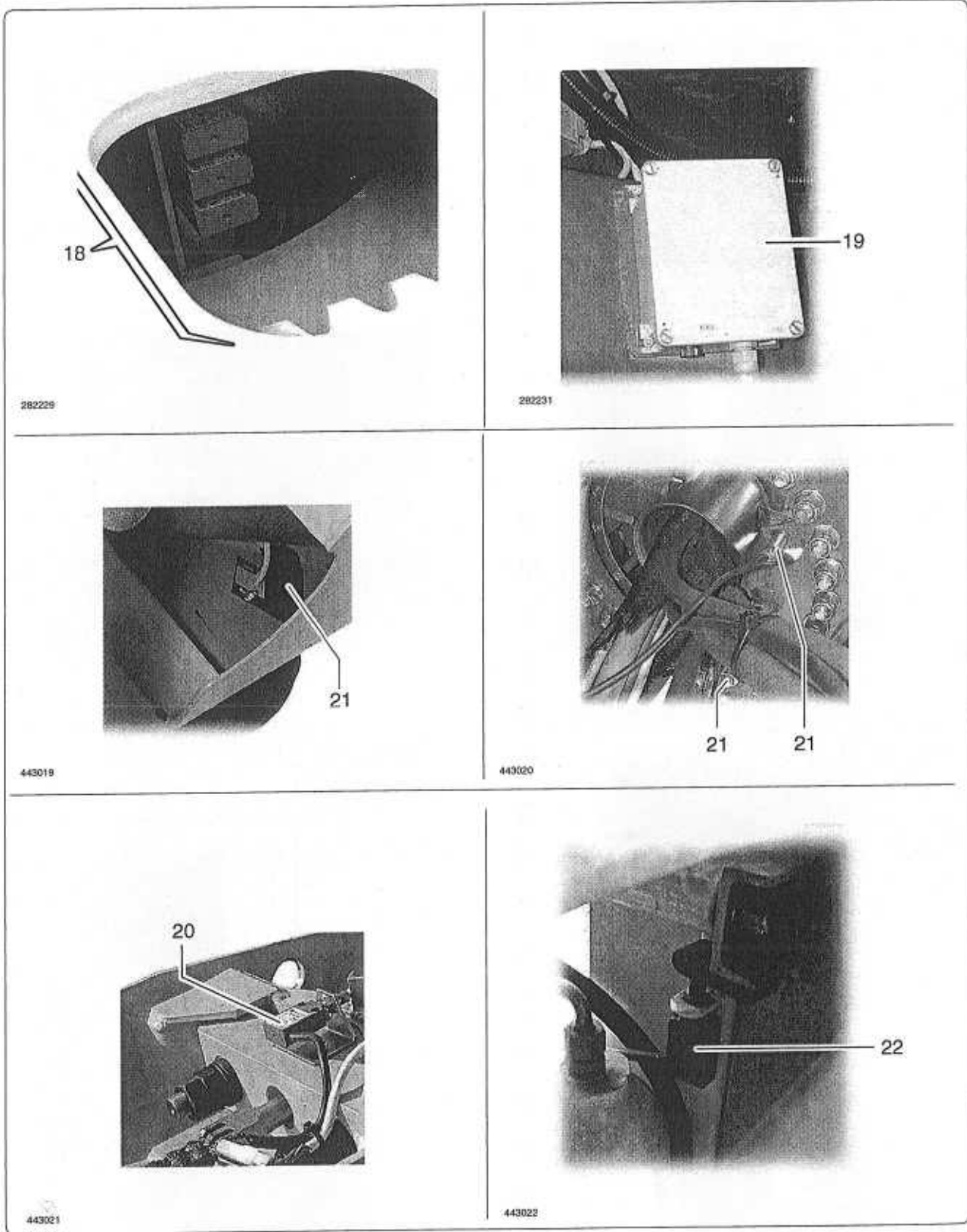

fig. 6.8.3

- Legenda dispositivi di sicurezza

- 1 - Pulsante di arresto d'emergenza
Di colore rosso su sfondo giallo.
Premere il pulsante per arrestare immediatamente la macchina e spegnere il motore a scoppio o elettrico.
Ruotare il pulsante in senso orario per consentire il riavvio della macchina.
- 2 - Valvola di massima pressione (distributore comandi d'emergenza)
Limita la pressione massima di esercizio allo scopo di impedire sovraccarichi.
- 3 - Dispositivo di controllo di macchina a riposo
Costituito da microinterruttori.
Il dispositivo verifica il corretto posizionamento del braccio e del jib in posizione di riposo.
- 4 - Dispositivo di segnalazione centraggio sovrastruttura per ripiegamento a riposo
A mezzo luce verde lampeggiante posta sull'appoggio bracci. Quando accesa segnala un sufficiente allineamento sull'asse longitudinale della sovrastruttura. E' quindi possibile il suo ripiegamento a riposo.
- 5 - Valvole di blocco
Sono collocate su ogni martinetto idraulico.
Bloccano il movimento del martinetto in caso di rottura di tubi di alimentazione o per mancanza della mandata di olio per evitare che la piattaforma di lavoro possa precipitare a terra.
- 6 - Bloccaggio leva cambio
Costituito da un attuatore pneumatico e situato nei pressi dell'asta del cambio.
Impedisce l'inserimento di una marcia con la piattaforma aerea (PLE) stabilizzata.
Non è presente se l'automezzo è dotato del dispositivo che non permette l'avviamento del motore con la marcia innestata.
- 7 - Microinterruttore di consenso
Collocato sul martinetto alzo braccio base.
Quando eccitato impedisce le manovre sulla parte aerea della piattaforma (PLE) eccetto l'innalzamento/abbassamento del braccio.
- 8 - Piastrino di bloccaggio perni
Evita la rotazione del perno ed impedisce che si sfilii dalla propria sede.
- 9 - Spina di bloccaggio perni
Evita la rotazione del perno ed impedisce che si sfilii dalla propria sede.
- 10 - Ghiera
Impedisce lo sfilamento del perno dalla propria sede.
- 11 - Pressostato di stabilizzazione avvenuta
Il pressostato verifica la pressione idraulica esercitata dagli stabilizzatori sul terreno.
- 12-13- Dispositivo di rilevamento estensione delle traverse stabilizzatrici
Costituiti da microinterruttori che rilevano:
 - microinterruttore 12: traversa rientrata;
 - microinterruttori 13: traversa estesa parzialmente e totalmente.

Nota

I microinterruttori determinano lo sbraccio e la rotazione permesse alla piattaforma (PLE) in relazione al tipo di stabilizzazione realizzata.

- 14- Valvola di massima pressione (elettrovalvole su telaio base)
Limita la pressione massima di esercizio allo scopo di impedire sovraccarichi.
- 15 - Interruttore (salvavita)
Interrompe l'alimentazione elettrica (220 V) in caso di dispersioni, cortocircuiti e scariche a terra.
- 16 - Dispositivo di controllo dello sbraccio orizzontale (limitatore di sbraccio)
A mezzo di un apparato elettromeccanico che controlla e legge l'elongazione (2) del braccio telescopico (con cavo) e l'angolo di inclinazione del braccio telescopico (con sensore di lettura angolo).
- 17 - Dispositivo di segnalazione ingombro laterale
A mezzo di luci lampeggianti situate su ogni stabilizzatore.
La loro attivazione segnala che le traverse stabilizzatrici sono estese ed il conseguente ingombro laterale é stato raggiunto.
- 18 - Dispositivo di controllo selettori di lavoro
A mezzo di microinterruttori e camme.
Leggono i selettori di lavoro determinati dalla configurazione della stabilizzazione.
Arrestano la rotazione della piattaforma (PLE) al raggiungimento del limite massimo consentito (vedi par. 6.11.7).
- 19 - Dispositivo di controllo orizzontale
Impedisce l'uso della macchina se non viene stabilizzata entro il 2% di spostamento orizzontale.
In caso di superamento di tale limite entra in funzione un avvisatore acustico.
- 20 - Dispositivo di controllo tensionamento catene
Composto da microinterruttore che segnala l'eventuale allentamento delle catene sfilo bracci.
- 21 - Dispositivo anticollisione (opzionale)
E' costituito da un rilevatore di orizzontalità posto sul jib e da due sensori induttivi posti sotto il gruppo rotazione della piattaforma di lavoro. Impedisce la collisione fra il jib e la piattaforma di lavoro durante la fase di rotazione della medesima.
- 22 - Dispositivo limitatore di carico sulla piattaforma di lavoro
Costituito da un microinterruttore situato sul supporto piattaforma di lavoro. Segnala il raggiungimento del carico massimo per mezzo di indicatori luminosi e di segnale acustico ed arresta tutti i movimenti della macchina.

(2) Distanza lineare dalla posizione iniziale del braccio telescopico o quella di blocco.

6.8.2 - Protezioni

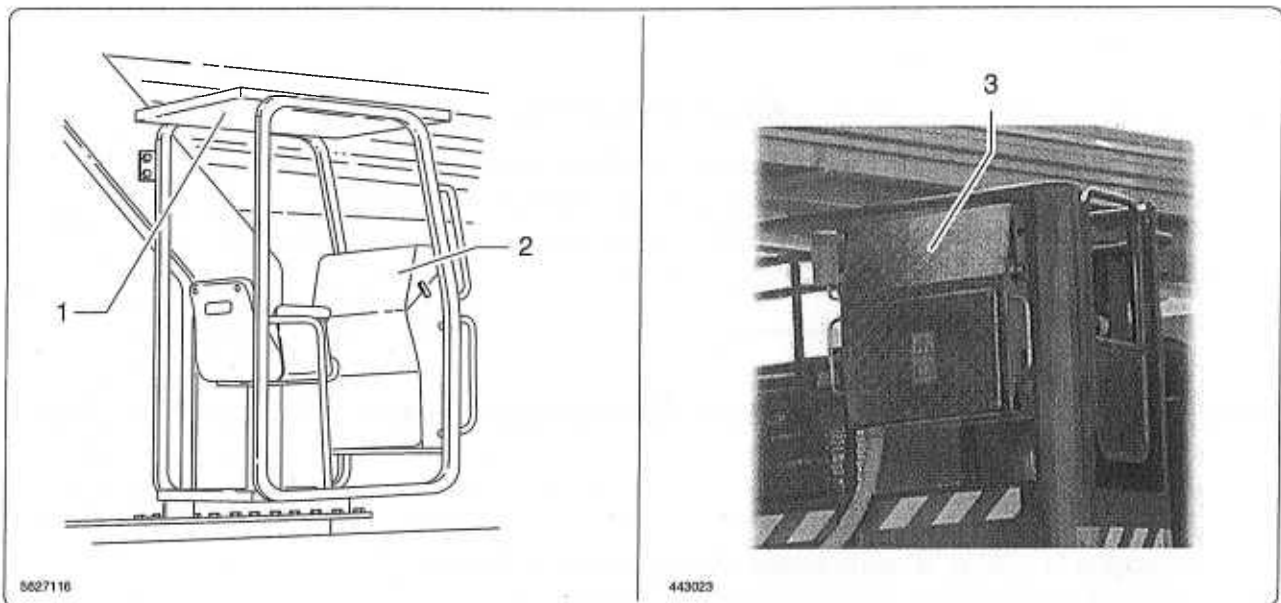

fig. 6.8.4

- 1- Struttura di protezione con tetto su postazione di comando in colonna
Protegge l'operatore seduto nel posto di comando in colonna dalla caduta accidentale di oggetti.
- 2- Coperchio di protezione
Protegge il pannello comandi d'emergenza dalla caduta accidentale di oggetti.

Nota

Quando la macchina monta la cabina in colonna, sostituisce ed integra entrambe le protezioni.

- 3- Coperchio di protezione
Protegge il pannello comandi in piattaforma di lavoro dalla caduta accidentale di oggetti.

6.9 - Segnalazioni di avvertenza, divieto e pericolo

ATTENZIONE!!!

- Rispettare le avvertenze richiamate dalla targhe; l'inosservanza può causare severe lesioni o comunque infortunio.
- Accertarsi che le targhe siano sempre presenti e leggibili; in caso contrario applicarle o sostituirle.

6.9.1 - Targhe di avvertenza, divieto e pericolo sugli stabilizzatori

Nota

Le targhe "1", "2" e "3" sono presenti sui quattro stabilizzatori.

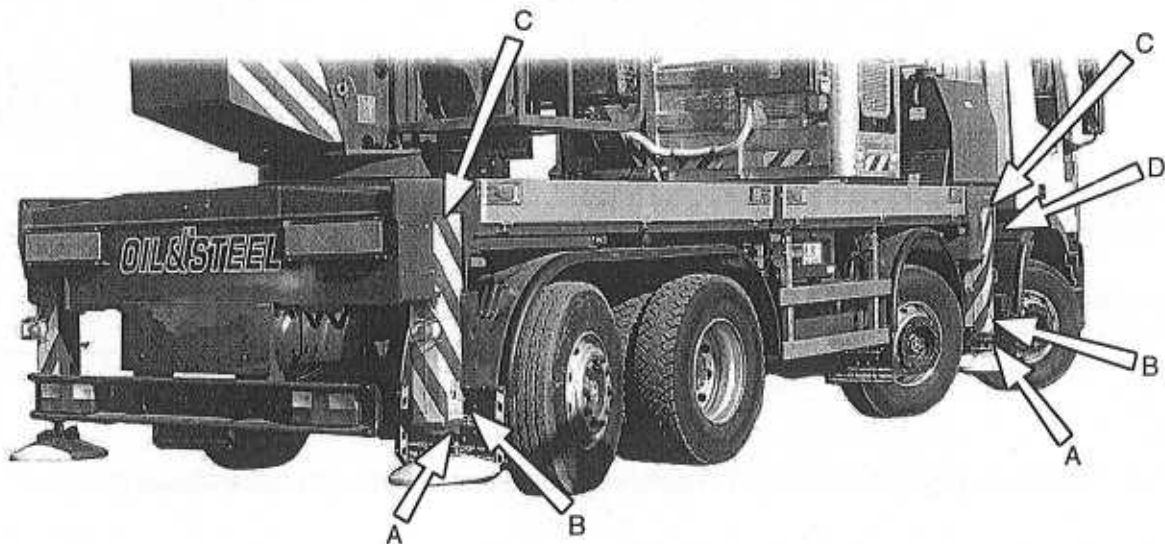

443024

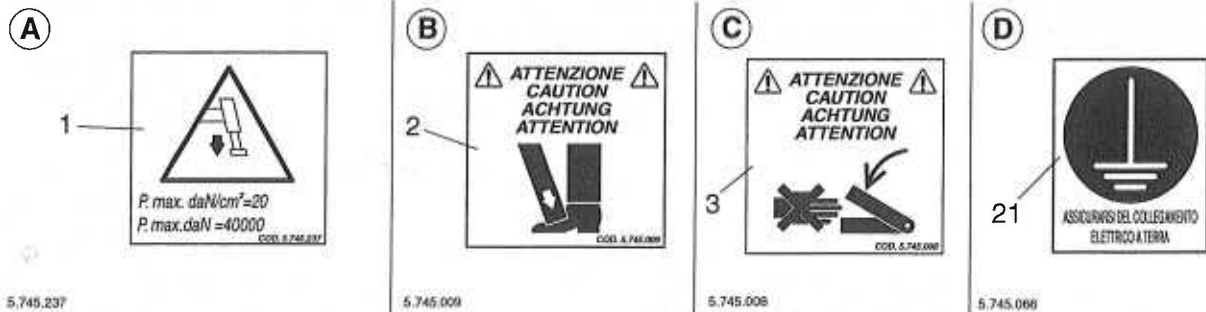

fig. 6.9.1

6.9.2 - Targhe di avvertenza, divieto e pericolo sulla colonna e telaio

443025

443026

<p>A</p> <p>4</p> <p>5.745.006</p>	<p>B</p> <div style="border: 1px solid black; padding: 5px; margin: 5px;"> <p>ATTENZIONE ! Manovrare il distributore in servizio manuale solo in assetto di emergenza.</p> <p>IMPORTANTE ! Manovrando manualmente con il distributore sono escluse tutte le sicurezza.</p> <p>Attenersi scrupolosamente alle procedure di sicurezza in assetto di emergenza indicate nel manuale uso e manutenzione.</p> </div> <p>5</p> <p>5.745.084</p>	<p>C</p> <div style="border: 1px solid black; padding: 5px; margin: 5px;"> <p>220 VOLT</p> </div> <p>6</p> <p>282237</p>	<p>D</p> <div style="border: 1px solid black; padding: 5px; margin: 5px;"> <p>7</p> </div> <p>282236</p>							
<p>E</p> <div style="border: 1px solid black; padding: 5px; margin: 5px;"> <p>SERBATOIO OLIO IDRAULICO HYDRAULIC OIL TANK RESERVOIR D'UILE HYDRAULIQUE HYDRAULIKÖLTANK</p> <p>8</p> <p>COD. 5.745.081</p> </div> <p>5.745.081</p>	<p>G</p> <div style="border: 1px solid black; padding: 5px; margin: 5px;"> <p>ATTENZIONE: Prima di destabilizzare la macchina verificare che la parte aerea sia completamente chiusa sul suo appoggio a telaio.</p> <table style="width: 100%; border-collapse: collapse;"> <tr> <td style="text-align: center;">Sfido Traversa</td> <td style="text-align: center;"></td> <td style="text-align: center;">Rientro Traversa</td> </tr> <tr> <td style="text-align: center;">Rientro Stabilizzatori</td> <td style="text-align: center;"></td> <td style="text-align: center;">Sfido Stabilizzatori</td> </tr> <tr> <td style="text-align: center;">Piloti Parte Aerea</td> <td style="text-align: center;"></td> <td style="text-align: center;">Piloti Stabilizzatori</td> </tr> </table> <p>10</p> </div> <p>5.745.155</p>	Sfido Traversa		Rientro Traversa	Rientro Stabilizzatori		Sfido Stabilizzatori	Piloti Parte Aerea		Piloti Stabilizzatori
Sfido Traversa		Rientro Traversa								
Rientro Stabilizzatori		Sfido Stabilizzatori								
Piloti Parte Aerea		Piloti Stabilizzatori								
<p>F</p> <div style="border: 1px solid black; padding: 5px; margin: 5px;"> <p>SERBATOIO GASOLIO DIESEL OIL TANK RESERVOIR GAZOLE GÁSÓLTANK</p> <p>9</p> <p>COD. 5.745.082</p> </div> <p>5.745.082</p>										

fig. 6.9.2

6.9.5 - Legenda targhe

(vedi 6.9.1, 6.9.2, 6.9.3, 6.9.4)

- 1 - Targa di pericolo
N° codice targa 5.745.237
Indica la pressione massima esercitata sul terreno dallo stabilizzatore.
- 2 - Targa di pericolo
N° codice targa 5.745.009
Indica il pericolo di schiacciamento degli arti inferiori causato dagli stabilizzatori.
- 3 - Targa di pericolo
N° codice targa 5.745.008
Indica il pericolo di schiacciamento/cesoiamento degli arti causato dalle parti mobili della piattaforma.
- 4 - Targa di divieto
N° codice targa 5.745.006
Indica il divieto di sostare nel raggio d'azione della macchina.
- 5 - Targa di avvertenza
N° codice targa 5.745.084
Indica all'operatore le prescrizioni da osservare in caso di manovre con i comandi d'emergenza in colonna.
- 6 - Targa di pericolo
Indica la presenza (all'interno dei quadri) di componenti in tensione a 220 Volt.
- 7 - Targa di avvertenza
Indica il tipo di olio utilizzato per l'impianto oleodinamico.
- 8 - Targa di avvertenza
N° codice targa 5.745.081
Indica all'operatore il serbatoio dell'olio idraulico.
- 9 - Targa di avvertenza
N° codice targa 5.745.082
Indica all'operatore il serbatoio e il tipo di carburante del motore a scoppio (Gasolio).
- 10 - Targa di avvertenza
N° codice targa 5.745.155
Indica all'operatore l'obbligo di verificare la corretta chiusura della parte aerea prima della destabilizzazione.
Illustra inoltre la funzione delle elettrovalvole situate sul distributore elettroidraulico a terra.
- 11 - Targa di avvertenza
N° codice targa 5.745.204
Indica all'operatore il campo di lavoro massimo della piattaforma (PLE) nella versione con portata 280 kg/400 kg.
- 12 - Targa di avvertenza
N° codice targa 5.745.203
Indica all'operatore il campo di lavoro massimo della piattaforma (PLE) nella versione con portata 250 kg/400 kg.

- 13 - Targa di avvertenza
N° codice targa 5.745.083
Indica all'operatore la destinazione d'uso del quadro comandi interessato.
Per quadro comandi d'emergenza.
- 14 - Targa di avvertenza
N° codice targa 5.745.173
Indica all'operatore:
1) il carico massimo sollevabile;
2) il numero massimo di operatori all'interno della piattaforma di lavoro.
Per versione con portata 250 kg/400 kg.
- 15 - Targa di avvertenza
N° codice targa 5.745.241
Indica all'operatore:
1) il carico massimo sollevabile;
2) il numero massimo di operatori all'interno della piattaforma di lavoro.
Per versione con portata 280 kg/400 kg.
- 16 - Targa di avvertenza
N° codice targa 5.745.013
Indica all'operatore di consultare il manuale istruzioni prima di operare con la macchina.
- 17 - Targa d'obbligo
N° codice targa 5.745.025
Indica all'operatore di indossare guanti e scarpe antinfortunistiche.
- 18 - Targa di avvertenza
N° codice targa 5.745.014
Indica all'operatore le prescrizioni generali e comportamentali sull'uso della piattaforma.
- 19A- Targa
N° codice targa 5.745.010
Indica all'operatore l'obbligo di indossare le cinture di sicurezza.
- 19B- Targa d'obbligo
Indica all'operatore l'obbligo di indossare l'elmetto a protezione della testa.
- 19C- Targa di divieto
Indica il divieto di utilizzare oggetti di qualsiasi natura per raggiungere altezze superiori a quanto indicato nel diagramma di carico.
- 19D- Targa di divieto
Indica il divieto di effettuare operazioni di saldatura, foratura, smerigliatura o qualsiasi altra operazione che possa indebolire la struttura senza l'autorizzazione del costruttore.
- 19E- Targa di divieto
Indica il divieto di avvicinarsi oltre il limite consentito alle linee elettriche in tensione.
- 19F- Targa di divieto
Indica il divieto di sollevare carichi con la piattaforma di lavoro.
- 20 - Targa di avvertenza
N° codice targa 5.745.012
Indica il punto di attacco delle cinture di sicurezza.
- 21 - Targa di avvertenza
N° codice targa 5.745.066
Indica il punto di collegamento del cavo dispersore di terra alla macchina.

6.9.6 - Targhe comandi

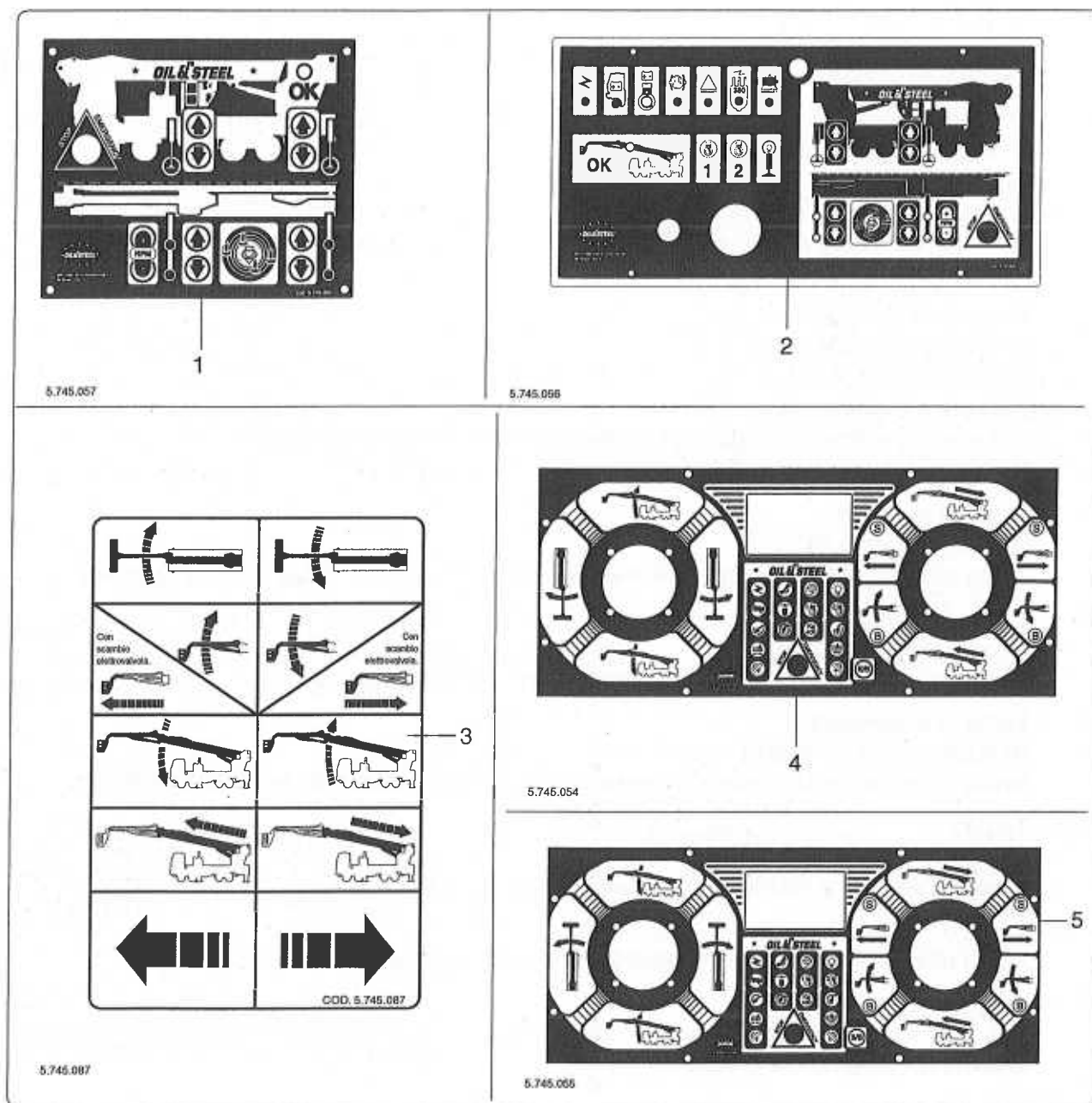

fig. 6.9.5

- 1 - Targa
N° codice targa 5.745.057
- 2 - Targa
N° codice targa 5.745.056
- 3 - Targa
N° codice targa 5.745.087
- 4 - Targa
N° codice targa 5.745.054
- 5 - Targa
N° codice targa 5.745.055

6.10 - Verifica del corretto funzionamento dei comandi

Controllare che i comandi sulla piattaforma di lavoro e quelli di emergenza si azionino dolcemente, con facilità e che le leve ritornino automaticamente in posizione centrale.

6.11 - Controllo funzionamento dei dispositivi di sicurezza



- In caso di malfunzionamento o avaria dei dispositivi di sicurezza, rivolgersi al Servizio Assistenza Tecnica della OIL&STEEL o alla più vicina Officina Auorizzata.
- È vietato nel modo più assoluto usare la machina anche con un solo dispositivo di sicurezza malfunzionante o in avaria.**

6.11.1 - Controllo efficienza del pulsante d'arresto d'emergenza (fig. 6.8.1)

- Effettuare una qualsiasi manovra (permessa) dalla postazione di comando a terra e contemporaneamente premere il pulsante di arresto d'emergenza; la macchina si dovrà arrestare nel punto in cui si trova in quel preciso istante e contemporaneamente si dovrà arrestare il motore dell'automezzo.
- Ruotare o tirare il pulsante d'emergenza per consentire il riavvio; si dovrà poter avviare il motore del veicolo e movimentare la piattaforma (PLE).

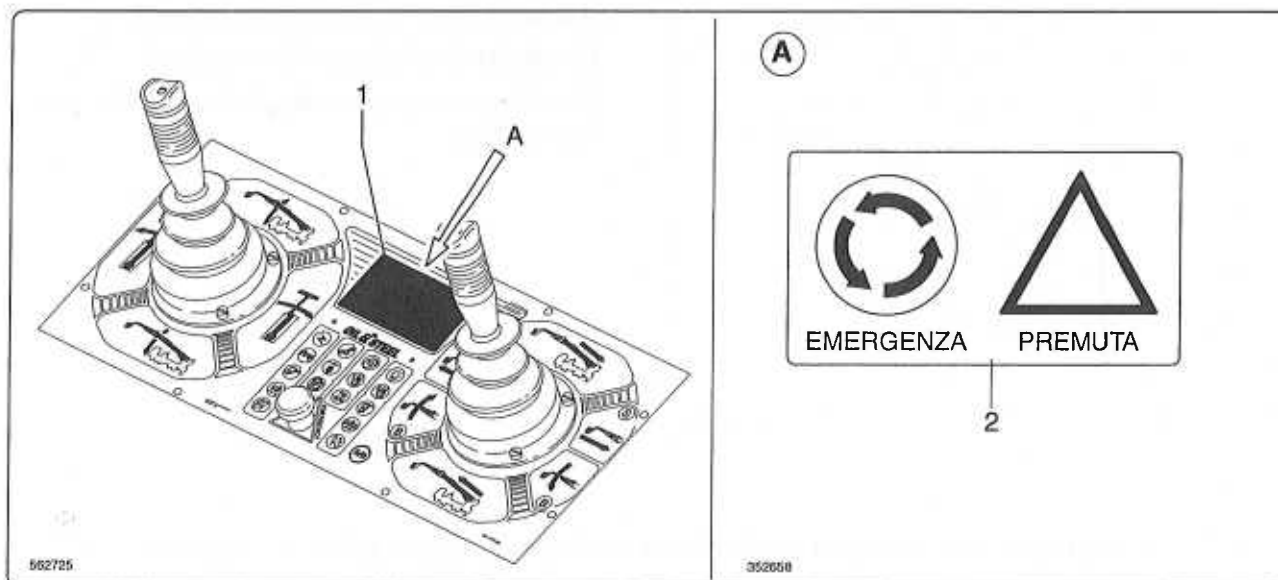

fig. 6.11.1

- Effettuare la prova anche per i pulsanti d'emergenza posti sui quadri comandi (fig. 6.11.1). Il display "1" deve visualizzare il messaggio "2".

6.11.2 - Controllo efficienza dispositivo di stazionamento dell'automezzo

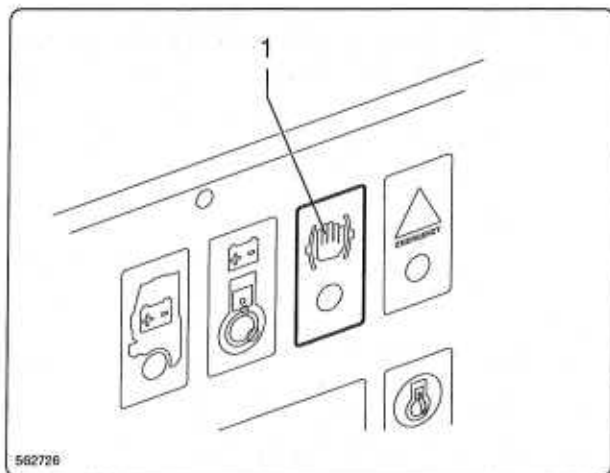

fig. 6.11.2

- Inserire la chiave nel commutatore di accensione dell'autocarro e dare tensione al cruscotto.
- Tirare la leva del freno di stazionamento; si dovrà accendere il relativo indicatore luminoso.
- Verificare che sia acceso anche l'indicatore "1" sul quadro comandi a terra.

6.11.3 - Controllo efficienza dispositivo bloccaggio leva cambio

- Stabilizzare la macchina;
- salire in cabina automezzo;
- provare ad innestare una marcia: deve risultare impossibile.

6.11.4 - Controllo dispositivo stabilizzazione avvenuta

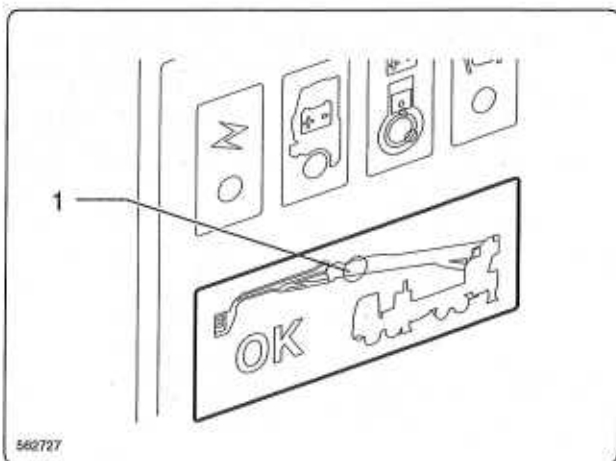

fig. 6.11.3

- Stabilizzare la macchina su tre soli stabilizzatori a terra e uno leggermente sollevato.
- L'indicatore "1" deve essere spento.
- Qualsiasi manovra sulla parte aerea deve essere inibita.

6.11.5 - Controllo efficienza dispositivo limitatore di carico su piattaforma di lavoro

- Portare in prossimità del suolo la piattaforma di lavoro;
- con l'ausilio di un mezzo di sollevamento collocare all'interno della piattaforma un peso superiore al massimo consentito del 10%.
Deve attivarsi l'allarme acustico.

6.11.6 - Controllo efficienza dispositivo di controllo macchina a riposo

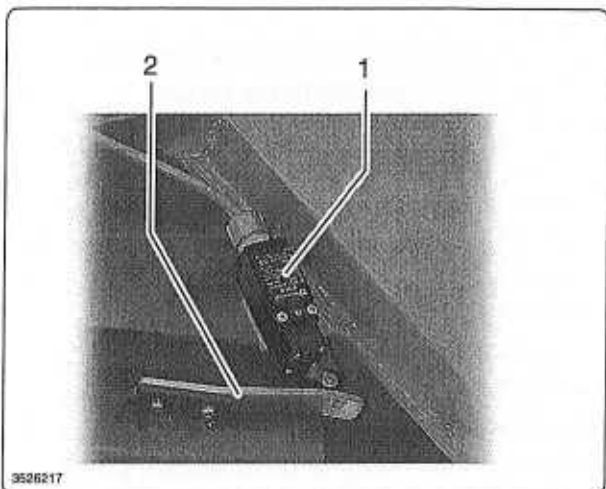

fig. 6.11.4

- Stabilizzare la macchina;
- alzare il pacco bracci dal supporto fino a che il microinterruttore "1" non si è completamente alzato dalla camma "2";
- comandare il rientro degli stabilizzatori.
Tale manovra deve risultare impossibile.

6.11.7 - Verifica efficienza dispositivi di controllo dei diversi settori di lavoro

Effettuare le verifiche con piattaforma di lavoro scarica da uomini e materiali.

1° - tutte le traverse stabilizzatrici totalmente sfilate

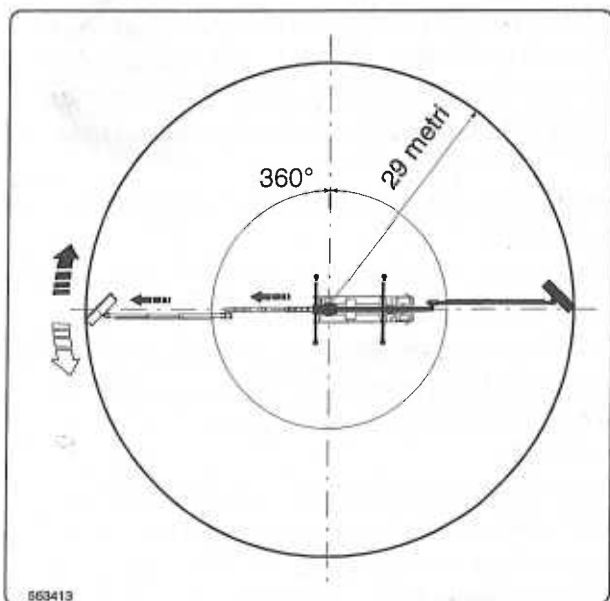

fig. 6.11.5

- 1- Stabilizzare la macchina con tutte le traverse stabilizzatrici totalmente sfilate;
- 2- sfilare i bracci principali e i bracci del jib fino a raggiungere 29 metri di sbraccio massimo;
- 3- interviene il limitatore di sbraccio che arresta la macchina; non sono consentite le manovre di "abbassa braccio" e "sfilo braccio".
- 4- Misurare la correttezza dello sbraccio massimo.

Per verificare la funzionalità del dispositivo, effettuare la rotazione che deve essere possibile su tutto l'arco dei 360° in continuo; **in caso contrario è vietato usare la macchina.**

2° - tutte le traverse stabilizzatrici parzialmente sfilate

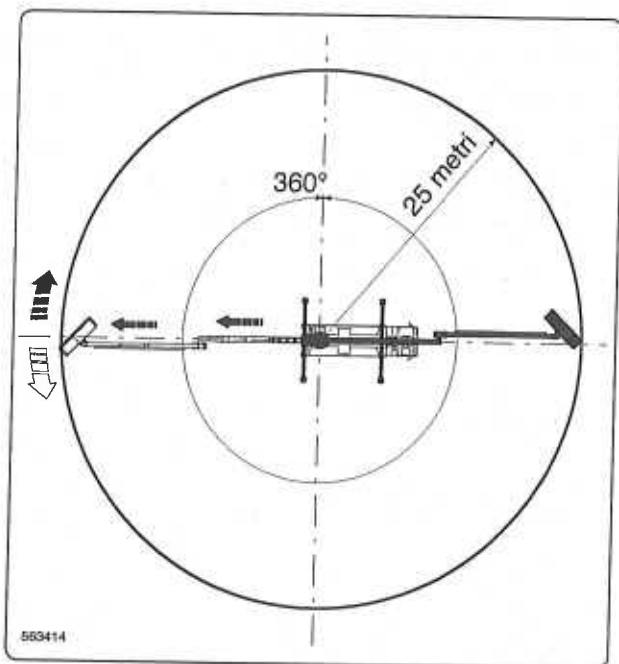

fig. 6.11.6

- 1- Stabilizzare la macchina con tutte le traverse stabilizzatrici parzialmente sfilate;
- 2- sfilare totalmente i bracci del jib;
- 3- sfilare i bracci principali fino a quando interviene il limitatore di sbraccio che arresta il funzionamento della macchina; non sono consentite le manovre di "abbassa braccio" e "sfilo braccio".
- 4- Misurare lo sbraccio che deve corrispondere a 25 metri.

Per verificare la funzionalità del dispositivo, effettuare la rotazione che deve essere possibile su tutto l'arco dei 360° in continuo; **in caso contrario è vietato usare la macchina.**

3° - traverse stabilizzatrici sfilate totalmente solo sul lato sinistro

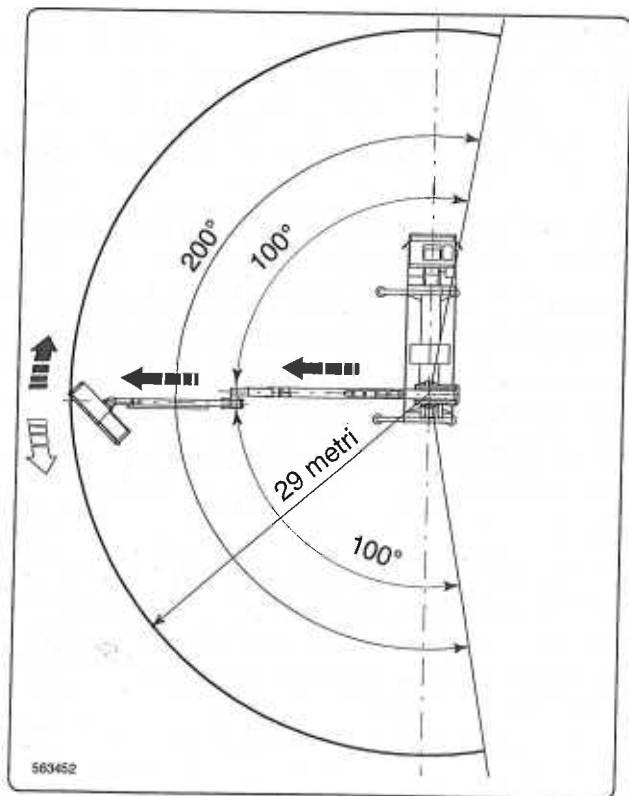

fig. 6.11.7

- 1- Stabilizzare la macchina con le traverse stabilizzatrici di sinistra sfilate totalmente e le traverse stabilizzatrici di destra chiuse;
- 2- posizionare in orizzontale i bracci principali e i bracci del jib chiusi;
- 3- sfilare i bracci principali e i bracci del jib fino a quando interviene il limitatore di sbraccio che arresta il funzionamento della macchina; non sono consentite le manovre di "abbassa braccio" e "sfilo braccio".
- 4- Misurare lo sbraccio che deve corrispondere a 29 metri.

Per verificare la funzionalità del dispositivo:

- a) ruotare a destra fino all'intervento del dispositivo che arresta la rotazione della macchina; il primo braccio deve trovarsi in prossimità dell'asse del martinetto anteriore destro senza superarlo.
- b) Ruotare a sinistra fino all'intervento del dispositivo che arresta la rotazione della macchina; il primo braccio deve trovarsi tra l'asse longitudinale dell'automezzo e l'asse del martinetto stabilizzatore posteriore destro.

In caso contrario è vietato usare la macchina.

4° - traverse stabilizzatrici sfilate parzialmente solo sul lato sinistro

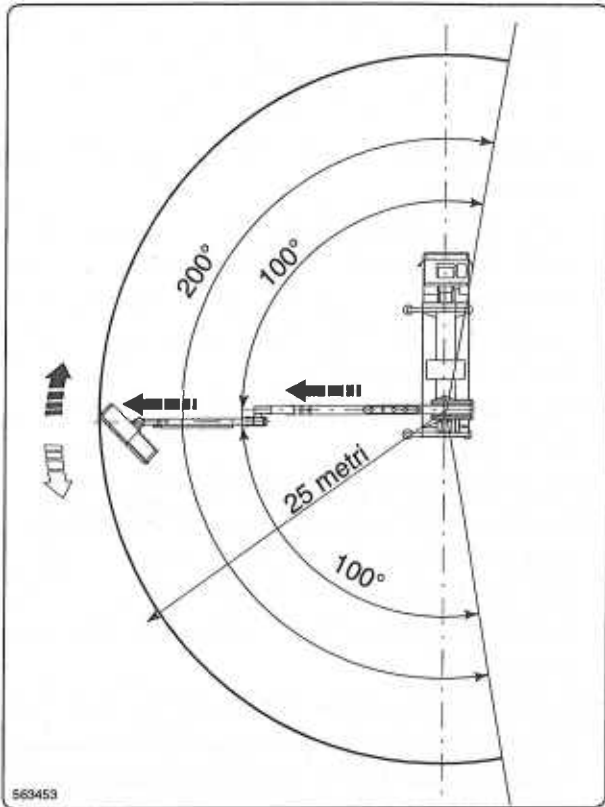

fig. 6.11.8

- 1- Stabilizzare la macchina con le traverse stabilizzatrici di sinistra sfilate parzialmente e le traverse stabilizzatrici di destra chiuse;
- 2- posizionare in orizzontale i bracci principali e i bracci del jib chiusi;
- 3- sfilare i bracci principali e i bracci del jib fino a quando interviene il limitatore di sbraccio che arresta il funzionamento della macchina; non sono consentite le manovre di "abbassa braccio" e "sfilo braccio".
- 4- Misurare lo sbraccio che deve corrispondere a 25 metri.

Per verificare la funzionalità del dispositivo:

- a) ruotare a destra fino all'intervento del dispositivo che arresta la rotazione della macchina; il primo braccio deve trovarsi in prossimità dell'asse del martinetto anteriore destro senza superarlo.
- b) ruotare a sinistra fino all'intervento del dispositivo che arresta la rotazione della macchina; il primo braccio deve trovarsi tra l'asse longitudinale dell'automezzo e l'asse del martinetto stabilizzatore posteriore destro.

In caso contrario é vietato usare la macchina.

5° - traverse stabilizzatrici totalmente sfilate solo sul lato destro

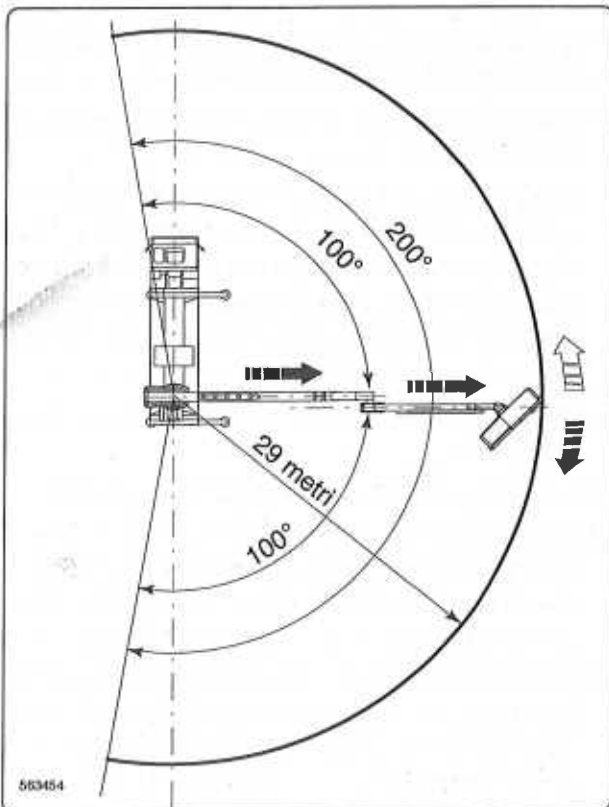

fig. 6.11.9

- 1- Stabilizzare la macchina con le traverse stabilizzatrici di destra sfilate totalmente e le traverse stabilizzatrici di sinistra chiuse;
- 2- posizionare in orizzontale i bracci principali e i bracci del jib chiusi;
- 3- sfilare i bracci principali e i bracci del jib fino a quando interviene il limitatore di sbraccio che arresta il funzionamento della macchina; non sono consentite le manovre di "abbassa braccio" e "sfilo braccio".
- 4- Misurare lo sbraccio che deve corrispondere a 29 metri.

Per verificare la funzionalità del dispositivo:

- a) ruotare a sinistra fino all'intervento del dispositivo che arresta la rotazione della macchina; il primo braccio deve trovarsi in prossimità dell'asse del martinetto anteriore sinistro senza superarlo.
- b) Ruotare a destra fino all'intervento del dispositivo che arresta la rotazione della macchina; il primo braccio deve trovarsi tra l'asse longitudinale dell'automezzo e l'asse del martinetto stabilizzatore posteriore sinistro.

In caso contrario é vietato usare la macchina.

6° - traverse stabilizzatrici sfilate parzialmente solo sul lato destro

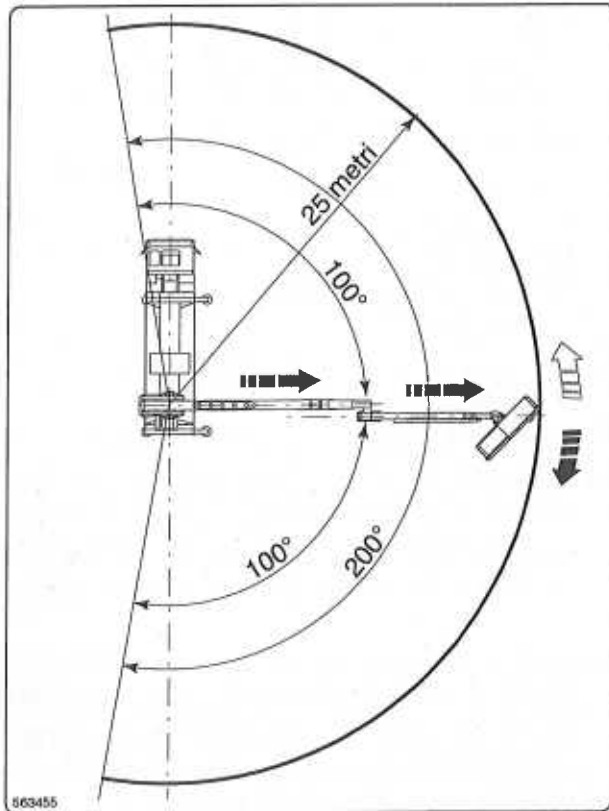

fig. 6.11.10

- 1- Stabilizzare la macchina con le traverse stabilizzatrici di destra sfilate parzialmente e le traverse stabilizzatrici di sinistra chiuse;
- 2- posizionare in orizzontale i bracci principali e i bracci del jib chiusi;
- 3- sfilare i bracci principali e i bracci del jib fino a quando interviene il limitatore di sbraccio che arresta il funzionamento della macchina; non sono consentite le manovre di "abbassa braccio" e "sfilo braccio".
- 4- Misurare lo sbraccio che deve corrispondere a 25 metri.

Per verificare la funzionalità del dispositivo:

- a) ruotare a sinistra fino all'intervento del dispositivo che arresta la rotazione della macchina; il primo braccio deve trovarsi in prossimità dell'asse del martinetto anteriore sinistro senza superarlo.
- b) Ruotare a destra fino all'intervento del dispositivo che arresta la rotazione della macchina; il primo braccio deve trovarsi tra l'asse longitudinale dell'automezzo e l'asse del martinetto stabilizzatore posteriore sinistro.

In caso contrario é vietato usare la macchina.

7° - tutte le traverse stabilizzatrici totalmente chiuse

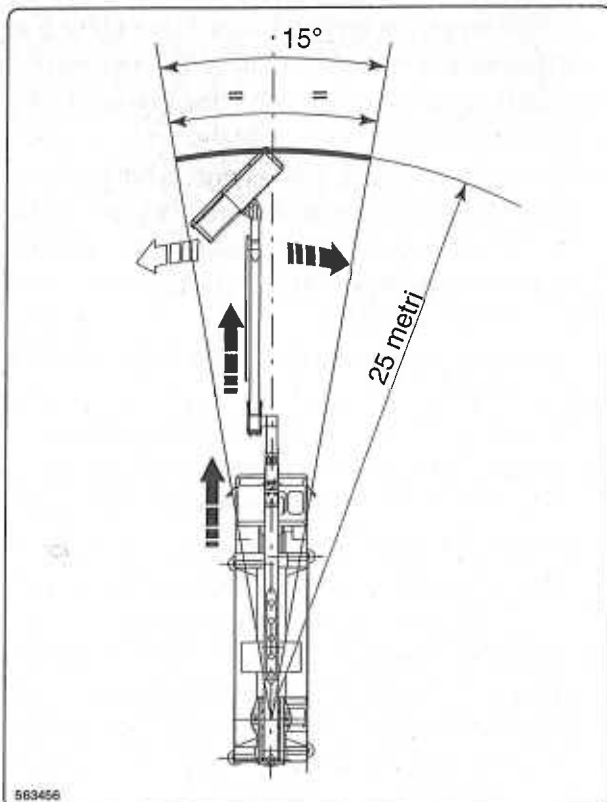

fig. 6.11.11

- 1- Stabilizzare la macchina con le traverse stabilizzatrici totalmente chiuse;
- 2- posizionare in orizzontale i bracci principali e i bracci del jib chiusi;
- 3- sfilare i bracci principali e i bracci del jib (in asse con il senso di marcia dell'automezzo) fino a quando interviene il limitatore di sbraccio che arresta il funzionamento della macchina; non sono consentite le manovre di "abbassa braccio" e "sfilo braccio".
- 4- Misurare lo sbraccio che deve corrispondere a 25 metri.

Per verificare la funzionalità del dispositivo:

- a) ruotare a destra fino all'intervento del dispositivo che arresta la rotazione della macchina; il primo braccio deve trovarsi all'interno dell'ingombro laterale destro dell'automezzo;
- b) ruotare a sinistra fino all'intervento del dispositivo che arresta la rotazione della macchina; il primo braccio deve trovarsi all'interno dell'ingombro laterale sinistro dell'automezzo.

In caso contrario é vietato usare la macchina.

6.11.8 - Verifica dell'efficienza delle valvole di blocco sui martinetti

Da effettuarsi con l'ausilio di un secondo operatore.

- Stabilizzare la piattaforma (PLE).
- Azionare il martinetto del quale vogliamo verificare l'efficienza della valvola di blocco.
- L'operatore sull'autocarro deve premere il pedale della frizione. Il movimento deve arrestarsi all'istante e la piattaforma (PLE) deve rimanere ferma.

6.11.9 - Verifica del dispositivo di rilevamento elettronico di orizzontalità

- Stabilizzare la macchina controllando l'orizzontalità sulle bolle di livellamento poste nei pressi dei comandi di stabilizzazione.
- Effettuare la manovra di alzo braccio: essa deve essere possibile. In questo caso il dispositivo elettronico ha rilevato una orizzontalità sufficientemente buona per effettuare le manovre aeree.

Nota

L'errore massimo deve essere del 3% ~ 1,7°.

A ulteriore verifica servirsi anche di una livella a bolla d'aria posta sul piano del carro base.

6.11.10 - Verifica efficienza del dispositivo di controllo dello sbraccio orizzontale

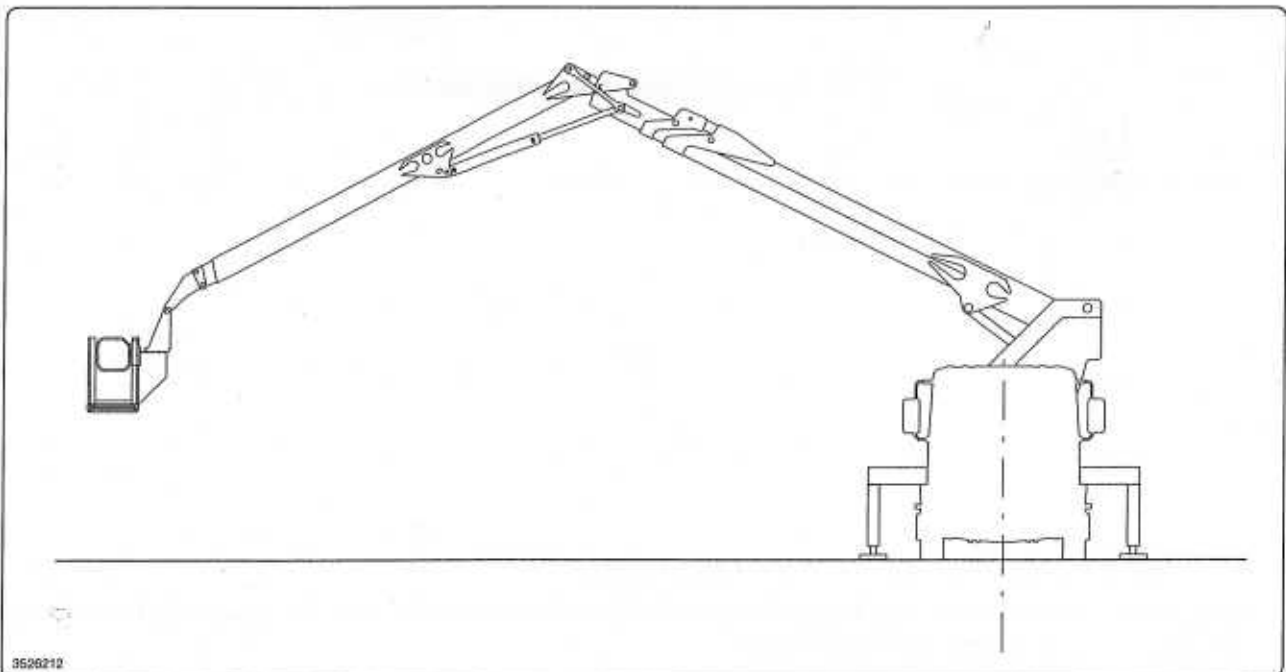

fig. 6.11.12

- Stabilizzare la macchina;
- aprire la macchina e ruotare il jib.

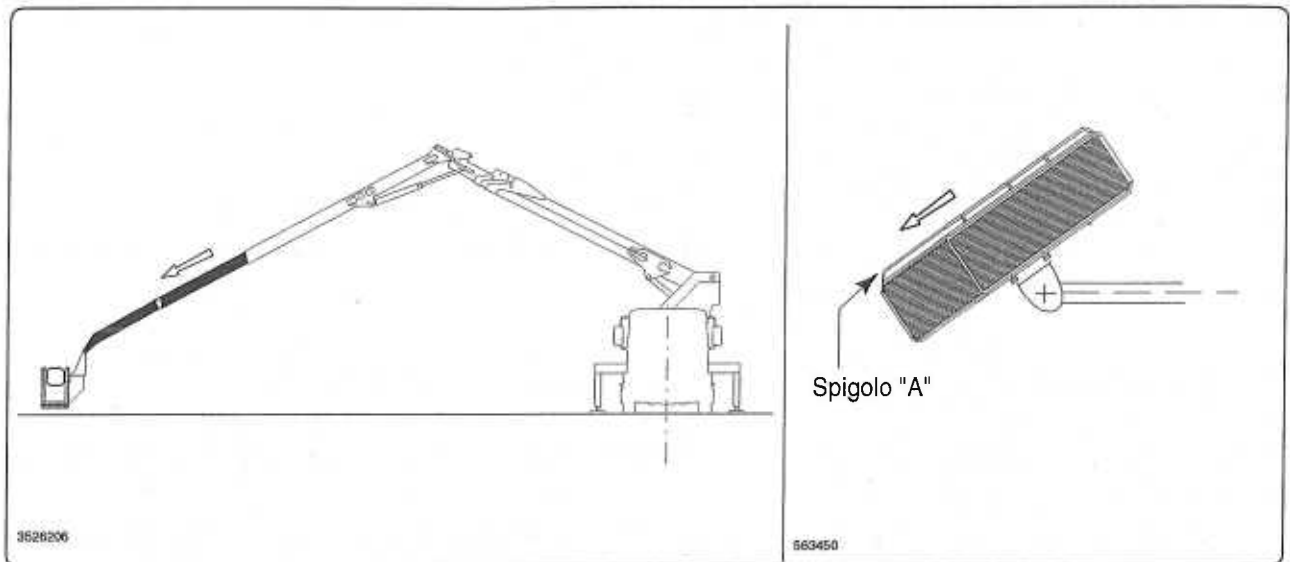

fig. 6.11.13

- Sfilare i bracci del jib fino a fine corsa;
- ruotare di 45° la piattaforma di lavoro;
- allargare la piattaforma di lavoro;
- legare un filo a piombo all'estremità della piattaforma di lavoro (spigolo "A").

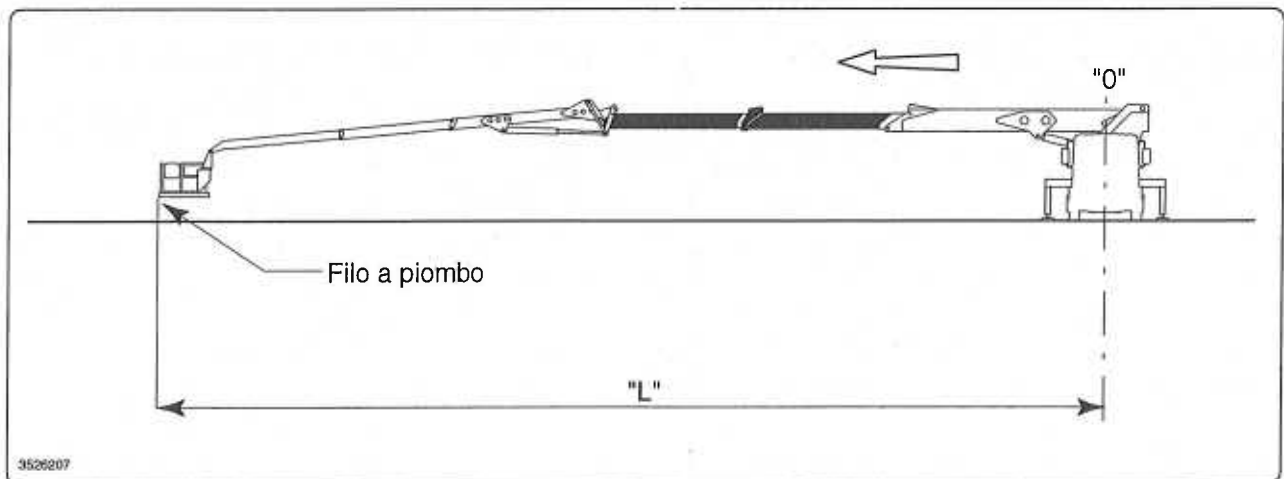

fig. 6.11.14

- Posizionare la macchina con i bracci in orizzontale;
- sfilare i bracci telescopici fino a quando la macchina non si arresta (arresto causato dall'intervento del dispositivo di limitatore di sbraccio);
- misurare la distanza dal filo a piombo all'asse della ralla "L".
- La distanza misurata non deve essere superiore a:
(sbraccio massimo di lavoro - 700 mm) con un errore massimo di 1%.

- Esempio a puro titolo esplicativo:

Se lo "sbraccio massimo di lavoro" (vedi dati tecnici) relativo alla Vs. macchina è di 30 metri, compiere le seguenti operazioni:

30 metri = 30000 mm;

$(30000-700)= 29300$ mm

$\pm 1\% =$ (percentuale di errore) = 293 mm

$(29300+293) = 29593$, arrotondato a 29600 mm

$(29300-293) = 29007$, arrotondato a 29000 mm.

La distanza massima dal filo a piombo al centro della ralla deve essere compresa tra i 29600 e i 29000 mm.

7

Istruzioni per l'utilizzatore

7.1 - Comandi e indicatori

⚠ PERICOLO!!! ⚠

- **E'** vietata la traslazione della piattaforma (PLE) con la piattaforma di lavoro in quota.
Prima di usare la macchina leggere le "Avvertenze generali di sicurezza" (par. 2.10) e gli "Usi non consentiti" (par. 6.2).
- **Non** usare la piattaforma se non si ha la piena padronanza dei comandi.
- **E'** vietato l'uso della macchina da parte di personale non addestrato e/o autorizzato.

7.1.1 - Organi di comando e di avvertenza in cabina automezzo

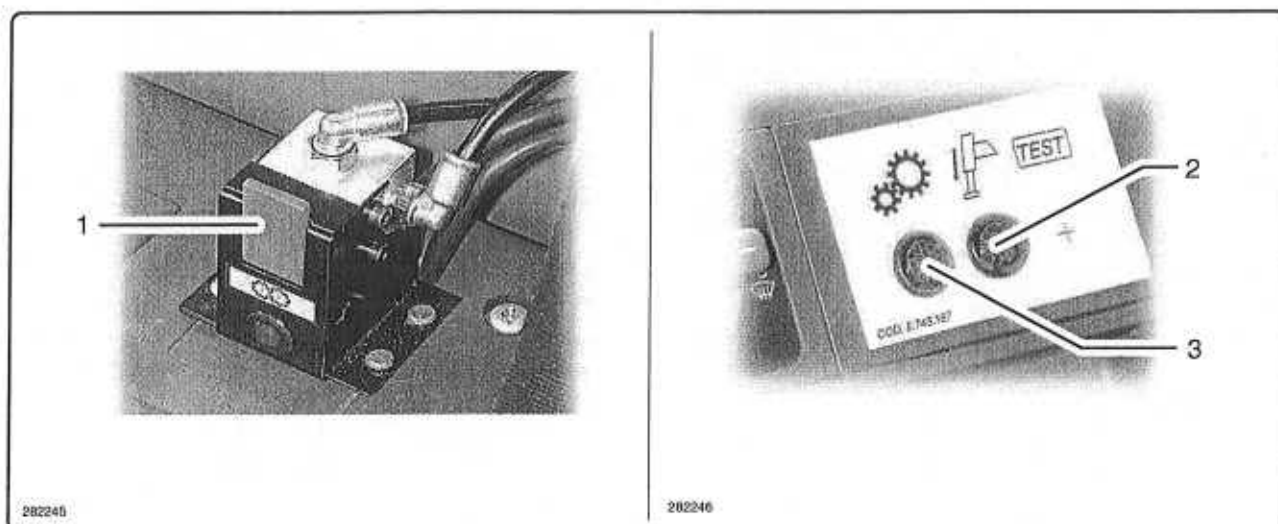

fig. 7.1.1

- 1 - Comando pneumatico per presa di forza
Agire sul pulsante "1" per innestare e disinnestare la presa di forza.
- 2 - Indicatore luminoso
Quando acceso indica che uno o più stabilizzatori non sono in posizione di riposo e/o che la scaletta d'accesso al piano di calpestio non è chiusa correttamente.
- 3 - Indicatore luminoso presa di forza
Quando acceso indica che la presa di forza è inserita.

7.1.2 - Quadro elettrico a terra - lato destro

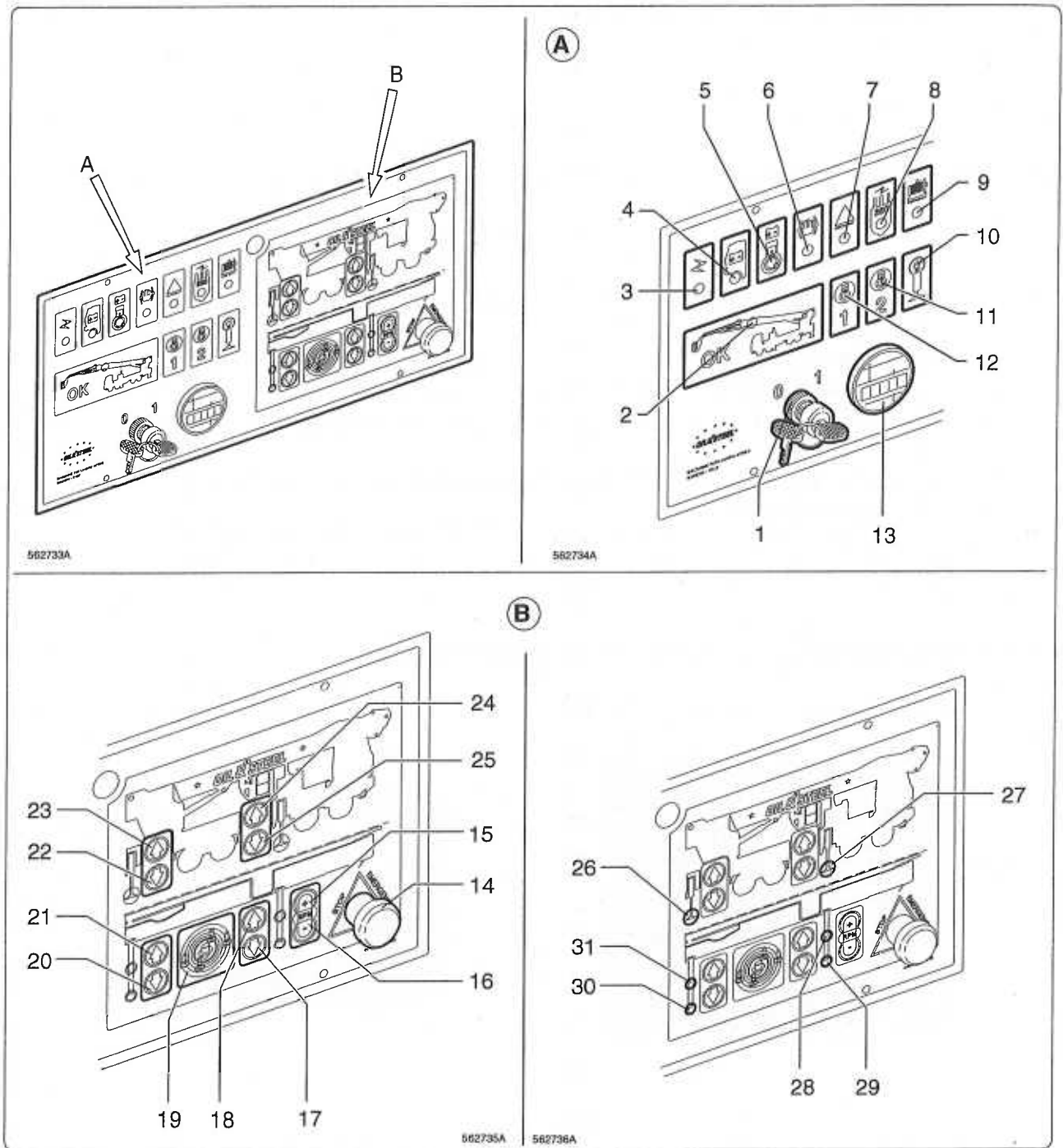





fig. 7.1.2

- 1 - Selettore a chiave
A due posizioni.
Pos. "0" = disabilitazione comandi
Pos. "I" = abilitazione comandi

- 2 - Indicatore luminoso stabilizzazione avvenuta
Quando acceso indica i quattro stabilizzatori a terra.

- 3 - Indicatore luminoso 
Quando acceso indica che il quadro principale è alimentato da energia elettrica.

- 4 - Indicatore luminoso 
Quando acceso indica che l'alternatore del motore dell'automezzo funziona correttamente durante il funzionamento del motore stesso.

- 5 - Indicatore luminoso 
Quando acceso indica che l'alternatore del motore ausiliario (se presente) funziona correttamente durante il funzionamento del motore stesso.

- 6 - Indicatore luminoso 
Quando acceso indica che il freno di stazionamento dell'autocarro è disinnestato.

- 7 - Indicatore luminoso 
Quando acceso indica che il pulsante di arresto d'emergenza è premuto.

- 8 - Indicatore luminoso 
Quando acceso indica che il generatore di corrente è in funzione.

- 9 - Indicatore luminoso 
Quando acceso indica che il motore per la discesa di emergenza è in funzione.

- 10 - Tasto di attivazione luci d'ingombro sugli stabilizzatori 
Premere per attivare le luci d'ingombro sugli stabilizzatori.
Quando le luci sono accese, premere il tasto per spegnerle.

11 - Tasto di avviamento motore ausiliario 

Premere il tasto per avviare il motore ausiliario (se presente).
Deve illuminarsi l'indicatore "5".

12 - Tasto di avviamento motore automezzo 

Premere il tasto per avviare il motore dell'automezzo.
Deve illuminarsi l'indicatore "4".

13 - Contaore

Indica le ore di lavoro della piattaforma (PLE) da coordinare con la periodicità degli interventi di manutenzione.

14 - Pulsante d'arresto d'emergenza

Premere per arrestare immediatamente il funzionamento della macchina.

Nota

Il pulsante d'emergenza "14" é usato anche per l'arresto del motore selezionato in uso al momento.

15 - Tasto di comando regime di giri motore 

Premere per comandare il motore selezionato al massimo regime di giri prestabilito per l'uso della piattaforma (PLE).

16 - Tasto di comando regime di giri motore 

Premere per comandare il motore selezionato al minimo regime di giri.

17 - Tasto di estensione traversa stabilizzatrice 

Premere per estendere la traversa stabilizzatrice anteriore destra.

18 - Tasto di rientro traversa stabilizzatrice 

Premere per far rientrare la traversa stabilizzatrice anteriore destra.

19 - Tasto di stabilizzazione automatica 

Premere per attivare la stabilizzazione automatica.

20 - Tasto di estensione traversa stabilizzatrice 

Premere per estendere la traversa stabilizzatrice posteriore destra.

21 - Tasto di rientro traversa stabilizzatrice 

Premere per far rientrare la traversa stabilizzatrice posteriore destra.

22 - Tasto di discesa stabilizzatore 

Premere per far scendere lo stabilizzatore posteriore destro.

23 - Tasto di salita stabilizzatore 

Premere per far salire lo stabilizzatore posteriore destro.

24 - Tasto di salita stabilizzatore 

Premere per far salire lo stabilizzatore anteriore destro.

25 - Tasto di discesa stabilizzatore 

Premere per far scendere lo stabilizzatore anteriore destro.

26-27- Indicatori luminosi

Quando accesi indicano che gli stabilizzatori del lato destro sono correttamente appoggiati al suolo.

28-29-30-31- Indicatori luminosi

Quando accesi indicano che le traverse degli stabilizzatori del lato destro sono correttamente sfilate:

28: traversa anteriore estesa parzialmente

29: traversa anteriore estesa totalmente

30: traversa posteriore estesa totalmente

31: traversa posteriore estesa parzialmente

7.1.3 - Quadro elettrico a terra - lato sinistro

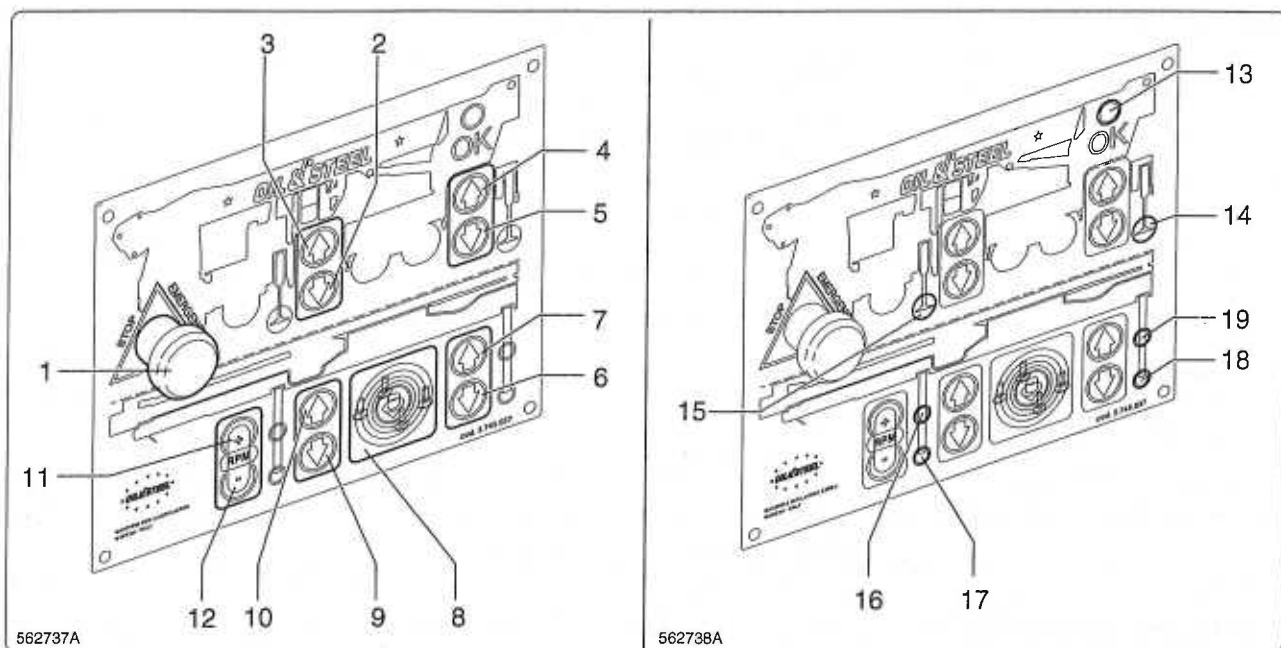













fig. 7.1.3

- 1 - Pulsante d'arresto d'emergenza
Premere per arrestare immediatamente il funzionamento della macchina.

Nota

Il pulsante d'emergenza "1" é usato anche per l'arresto del motore selezionato in uso al momento.

- 2 - Tasto di discesa stabilizzatore 
Premere per far scendere lo stabilizzatore anteriore sinistro.
- 3 - Tasto di salita stabilizzatore 
Premere per far salire lo stabilizzatore anteriore sinistro.
- 4 - Tasto di salita stabilizzatore 
Premere per far salire lo stabilizzatore posteriore sinistro.
- 5 - Tasto di discesa stabilizzatore 
Premere per far scendere lo stabilizzatore sinistro posteriore.
- 6 - Tasto di estensione traversa stabilizzatrice 
Premere per estendere la traversa stabilizzatrice posteriore sinistra.

- 7 - Tasto di rientro traversa stabilizzatrice 
Premere per far rientrare la traversa stabilizzatrice posteriore sinistra.
- 8 - Tasto di stabilizzazione automatica 
Premere per attivare la stabilizzazione automatica.
- 9 - Tasto di estensione traversa stabilizzatrice 
Premere per estendere la traversa stabilizzatrice anteriore sinistra.
- 10 - Tasto di rientro traversa stabilizzatrice 
Premere per far rientrare la traversa stabilizzatrice anteriore sinistra.
- 11 - Tasto di selezione regime di giri motore 
Premere per selezionare il funzionamento del motore selezionato al massimo regime di giri prestabilito per l'uso della piattaforma (PLE).
- 12 - Tasto di selezione regime di giri motore 
Premere per selezionare il funzionamento del motore selezionato al minimo regime di giri.
- 13 - Indicatore luminoso stabilizzazione avvenuta
Quando acceso indica i quattro stabilizzatori a terra.
- 14-15- Indicatori luminosi
Quando accesi indicano che gli stabilizzatori del lato sinistro sono correttamente appoggiati al suolo.
- 16-17-18-19- Indicatori luminosi
Quando accesi indicano che le traverse degli stabilizzatori del lato sinistro sono correttamente sfilate:
- 16: traversa anteriore estesa parzialmente
- 17: traversa anteriore estesa totalmente
- 18: traversa posteriore estesa totalmente
- 19: traversa posteriore estesa parzialmente

7.1.4 - Comandi e indicatori a bordo della piattaforma di lavoro

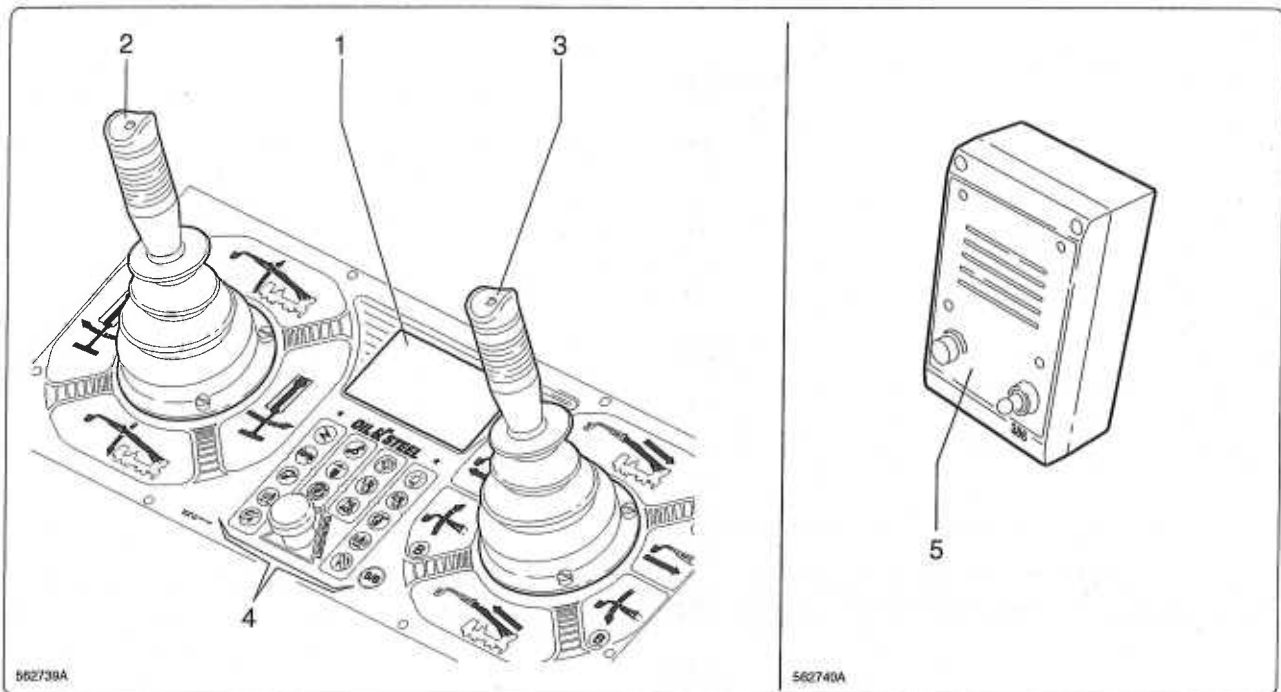

fig. 7.1.4

- 1 - Display
Visualizzazione funzioni di controllo e comando.
- 2 - Manipolatore sinistro
Gestione parte aerea: rotazione piattaforma (PLE), alza-abbassa braccio base.
- 3 - Manipolatore destro
Gestione parte aerea: sfilo-rientro braccio base, sfilo-rientro e brandeggio jib.
- 4 - Tastiera
Gestione delle funzioni della piattaforma (PLE).
- 5 - Sistema di intercomunicazione
Comunicazione fra operatori in piattaforma di lavoro e operatori a terra.

1 - Display

Visualizza:

- le funzioni di controllo della piattaforma (PLE);
- le funzioni di comando previste (sfilo e brandeggio);
- le funzioni di allarme (vedi par. 9.2).

Nota

E' possibile che vi siano differenze fra quanto illustrato di seguito e le informazioni che il vostro display visualizza; in questo caso rivolgersi al Servizio di Assistenza Tecnica della OIL & STEEL per un eventuale aggiornamento della release del display.

Pagina di lavoro

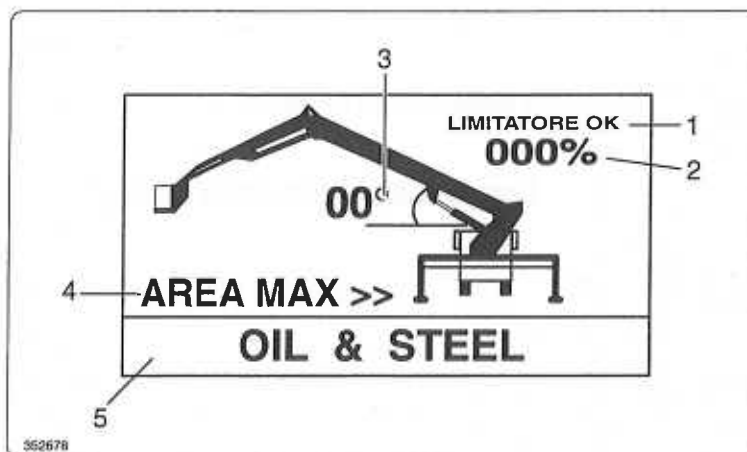

fig. 7.1.5

In figura 7.1.5 è raffigurata la pagina che compare durante l'uso della piattaforma (PLE).

Descrizione

1 - Diagnostica limitatore

LIMITATORE OK: limitatore funzionante
 Allarme 3B6: avaria al limitatore

2 - Percentuale di sfilo braccio base

3 - Angolo di inclinazione braccio base

4 - Area di lavoro in rapporto alla stabilizzazione effettuata

AREA MAX:

la piattaforma di lavoro si trova nel settore di massimo sbraccio (traverse stabilizzatrici aperte totalmente su quel lato).

AREA MIN:

la piattaforma di lavoro si trova nel settore di minimo sbraccio (traverse stabilizzatrici aperte parzialmente vedere par. 6.11.8).

AREA OFF:

la piattaforma di lavoro sta per entrare nel settore inibito allo sbraccio (traverse stabilizzatrici rientrate in sagoma).

5 - Campo di comunicazione messaggi

(per i messaggi di allarme vedere il cap. 9)

- Pagina di segnalazione pulsante emergenza premuto

fig. 7.1.6

Compare quando uno dei pulsanti d'arresto in emergenza viene premuto.

- Pagina di segnalazione stabilizzazione automatica in corso

fig. 7.1.7

Compare durante la stabilizzazione automatica.

- Pagina di segnalazione e funzionamento motore per discesa di emergenza

fig. 7.1.8

Compare all'avviamento del motore di discesa di emergenza e permane durante il suo uso.

2 - Manipolatore sinistro

Il manipolatore è funzionante solamente se si tiene premuto il pulsante "1" (uomo presente).

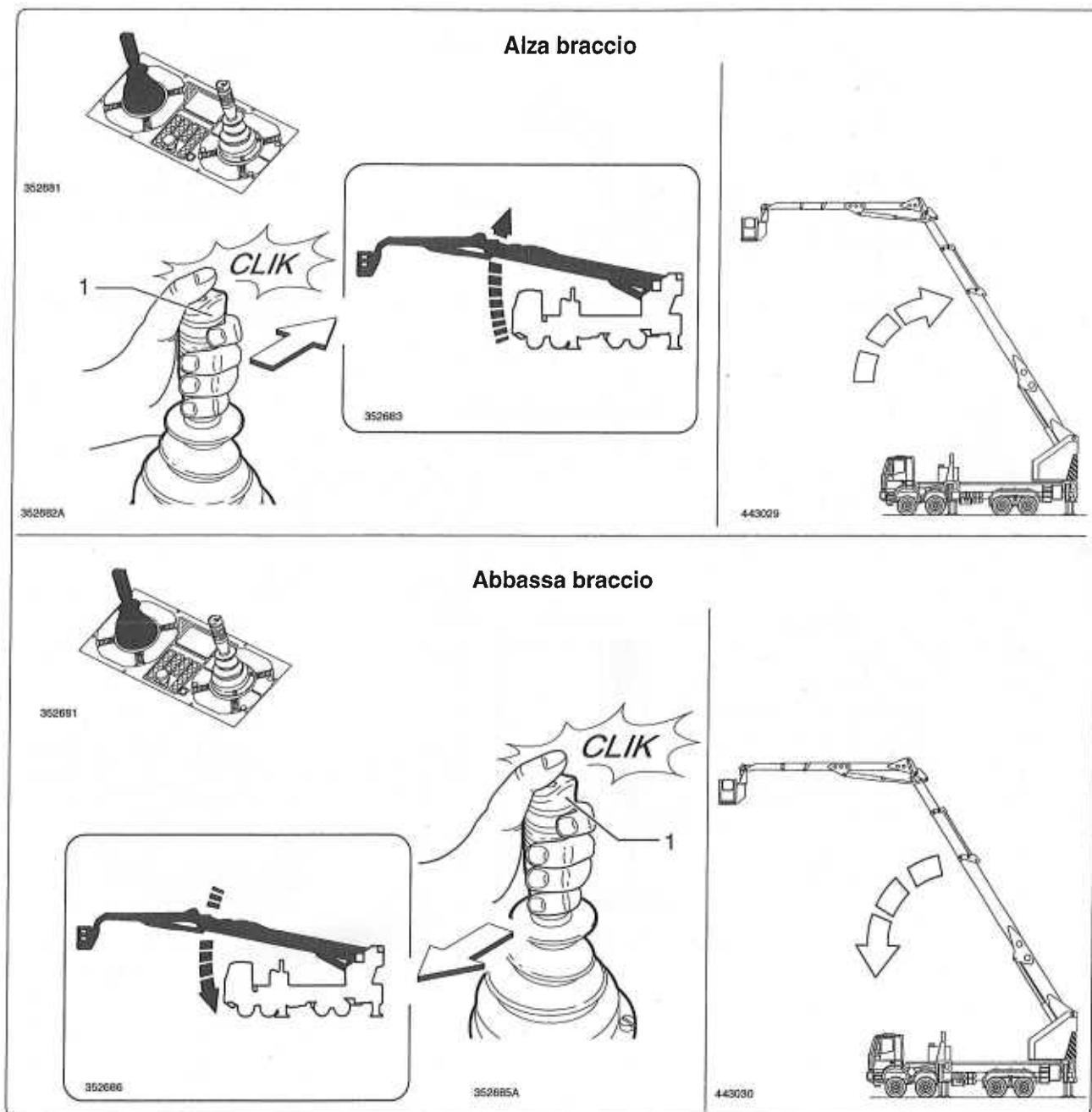

fig. 7.1.9

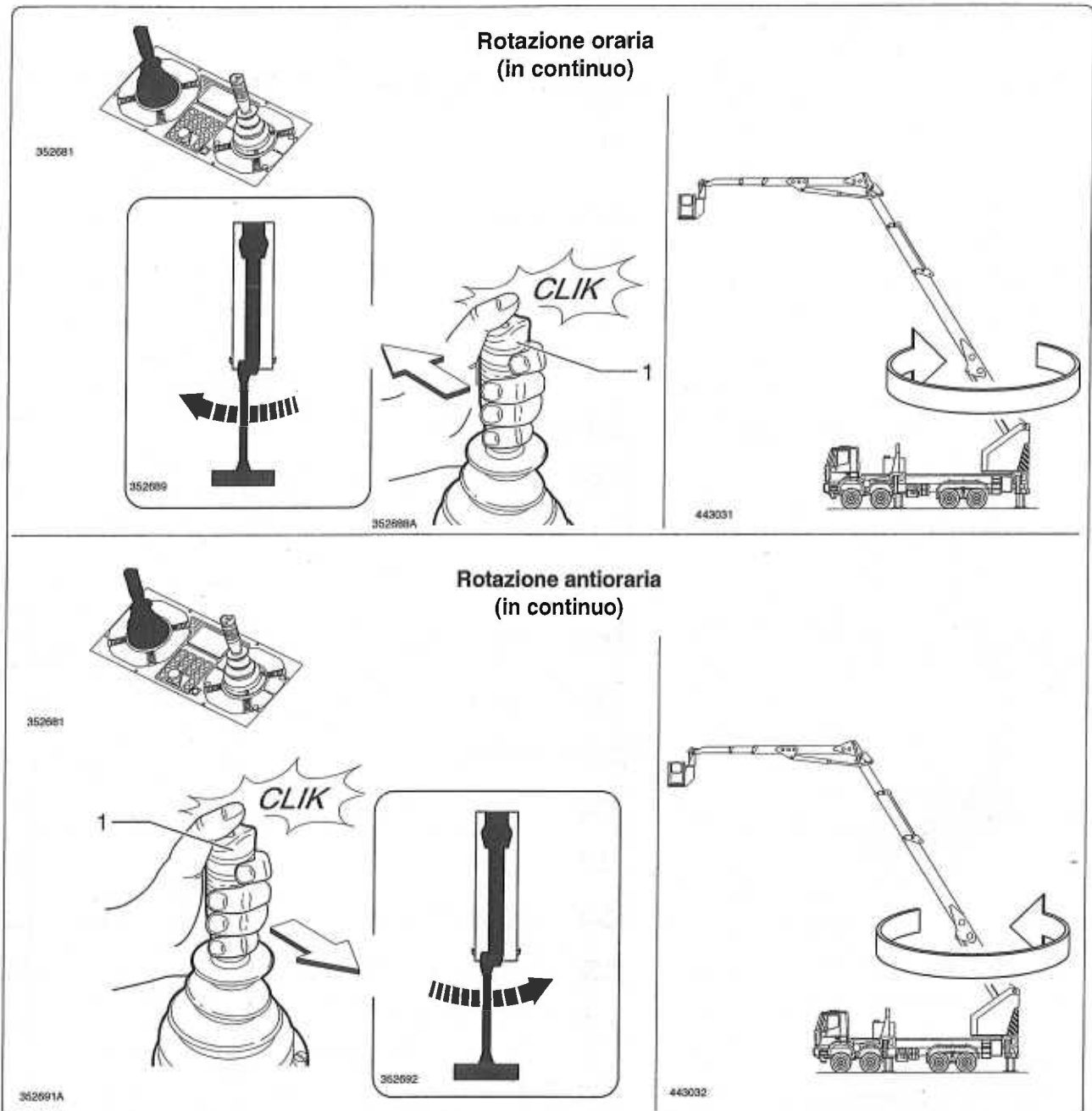

fig. 7.1.10

Nota

Nella manovra di rotazione occorre premere lateralmente il pulsante "1" nella medesima direzione del manipolatore.

3 - Manipolatore destro

Il manipolatore è funzionante solamente se si tiene premuto il pulsante "1" (uomo presente).

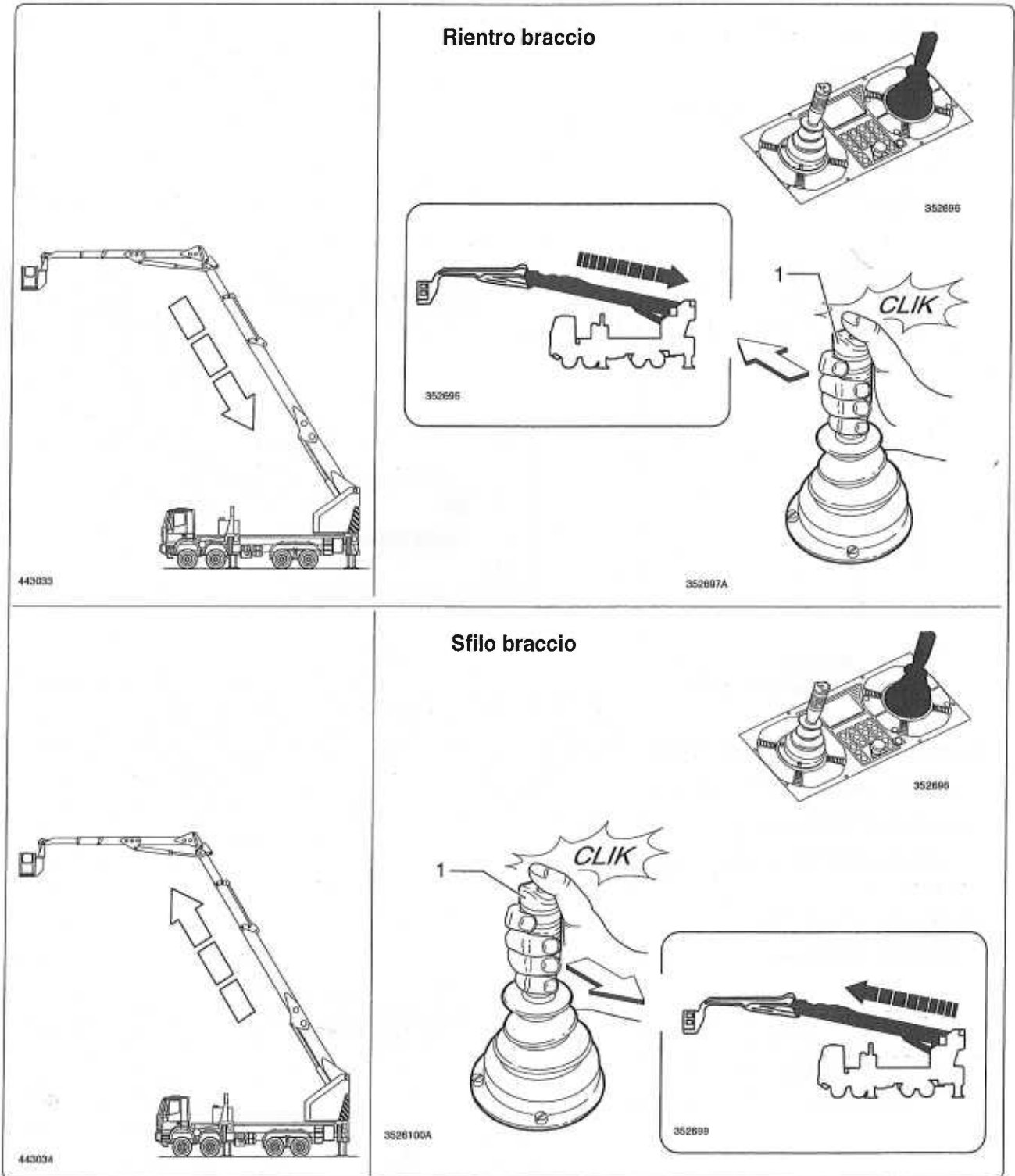



fig. 7.1.11

Sfilo jib Selezione in "sfilo"

- 1) Selezionare la funzione "sfilo" con il tasto "10"  (indicatore  illuminato)
- 2) Premere il pulsante "uomo presente"
- 3) Agire sul manipolatore
Il display visualizza:



3526102

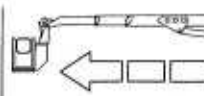

443035

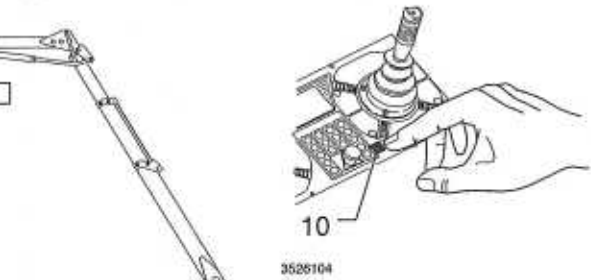

3526104

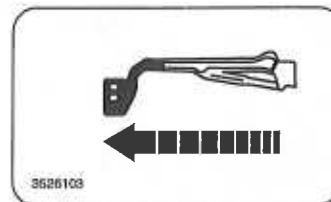



3526103



3526106A

Alza jib Selezione in "brandeggio"

- 1) Selezionare la funzione "brandeggio" con il tasto "10"  (indicatore  illuminato)
- 2) Premere il pulsante "uomo presente"
- 3) Agire sul manipolatore
Il display visualizza:



563447

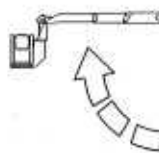

443036

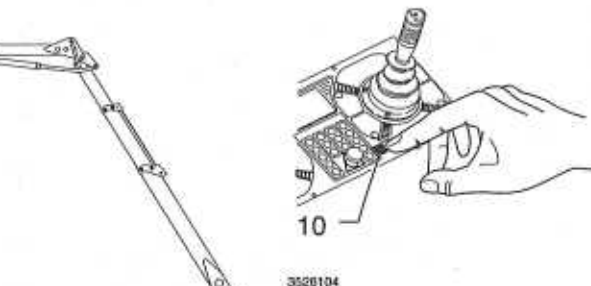

3526104

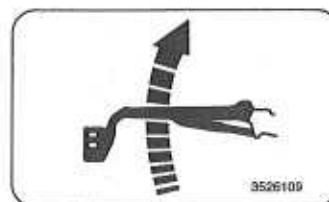



3526109



3526106A

fig. 7.1.12

**Rientro jib
Selezione in "sfilo"**

- 1) Selezionare la funzione "sfilo" con il tasto "10"  (indicatore  illuminato)
- 2) Premere il pulsante "uomo presente"
- 3) Agire sul manipolatore
Il display visualizza:



3526102

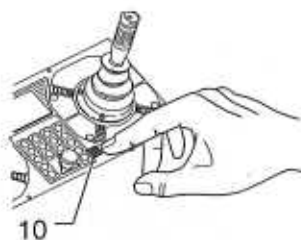

3526104

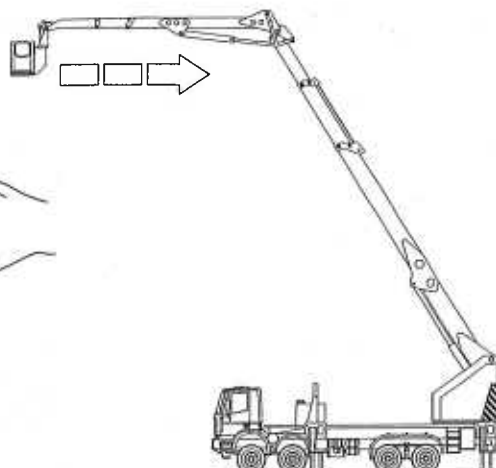

443037



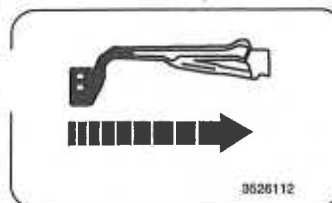

3526113A



3526112

**Abbassa jib
Selezione in "brandeggio"**

- 1) Selezionare la funzione "brandeggio" con il tasto "10"  (indicatore  illuminato)
- 2) Premere il pulsante "uomo presente"
- 3) Agire sul manipolatore
Il display visualizza:



503447

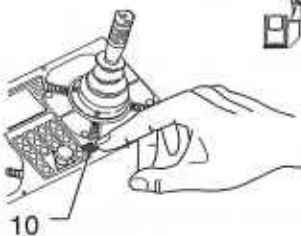

3526104

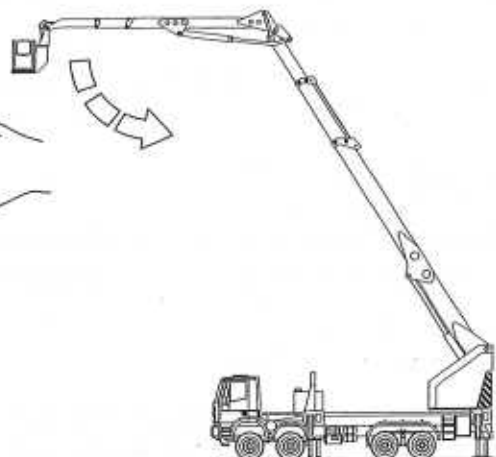

443038



3526113A

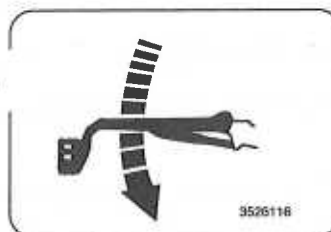

3526116

fig. 7.1.13

4 - Tastiera

Premere i tasti a membrana per attivarli. Tasti attivi quando sono illuminati.

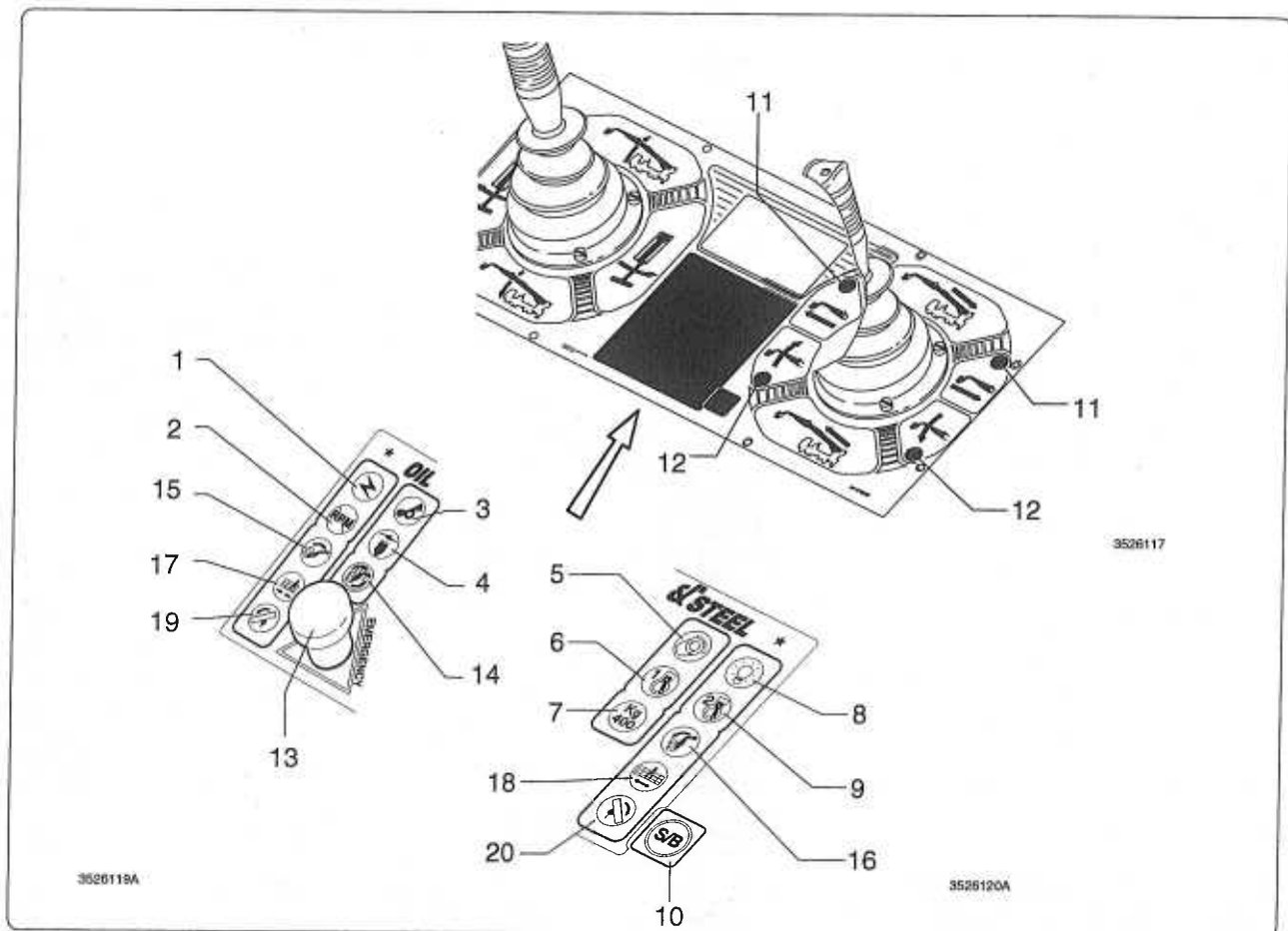

fig. 7.1.14

1 - Tasto luminoso 

Premere il tasto per attivare il funzionamento dei comandi a bordo della piattaforma di lavoro. Quando il pulsante è illuminato indica che i comandi sono attivi.

2 - Tasto luminoso 

Attivato: comanda il funzionamento del motore a scoppio al massimo regime di giri prestabilito dal costruttore per l'uso della piattaforma (PLE)- (1200 giri/min).

Disattivato: comanda il funzionamento del motore a scoppio al minimo regime di giri.

3 - Tasto avvisatore acustico 

Agire sul tasto per azionare l'avvisatore acustico.

4 - Tasto avviamento generatore di corrente 

Premere il tasto per avviare il generatore di corrente 380 V.

Attivo se presente il generatore.

5 - Tasto di intercomunicazione 

Non attivo.

6 - Tasto di avviamento 

Premere per avviare il motore dell'autocarro.

7 - Tasto di opzione 

Premere per selezionare la portata massima sulla piattaforma di lavoro pari a 400 kg.
L'area di lavoro viene automaticamente ridotta come illustrato nel paragrafo 4.6 e 4.6.

Nota

L'attivazione dell'opzione 400 kg non viene accettata se la piattaforma di lavoro si trova oltre il limite consentito con quel carico.

Con l'opzione 400 kg attiva, viene esclusa la manovra di "sfilo jib".

8 - Tasto di illuminazione 

Premere per illuminare il quadro comandi.

9 - Tasto di avviamento 

Premere per avviare il motore ausiliario (se presente).

10 - Tasto di selezione 

Premere per selezionare le funzioni di "sfilo jib" e "brandeggio jib":

- sfilo jib selezionato: indicatori "11"  illuminati;

- brandeggio jib selezionato: indicatori "12"  illuminati.

13 - Pulsante d'arresto d'emergenza



Premere il pulsante per arrestare immediatamente il funzionamento della piattaforma (PLE).

Nota

Il pulsante d'emergenza "13" é usato anche per l'arresto del motore selezionato in uso al momento.

14 - Tasto di attivazione livellamento manuale 

Premere e tenere premuto il tasto per attivare la funzione di livellamento piattaforma di lavoro in manuale.

15 -16 - Tasti bilanciamento piattaforma di lavoro  

Sono attivi con il tasto "14" premuto.

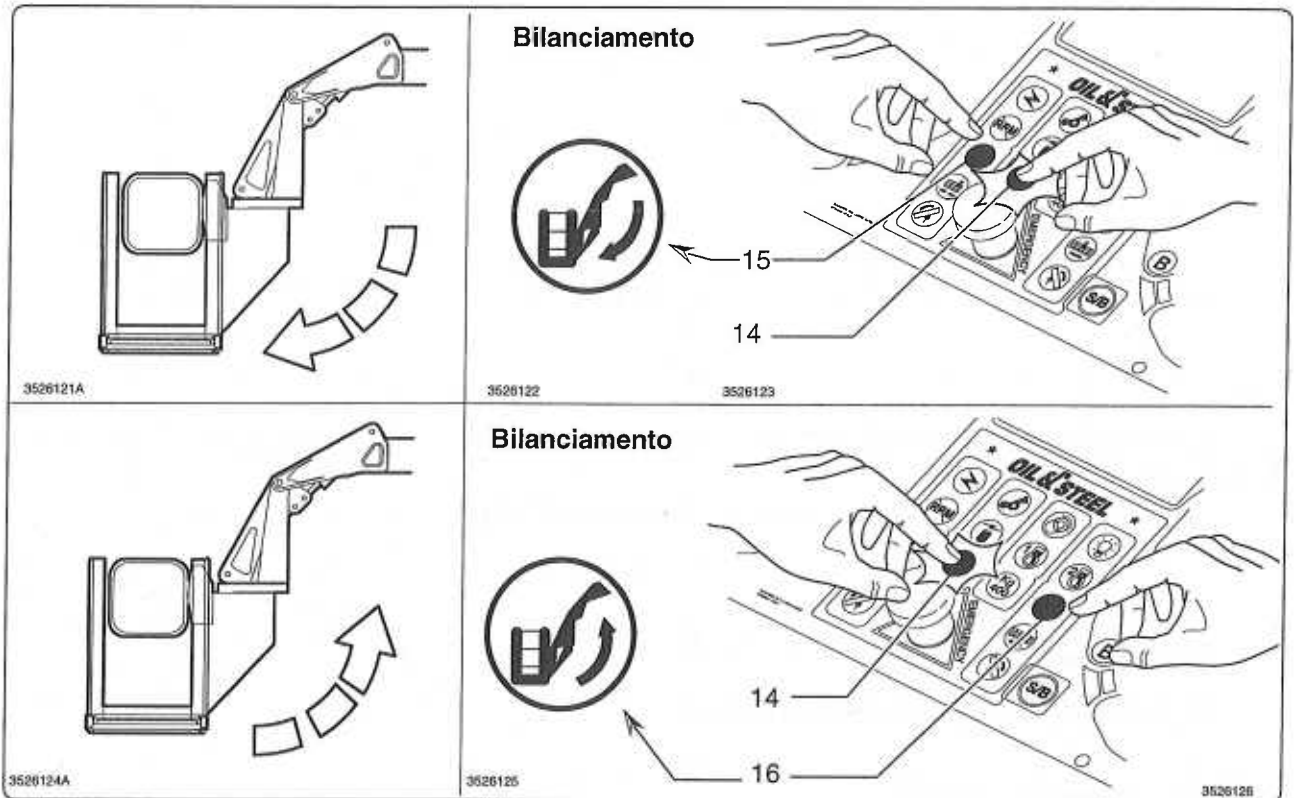



fig. 7.1.15

17 -18 - Tasti di restringimento-allargamento piattaforma di lavoro  

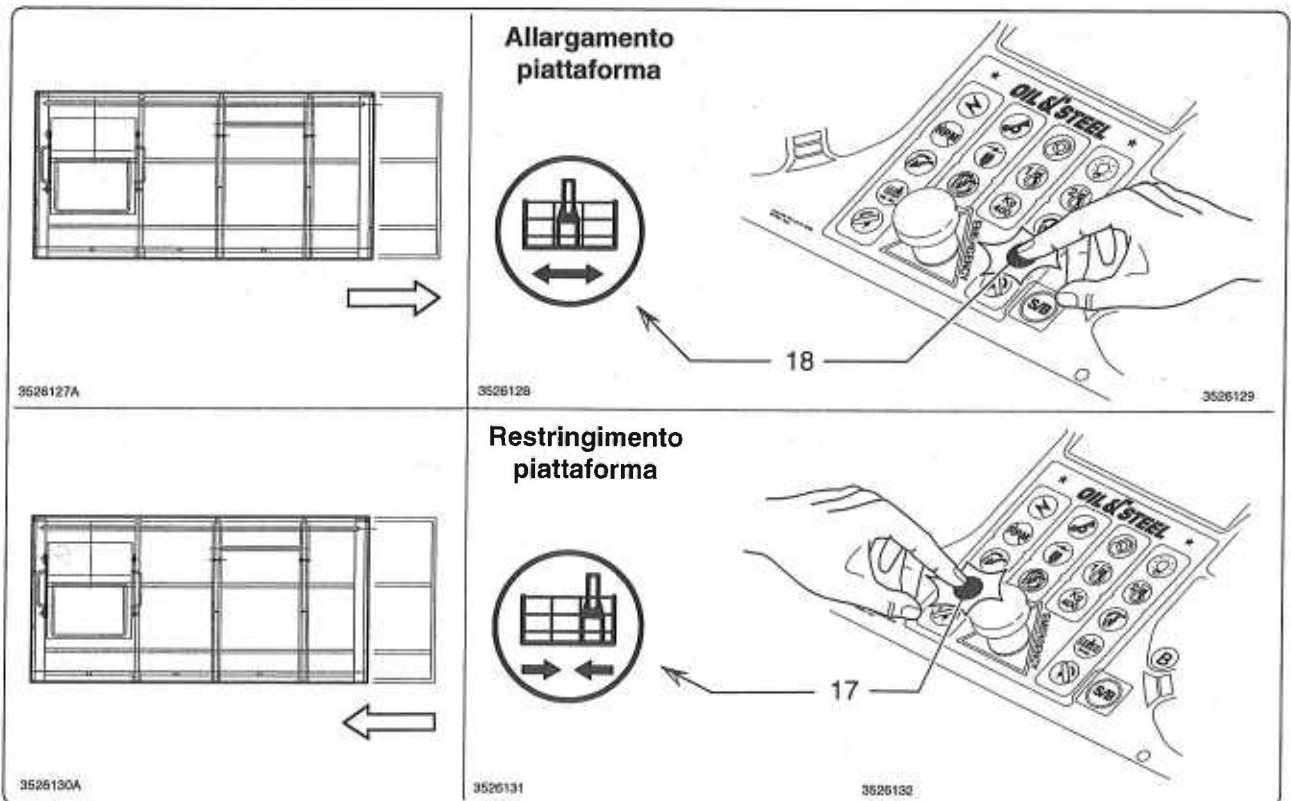

fig. 7.1.16

19 - 20 - Tasti di rotazione piattaforma di lavoro

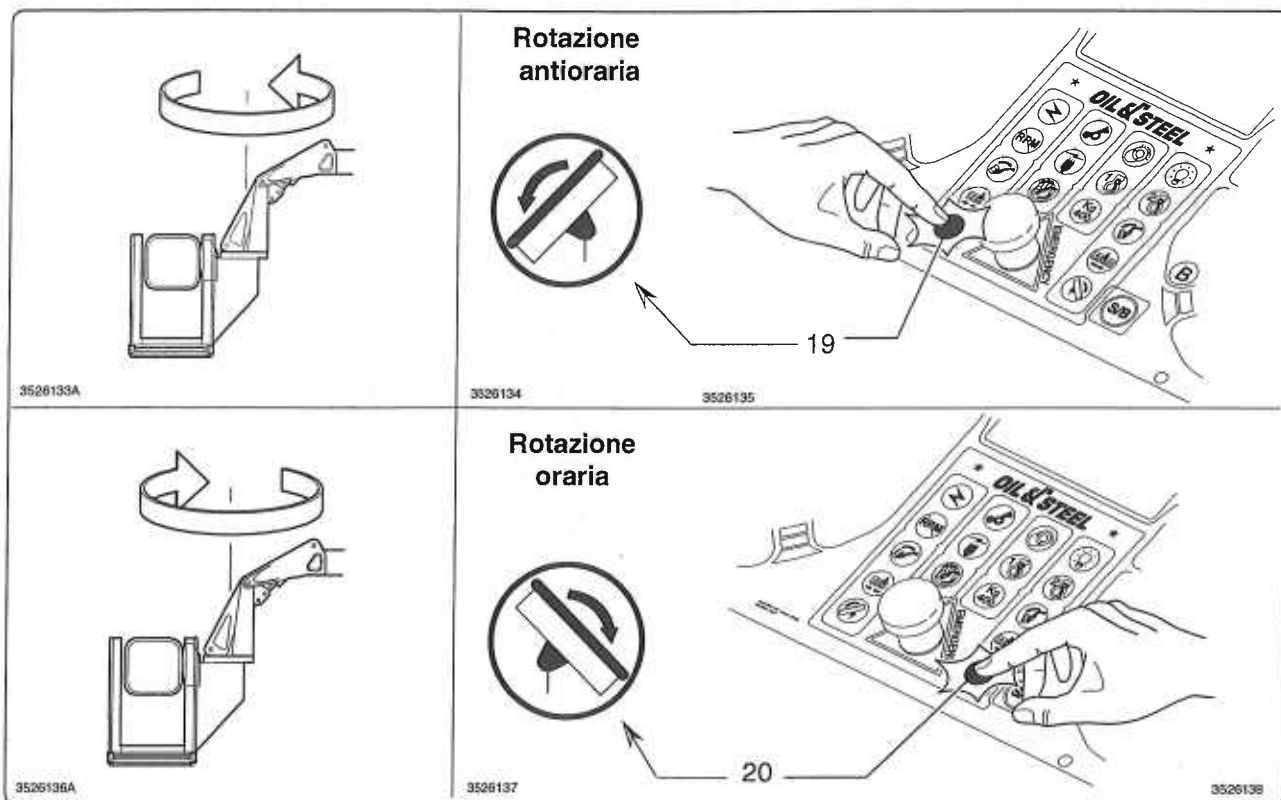

fig. 7.1.17

5 - Sistema di intercomunicazione

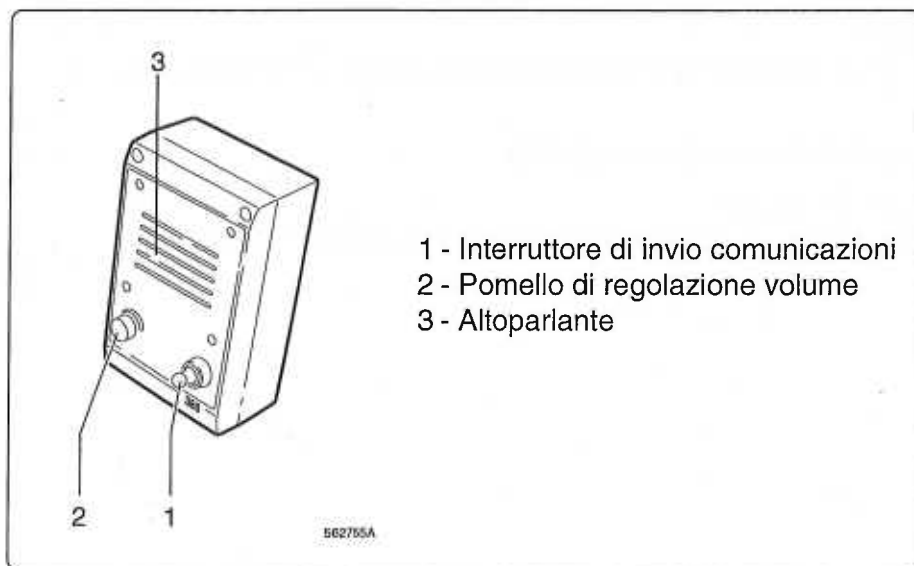

fig. 7.1.18

Il sistema permette la comunicazione fra l'operatore in piattaforma di lavoro e l'operatore a terra.

- Spingere in alto l'interruttore "1" per dare comunicazioni vocali.
Con l'interruttore rilasciato è possibile solo la ricezione.
- Regolare il volume tramite il pomello "2".

7.1.5 - Comandi e indicatori d'emergenza su posto di comando in colonna

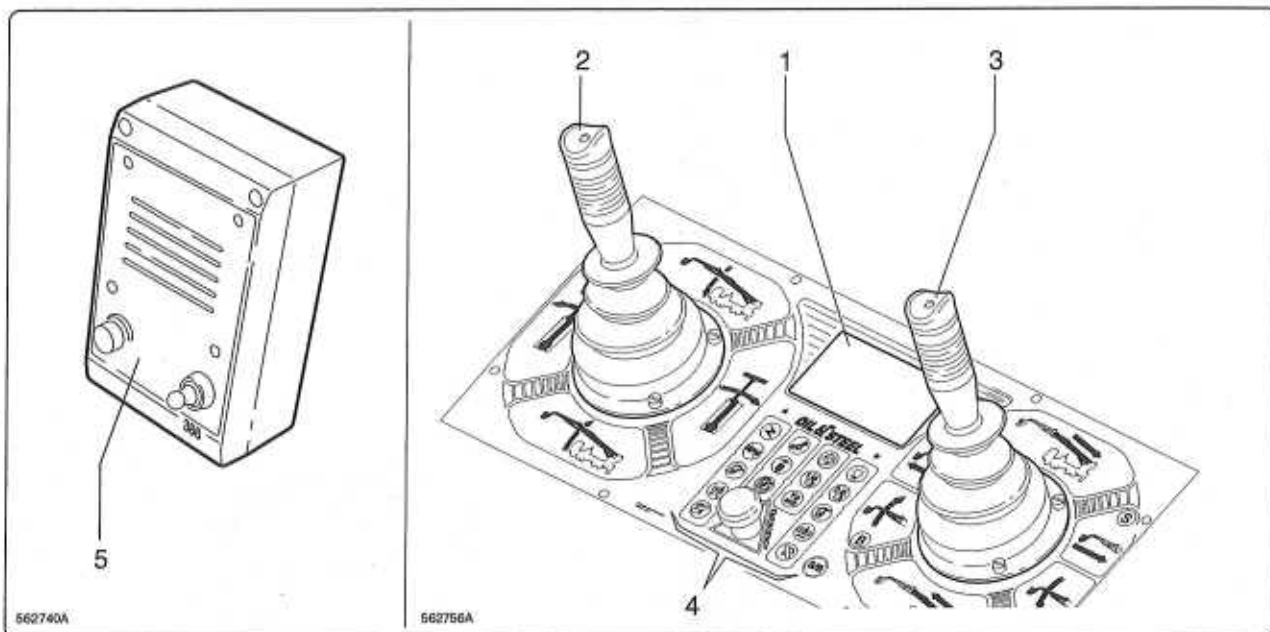

fig. 7.1.19

- 1 - Display
Visualizzazione funzioni di controllo e comando.
- 2 - Manipolatore sinistro
Gestione parte aerea: rotazione piattaforma (PLE), alza-abbassa braccio base.
- 3 - Manipolatore destro
Gestione parte aerea: sfilo-rientro braccio base, sfilo-rientro e brandeggio jib.
- 4 - Tastiera
Gestione delle funzioni della piattaforma (PLE).
- 5 - Sistema di intercomunicazione
Comunicazione fra operatori in piattaforma di lavoro e operatori a terra.

1 - Display

Visualizza:

- le funzioni di controllo della piattaforma (PLE);
- le funzioni di comando previste (sfilo e brandeggio);
- le funzioni di allarme (vedi par. 9.2).

Nota

E' possibile che vi siano differenze fra quanto illustrato di seguito e le informazioni che il vostro display visualizza; in questo caso rivolgersi al Servizio di Assistenza Tecnica della OIL&STEEL per un eventuale aggiornamento della release del display.

Pagina di lavoro

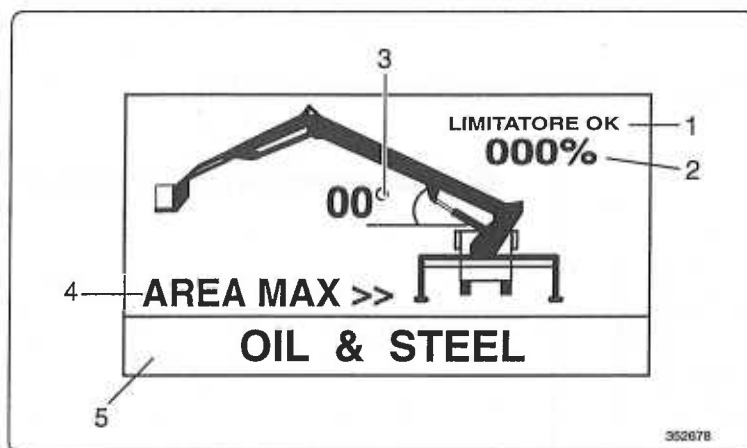

fig. 7.1.20

In figura 7.1.20 è raffigurata la pagina che compare durante l'uso della piattaforma (PLE).

Descrizione

1 - Diagnostica limitatore

LIMITATORE OK: limitatore funzionante

Allarme 3B6: avaria al limitatore

2 - Percentuale di sfilo braccio base

3 - Angolo di inclinazione braccio base

4 - Area di lavoro in rapporto alla stabilizzazione effettuata

AREA MAX:

la piattaforma di lavoro si trova nel settore di massimo sbraccio (traverse stabilizzatrici aperte totalmente su quel lato e sbraccio in funzione della portata massima in piattaforma di lavoro).

AREA MIN:

la piattaforma di lavoro si trova nel settore di minimo sbraccio (traverse stabilizzatrici aperte totalmente su quel lato vedere par. 6.11.8).

AREA OFF:

la piattaforma di lavoro sta per entrare nel settore inibito allo sbraccio (traverse stabilizzatrici rientrate in sagoma).

5 - Campo di comunicazione messaggi

(per i messaggi di allarme vedere il cap. 9)

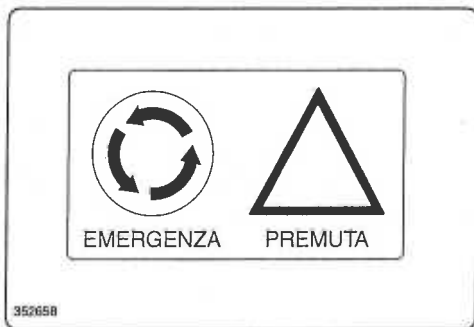
- Pagina di segnalazione pulsante emergenza premuto

Compare quando uno dei pulsanti d'arresto in emergenza viene premuto.

fig. 7.1.21

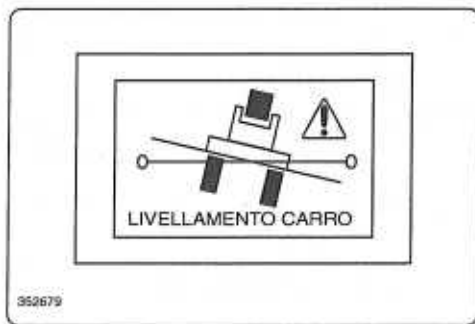
- Pagina di segnalazione stabilizzazione automatica in corso

Compare durante la stabilizzazione automatica.

fig. 7.1.22

- Pagina di segnalazione e funzionamento motore per discesa di emergenza

Compare all'avviamento del motore di discesa di emergenza e permane durante il suo uso.

fig. 7.1.23

2 - Manipolatore sinistro

Il manipolatore è funzionante solamente se si tiene premuto il pulsante "1" (uomo presente).

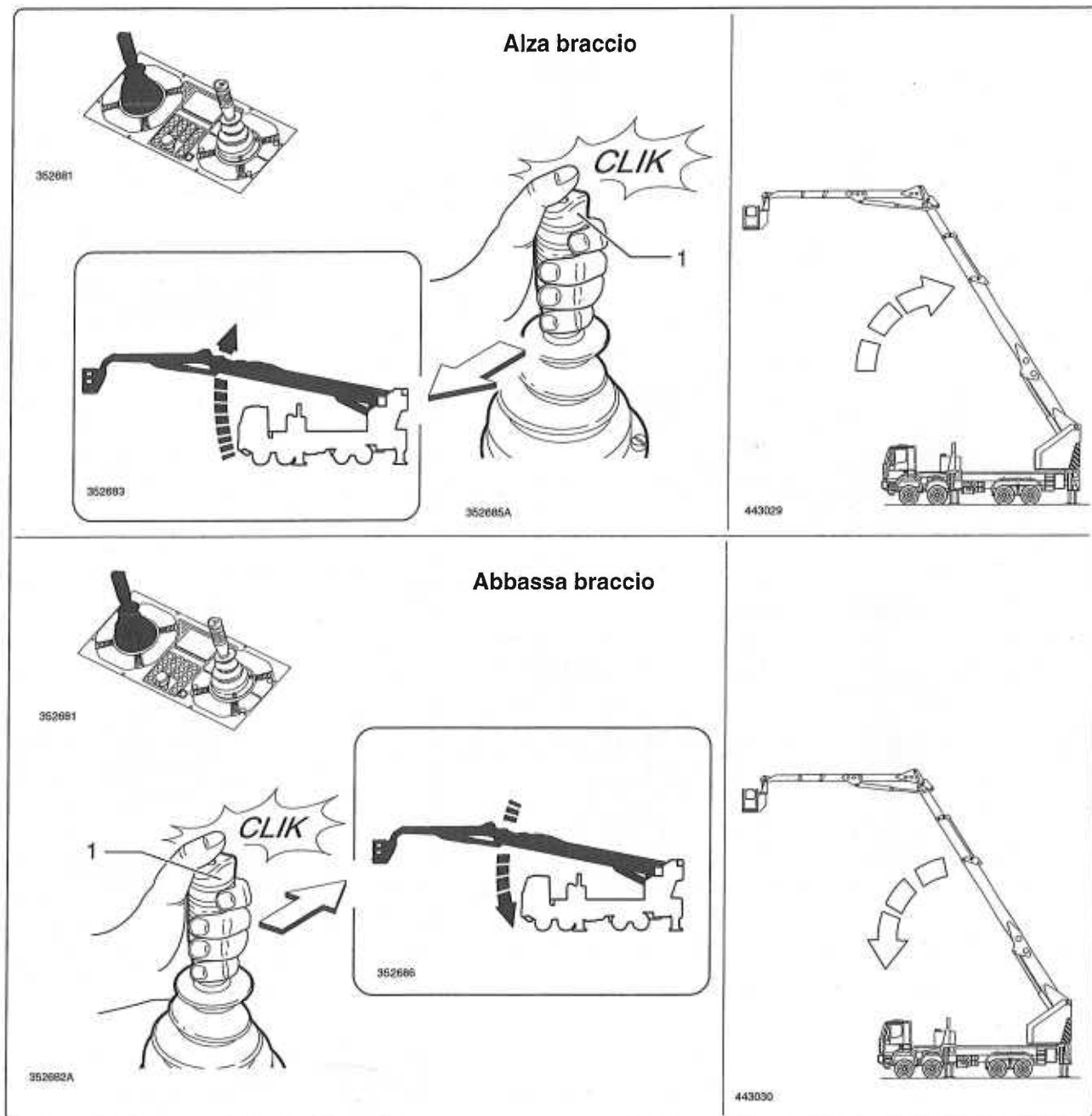

fig. 7.1.24

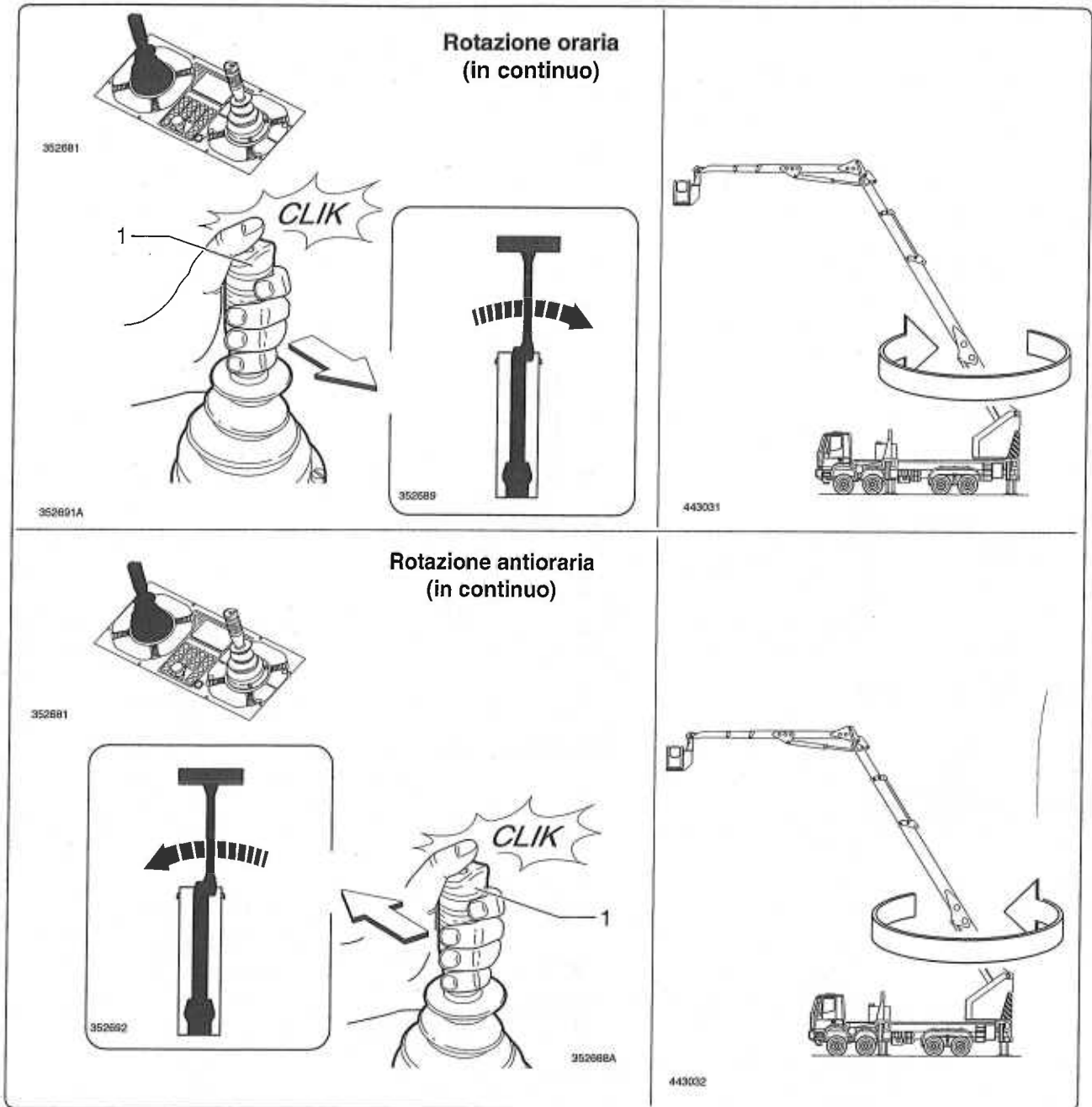

fig. 7.1.25

Nota

Nella manovra di rotazione occorre premere lateralmente il pulsante "1" nella medesima direzione del manipolatore.

3 - Manipolatore destro

Il manipolatore è funzionante solamente se si tiene premuto il pulsante "1" (uomo presente).

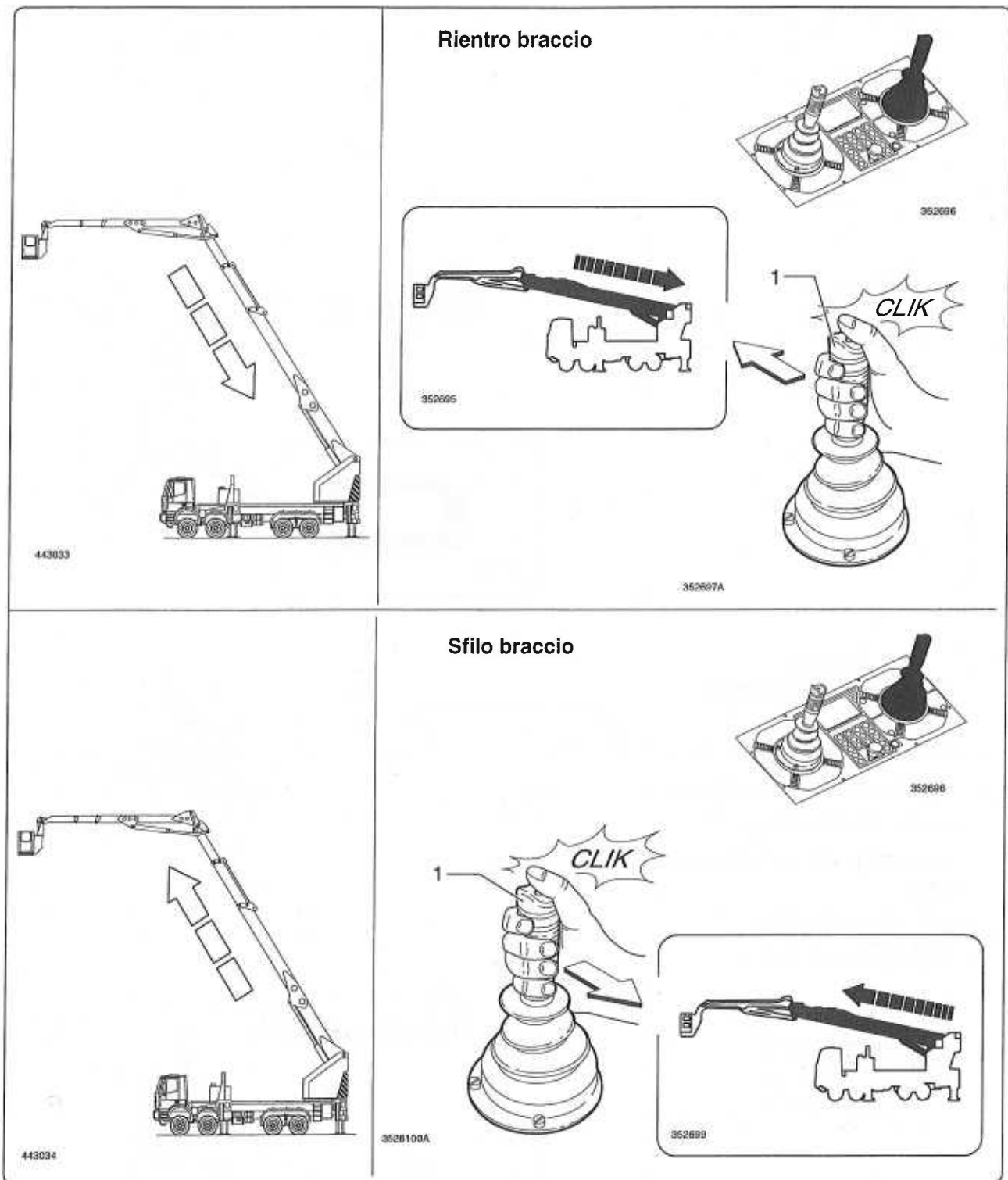



fig. 7.1.26

Sfilo jib Selezione in "sfilo"



- 1) Selezionare la funzione "sfilo" con il tasto "10"  (indicatore  illuminato)
- 2) Premere il pulsante "uomo presente"
- 3) Agire sul manipolatore.
Il display visualizza:

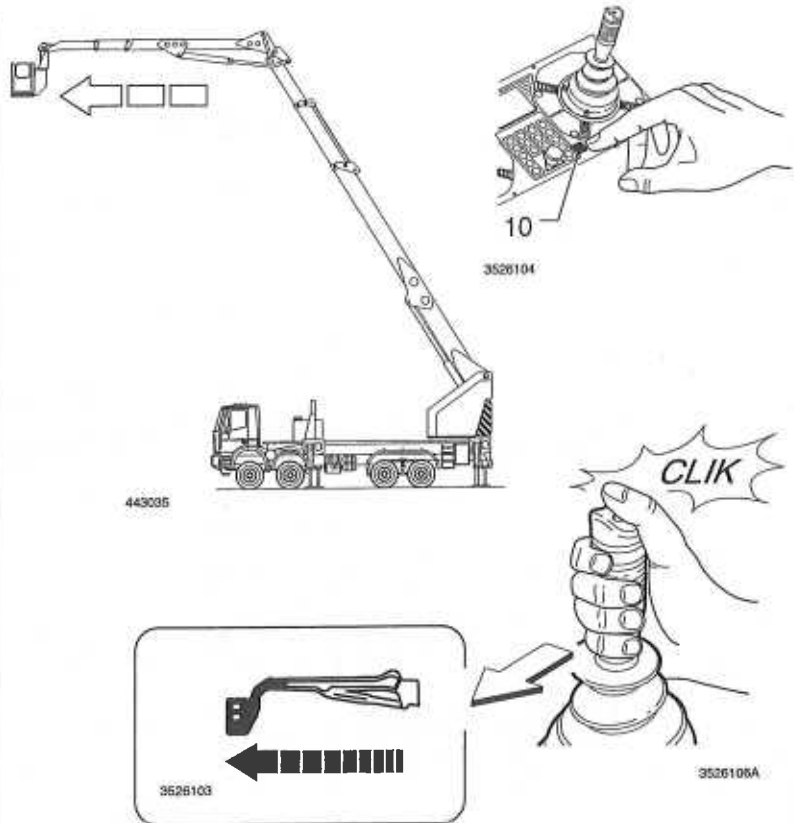

3526102



Alza jib Selezione in "brandeggio"

- 1) Selezionare la funzione "brandeggio" con il tasto "10"  (indicatore  illuminato)
- 2) Premere il pulsante "uomo presente"
- 3) Agire sul manipolatore.
Il display visualizza:



563447

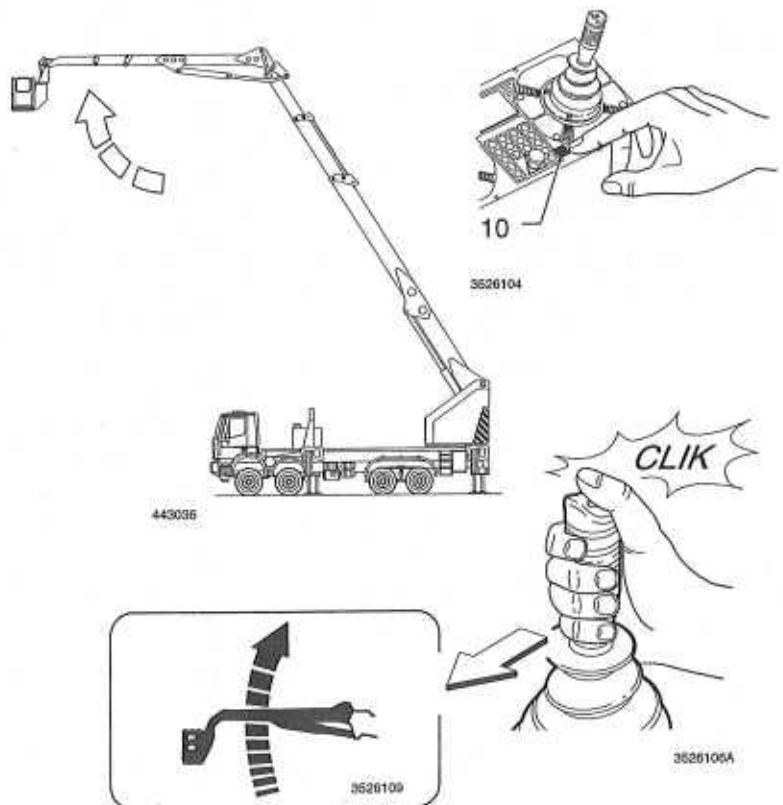

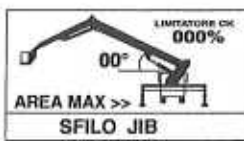

fig. 7.1.27

Rientro jib Selezione in "sfilo"

- 1) Selezionare la funzione "sfilo" con il tasto "10"  (indicatore  illuminato)
- 2) Premere il pulsante "uomo presente"
- 3) Agire sul manipolatore
Il display visualizza:



3528102

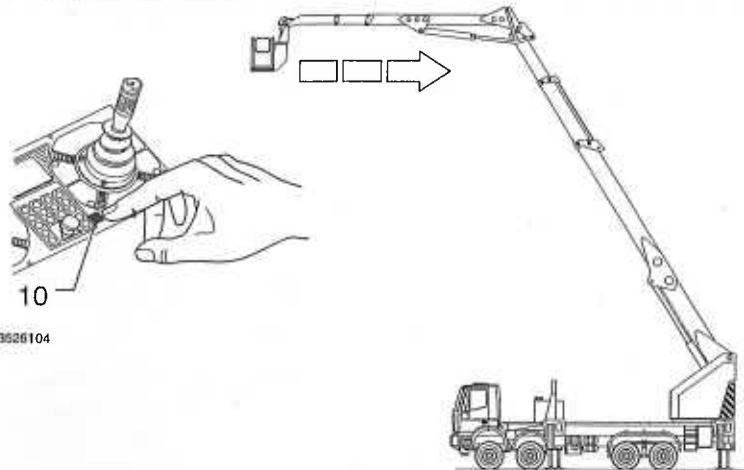

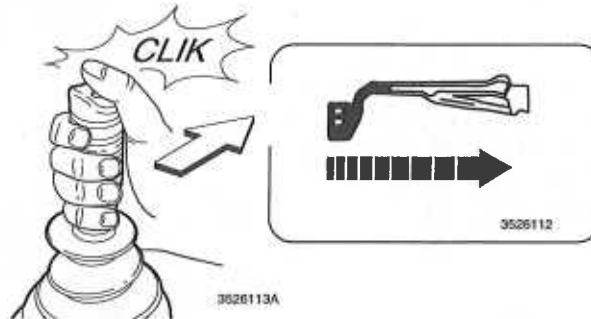

3528104



3528113A

Abbassa jib Selezione in "brandeggio"

- 1) Selezionare la funzione "brandeggio" con il tasto "10"  (indicatore  illuminato)
- 2) Premere il pulsante "uomo presente"
- 3) Agire sul manipolatore
Il display visualizza:



583447

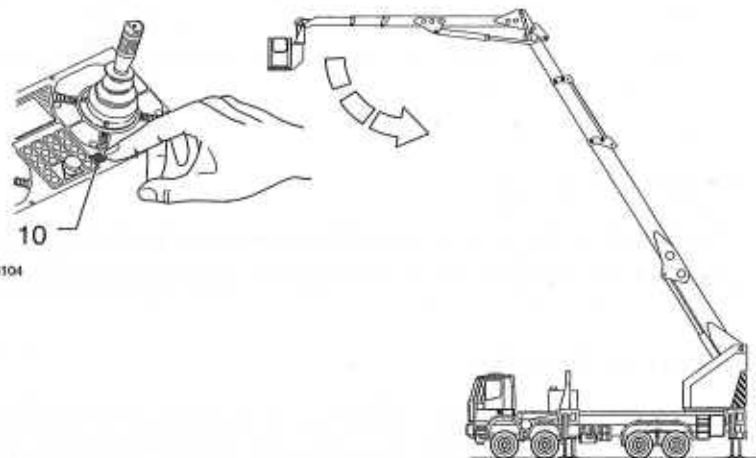

3528104

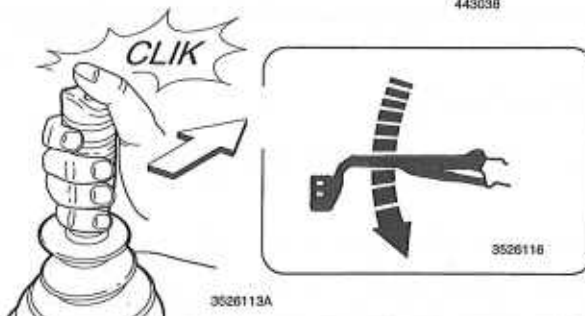

3528113A

fig. 7.1.28

4 - Tastiera

Premere i tasti a membrana per attivarli. Tasti attivi quando sono illuminati.

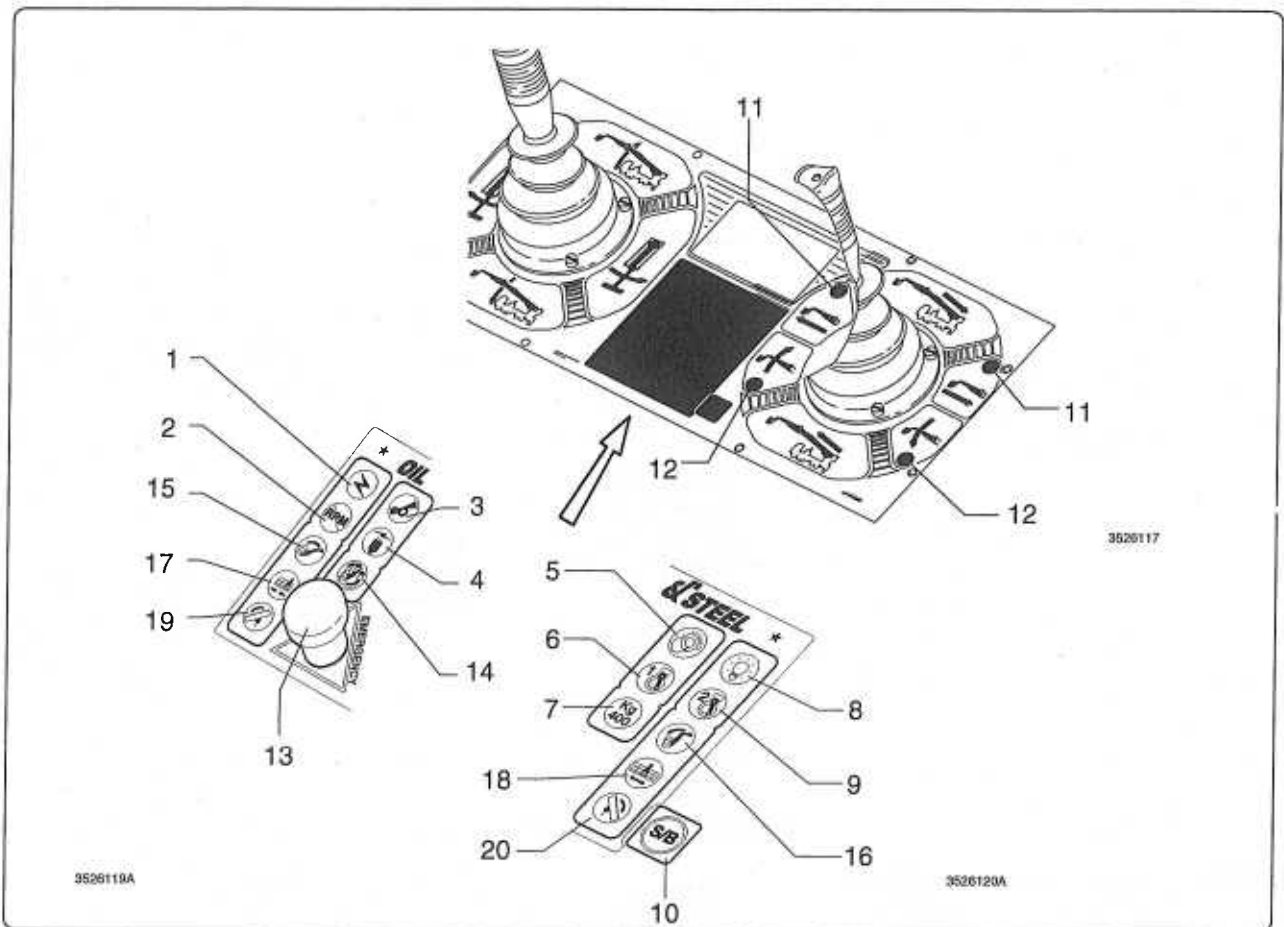

fig. 7.1.29

1 - Tasto luminoso 

Premere il tasto per attivare il funzionamento dei comandi a bordo della piattaforma di lavoro. Quando il pulsante è illuminato indica che i comandi sono attivi.

2 - Tasto luminoso 

Attivato: comanda il funzionamento del motore a scoppio al massimo regime di giri prestabilito dal costruttore per l'uso della piattaforma (PLE) - (1200 giri/min).
Disattivato: comanda il funzionamento del motore a scoppio al minimo regime di giri.

3 - Tasto avvisatore acustico 

Agire sul tasto per azionare l'avvisatore acustico.

4 - Tasto avviamento generatore di corrente 

Premere il tasto per avviare il generatore di corrente 380 V.
Attivo se presente il generatore.

5 - Tasto di intercomunicazione 

Non attivo.

6 - Tasto di avviamento 

Premere per avviare il motore dell'autocarro.

7 - Tasto di opzione 

Premere per selezionare la portata massima sulla piattaforma di lavoro pari a 400 kg.
L'area di lavoro viene automaticamente ridotta come illustrato nei paragrafi 4.5 e 4.6.

Nota

L'attivazione dell'opzione 400 kg non viene accettata se la piattaforma di lavoro si trova oltre il limite consentito con quel carico.

Con l'opzione 400 kg attiva, viene esclusa la manovra di "sfilo jib".

8 - Tasto di illuminazione 

Premere per illuminare il quadro comandi.

9 - Tasto di avviamento 

Premere per avviare il motore ausiliario (se presente).

10 - Tasto di selezione 

Premere per selezionare le funzioni di "sfilo jib" e "brandeggio jib":

- sfilo jib selezionato: indicatori "11"  illuminati;

- brandeggio jib selezionato: indicatori "12"  illuminati.

13 - Pulsante d'arresto d'emergenza



Premere il pulsante per arrestare immediatamente il funzionamento della piattaforma (PLE).

Nota

Il pulsante d'emergenza "13" é usato anche per l'arresto del motore selezionato in uso al momento.

14 - Tasto di attivazione livellamento manuale 

Premere e tenere premuto il tasto per attivare la funzione di livellamento piattaforma di lavoro in manuale.

15 -16 - Tasti bilanciamento piattaforma di lavoro  

Sono attivi con il tasto "14" premuto.

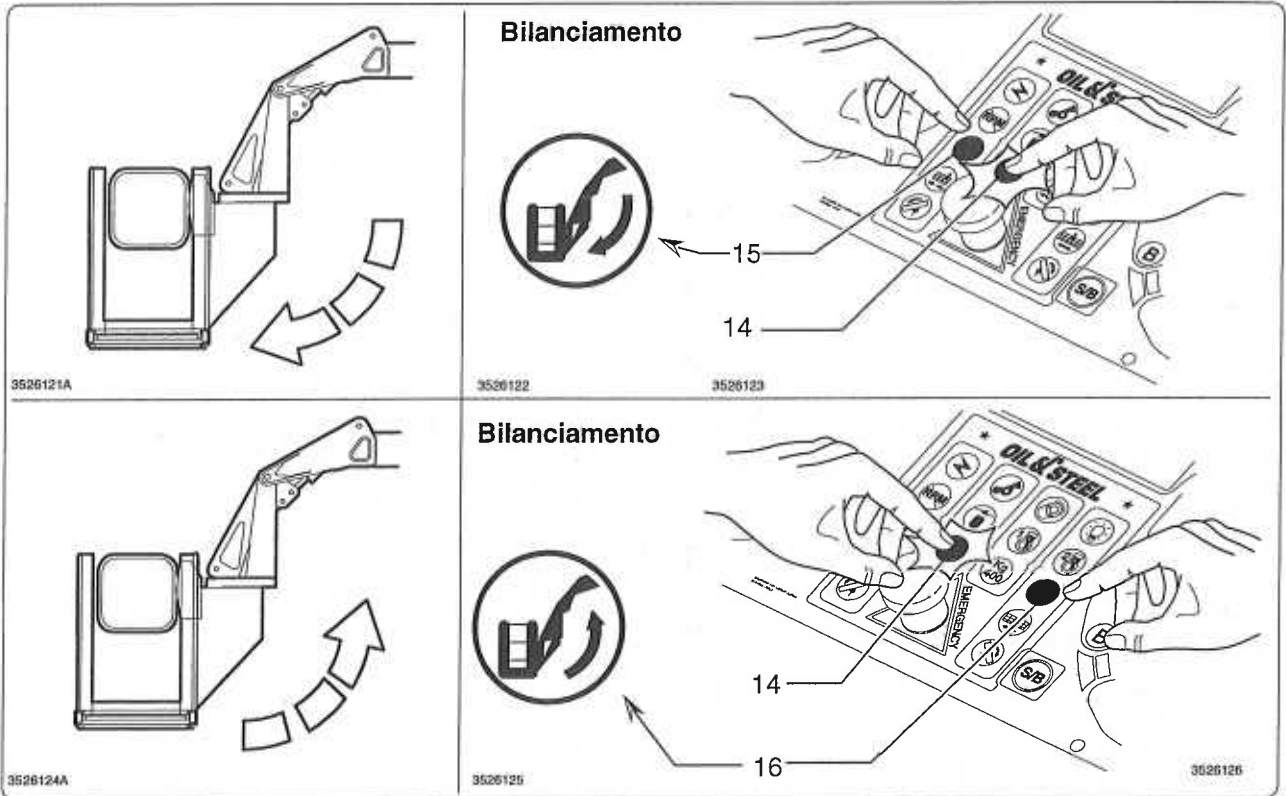



fig. 7.1.30

17 -18 - Tasti di restringimento-allargamento piattaforma di lavoro  

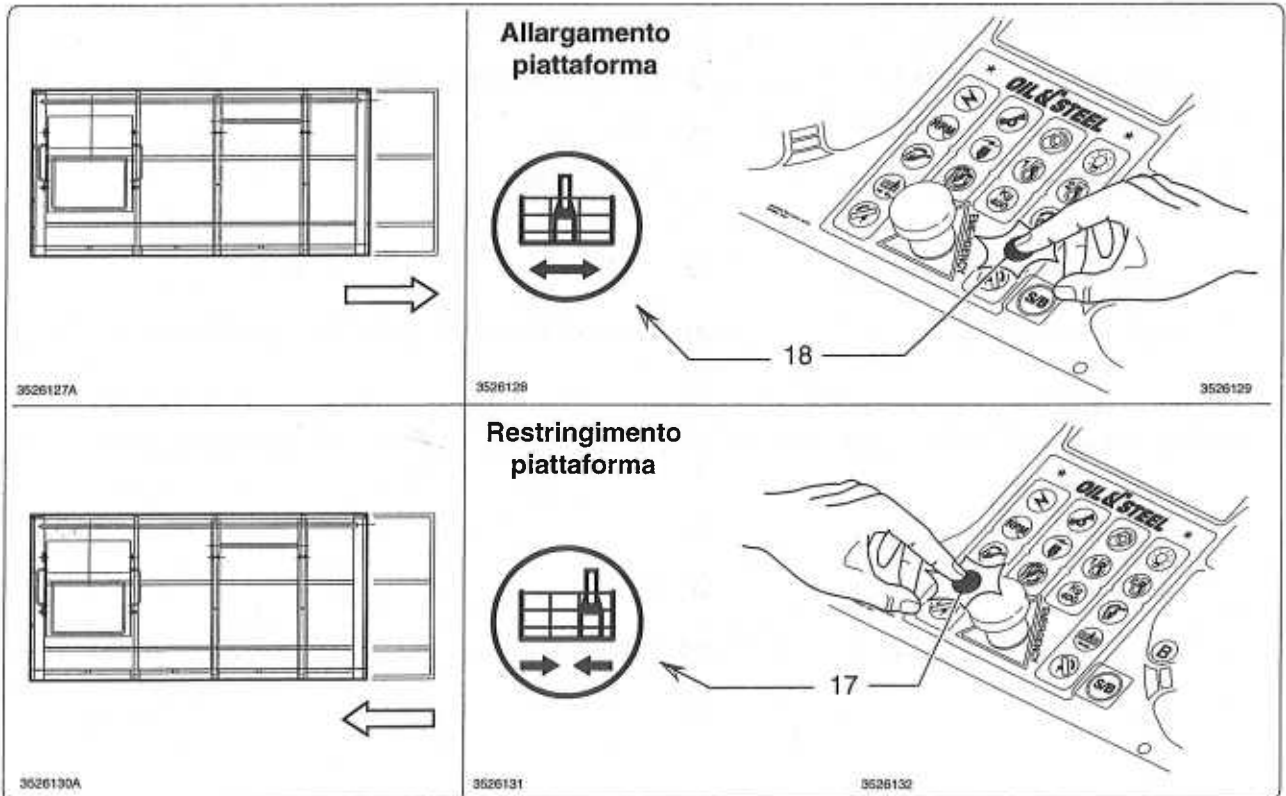

fig. 7.1.31

19 - 20 - Tasti di rotazione piattaforma di lavoro  

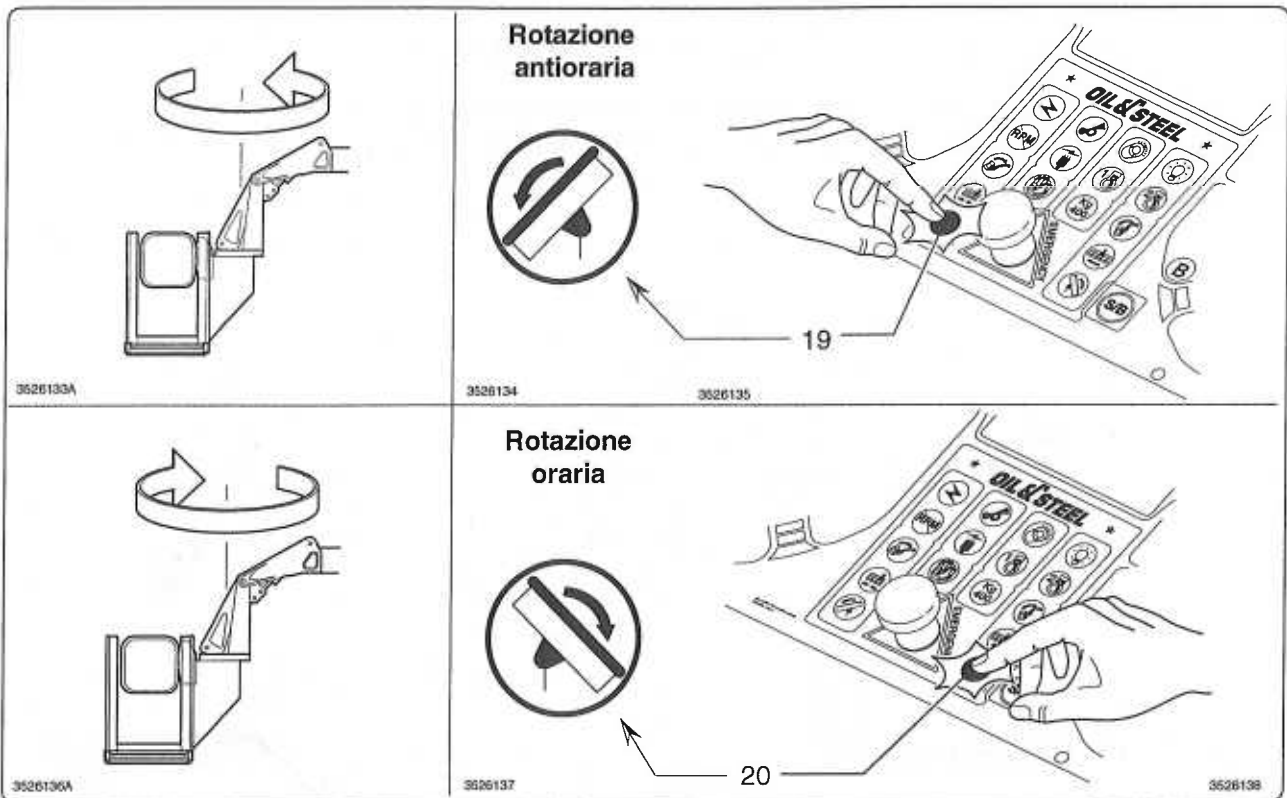

fig. 7.1.32

5 - Sistema di intercomunicazione

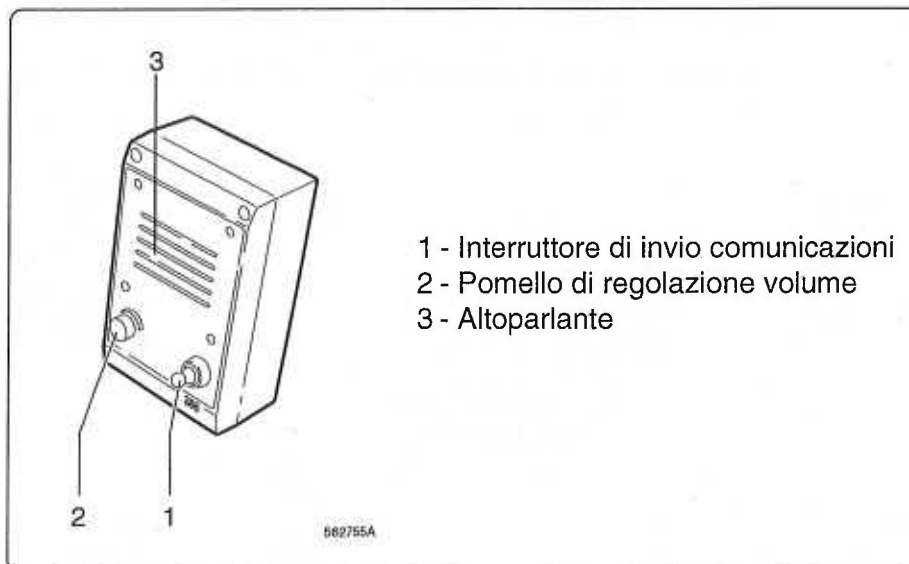

fig. 7.1.33

Il sistema permette la comunicazione fra l'operatore in piattaforma di lavoro e l'operatore a terra.

- Spingere in alto l'interruttore "1" per dare comunicazioni vocali.
Con l'interruttore rilasciato è possibile solo la ricezione.
- Regolare il volume tramite il pomello "2".

7.1.6 - Comandi d'emergenza idraulici in colonna (in mancanza di corrente o avaria dell'impianto elettrico della piattaforma PLE)

! ATTENZIONE!!! !

I comandi d'emergenza in colonna sono da utilizzare solo in caso di avaria elettrica della piattaforma (PLE).

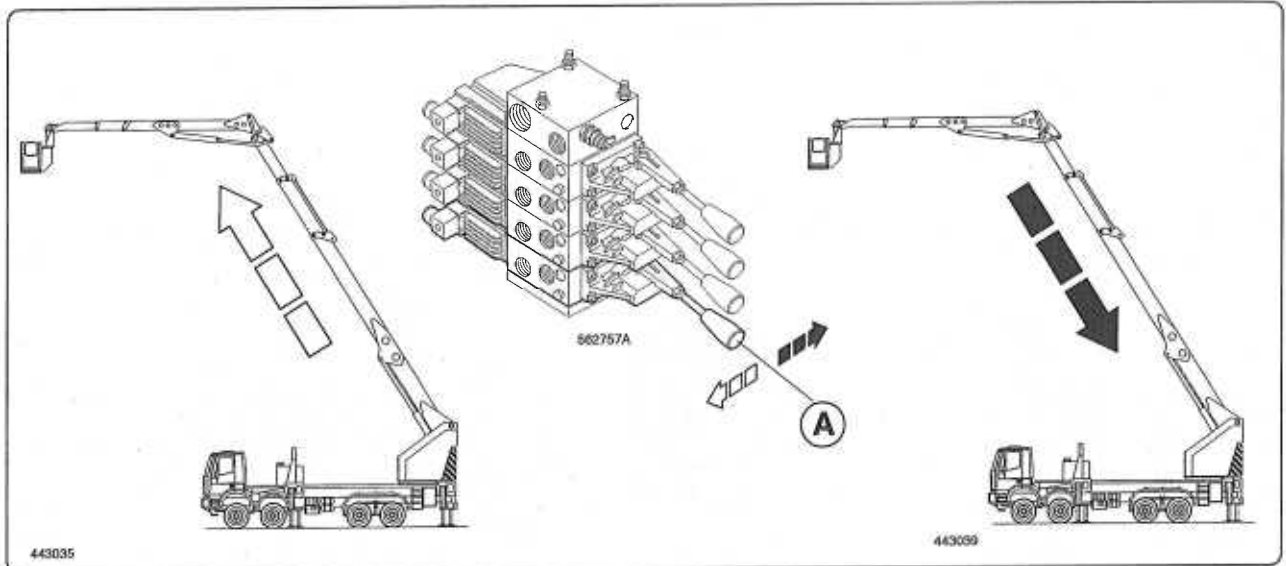

fig. 7.1.34

- Leva comando sfilo/rientro braccio
Agire sulla leva "A" per comandare lo sfilo o il rientro del braccio telescopico.

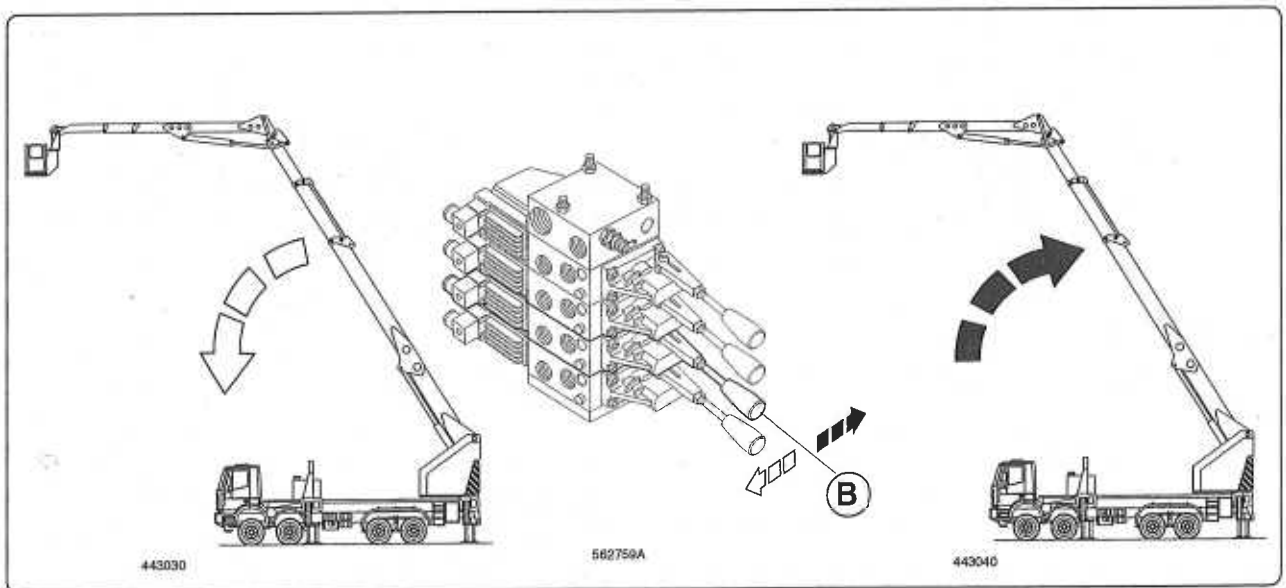

fig. 7.1.35

- Leva comando innalzamento/abbassamento braccio
Agire sulla leva "B" per portare a un livello più alto o più basso il braccio della piattaforma (PLE).

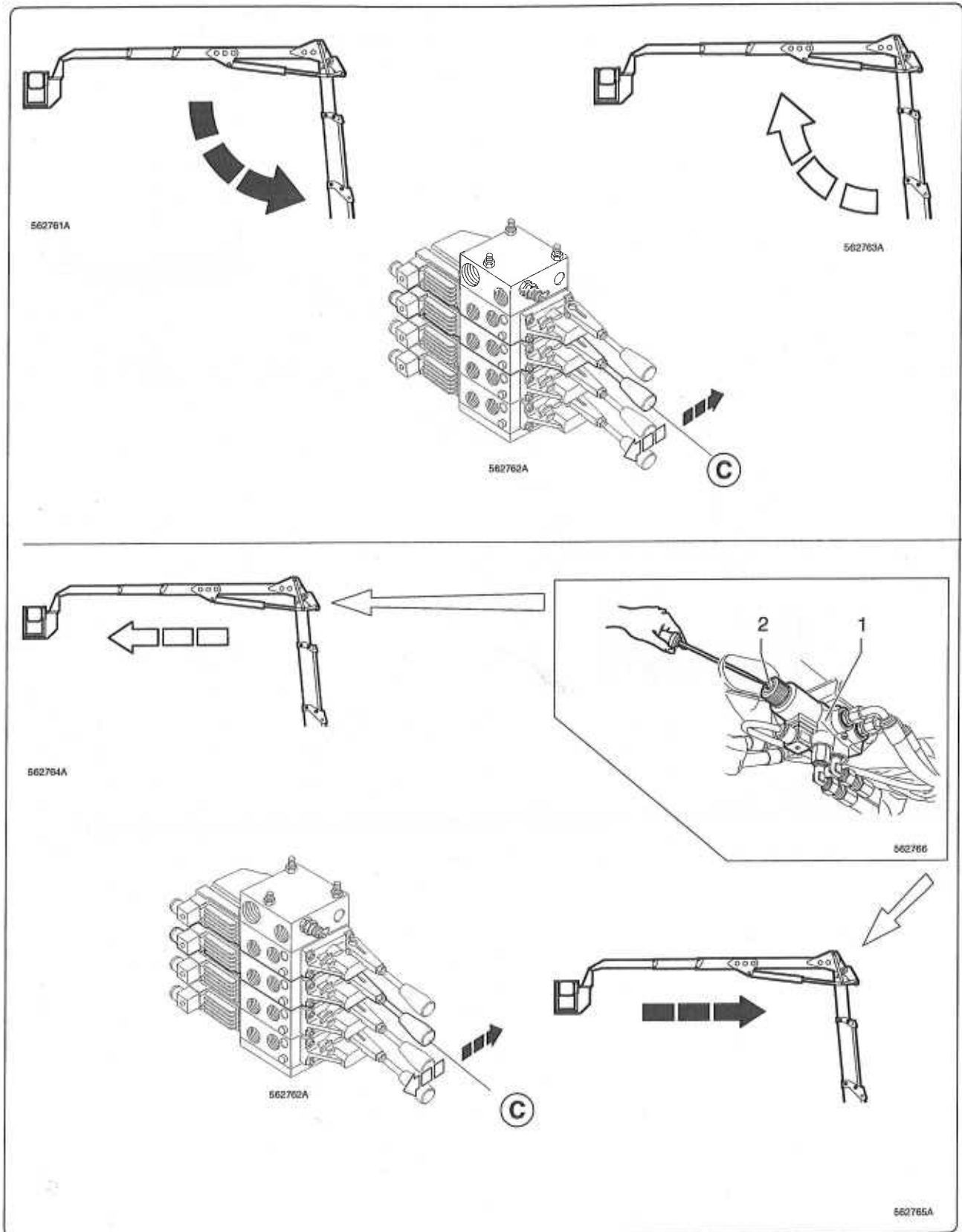

fig. 7.1.36

- Leva comando innalzamento/abbassamento jib e sfilo/rientro jib
 Agire sulla leva "C" per portare a un livello più alto o più basso il jib.
 Agire sulla leva "C" (a seguito dello scambio manuale sull'elettrovalvola interessata "1" ottenuto premendo sul cursore "2") per sfilare o far rientrare il jib.

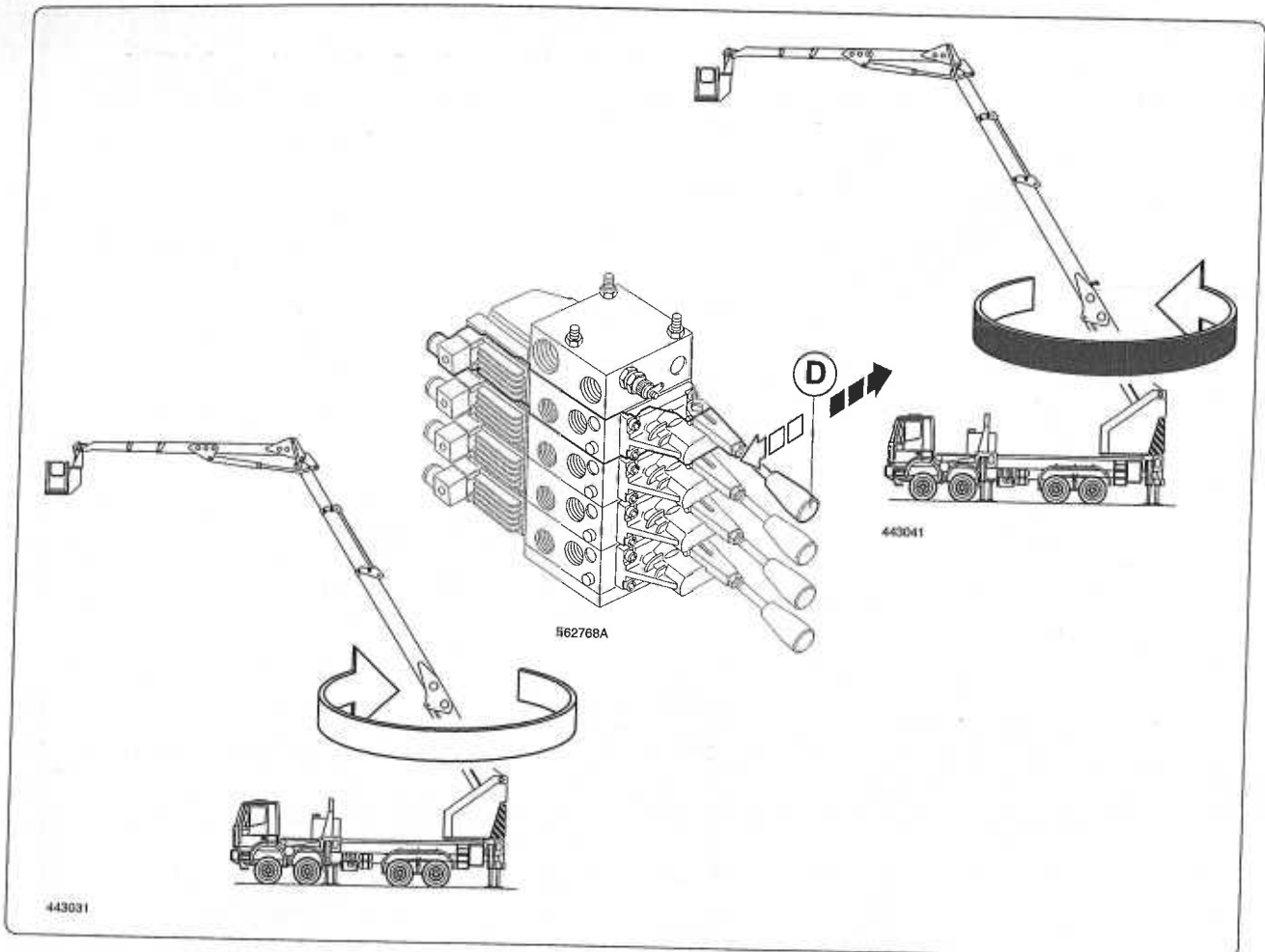

fig. 7.1.37

- Leva comando rotazione
Agire sulla leva "D" per comandare la rotazione della colonna (e quindi di tutta la piattaforma PLE).

7.2 - Modi d'uso

7.2.1- Trasferimento - Prescrizioni

- Prima di mettersi in marcia

- Assicurarsi che il motore, pneumatici, freni, specchi retrovisori e tutte le parti indispensabili per la circolazione stradale siano perfettamente efficienti.
- Assicuratevi che il carburante e gli oli lubrificanti dell'autocarro siano a livello.
- Assicuratevi che la piattaforma (PLE) sia perfettamente richiusa, gli stabilizzatori totalmente rientrati e la scaletta di accesso al piano di calpestio richiusa.
- Assicuratevi che il piano di carico e la piattaforma di lavoro siano sgombri da qualsiasi oggetto.
- Assicuratevi che non vi siano parti mal fissate o labili nella piattaforma di lavoro o sul carro base.
- Assicuratevi del percorso da compiere per arrivare a destinazione considerando le dimensioni del Vostro allestimento.
- Assicuratevi che la presa di forza sia disinserita.
- Assicuratevi che il personale che condurrà l'attrezzatura sia abilitato a farlo.

- In marcia

- Moderate le velocità, ricordate che state conducendo una macchina operatrice che viaggia a pieno carico.
- Controllate di tanto in tanto con gli specchietti retrovisori che l'allestimento rimanga in posizione di riposo.
- Fate particolare attenzione a sottopassaggi, viali alberati, balconi, tettoie, ecc.; considerando sempre che l'altezza del Vostro allestimento può creare incidenti, feriti, danni, morte.
- Se durante il percorso fate sosta, parcheggiate possibilmente su terreno pianeggiante, frenate il mezzo con il freno di stazionamento e se necessario usate i cunei per bloccare le ruote del carro di base.
- Non lasciate la macchina incustodita, verificate che tutto sia in ordine, prima di rimettervi in marcia.

7.2.2 - Utilizzo di energia elettrica sulla piattaforma (PLE) - Prescrizioni

PERICOLO!!!

- Nel caso che sulla piattaforma (PLE) venga utilizzata energia elettrica (proveniente da linea esterna o da un eventuale generatore di corrente a bordo) è obbligatorio attenersi alle seguenti prescrizioni:
- verificare che la linea elettrica di alimentazione corrisponda al voltaggio e alla frequenza indicata nei dati tecnici.
- Controllare che il cavo elettrico di alimentazione sia in ottimo stato; evitare movimenti di piegatura e stiramenti che potrebbero interrompere i conduttori.
- Nel caso si utilizzi una prolunga elettrica accertarsi che quest'ultima sia idonea e di sezione maggiore rispetto al cavo di alimentazione per evitare pericolosi surriscaldamenti.
- E' obbligatorio conficcare nel terreno un dispersore di terra e collegarlo all'apposito morsetto "2" sul basamento della piattaforma, oppure collegarsi ad una efficiente rete di terra nel caso si operi all'interno di locali.

Usare per il collegamento un cavo tripolare "3 x 2,5 mm²" con presa di terra tipo "F47", doppio isolamento con spina da 16 A. La lunghezza massima del cavo deve essere di 15 m.

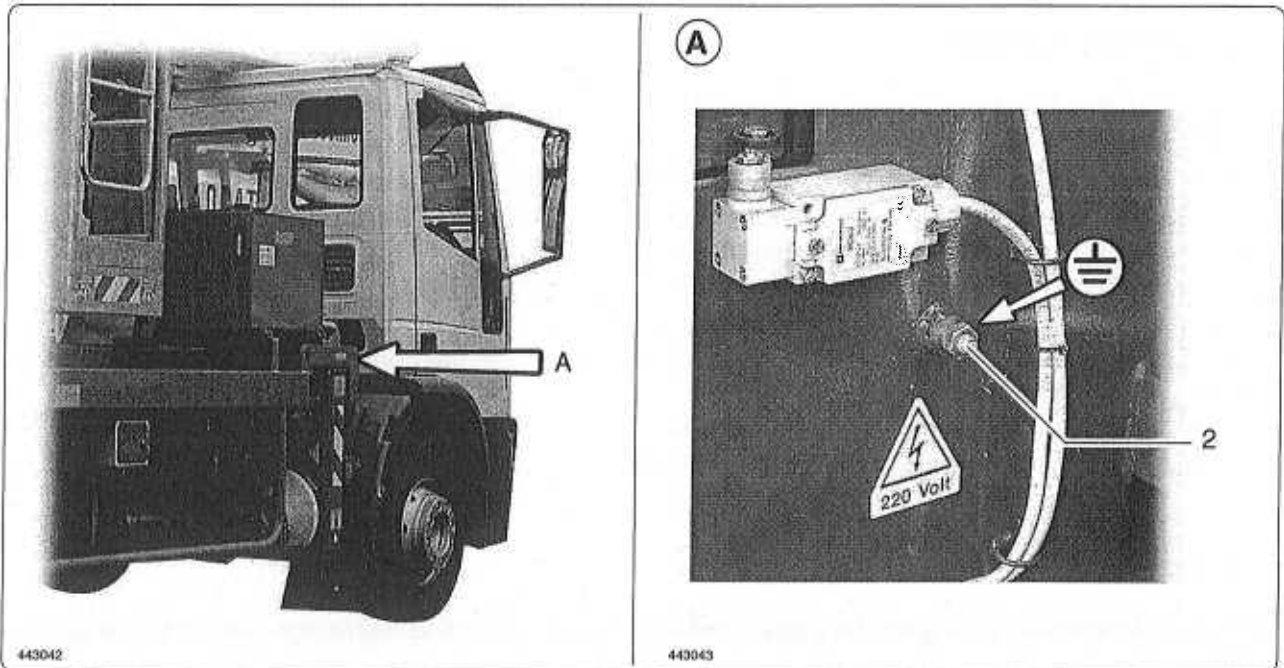

fig. 7.2.1

- Collegamento elettrico per l'uso di utensili a bordo piattaforma di lavoro

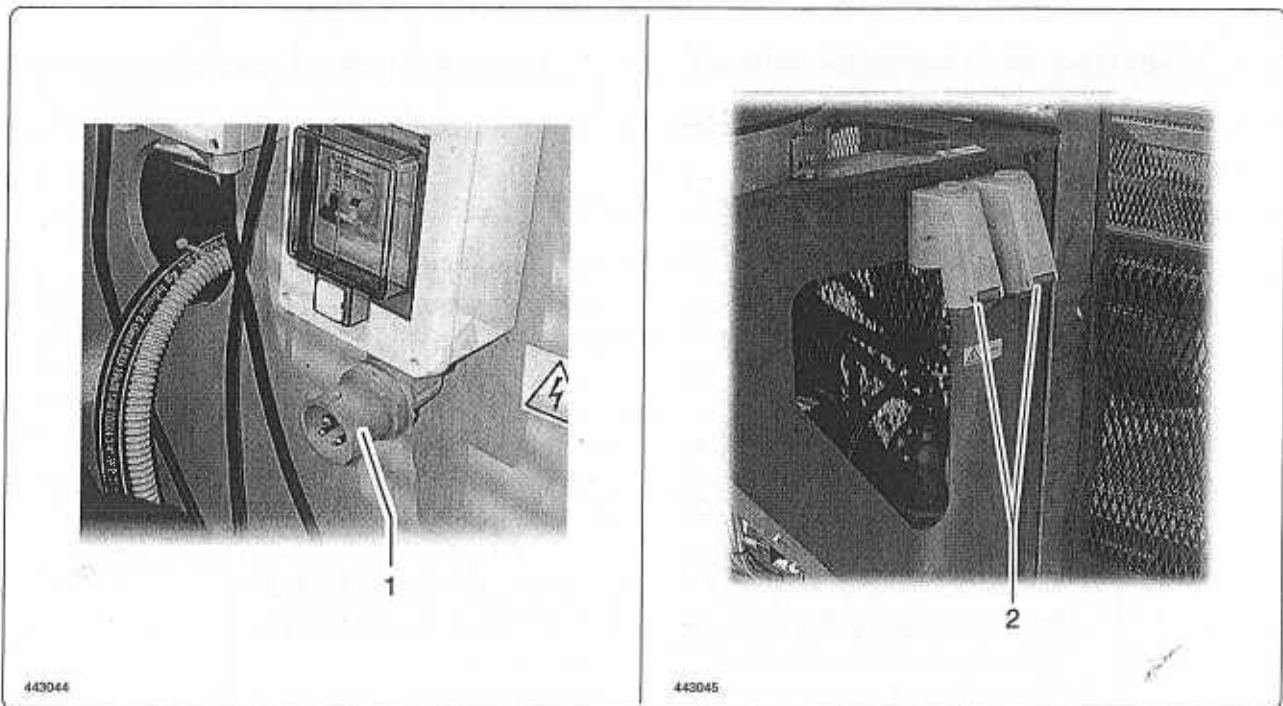

fig. 7.2.2

- 1) Spina di collegamento (in colonna) per alimentazione presa accessori nella piattaforma di lavoro. Per il collegamento utilizzare un cavo tripolare di "3 x 2,5 mm²" con filo di terra di tipo "F47" a doppio isolamento provvisto di presa da 10 A.
- 2) Presa di corrente utensili accessori nella piattaforma di lavoro.
Assorbimento massimo utensili: 2 Kw.

Nel caso fosse presente il generatore di corrente, è possibile disporre di energia elettrica con tensione 220 V per alimentare utensili in piattaforma di lavoro e di energia elettrica con tensione 380 V per alimentare utensili a terra.

7.2.3 - Uso della piattaforma con motore a scoppio - prescrizioni

 **PERICOLO!!!** 

- **Non far funzionare mai il motore a scoppio in ambienti chiusi salvo che vi sia un efficace sistema per l'aspirazione e lo scarico dei gas letali di combustione.**
- **Quando le condizioni di lavoro sono tali da esporre l'operatore ad una elevata e continua rumorosità (oltre 90 dBA) usare le cuffie protettive per le orecchie secondo le prescrizioni antinfortunistiche vigenti.**

7.3 - Controlli e verifiche da compiere prima di usare la macchina - prescrizioni

 **PRUDENZA!!!** 

- **Verificare che tutti i dispositivi di sicurezza siano presenti ed efficienti.**
- **Verificare che i carter di protezione siano presenti ed efficienti.**
- **Rifornire (se necessario) il serbatoio del carburante.**
- **Controllare il livello dell'olio idraulico e se necessario ripristinarlo.**
- **Verificare che non vi siano perdite nell'impianto idraulico.**
- **Verificare l'assenza di ostacoli in quota o comunque di qualsiasi cosa possa entrare in collisione con le parti mobili della piattaforma (PLE) durante la movimentazione.**
- **Verificare la corretta distanza dalle linee elettriche in tensione.**
- **Verificare che il dispersore di terra sia stato collegato al basamento della macchina nel caso che la macchina sia collegata ad una fonte di energia elettrica.**
- **Verificare che il terreno sul quale si stabilizza la macchina non sia cedevole.**

**PRUDENZA!!!**

- Assicuratevi sulle condizioni metereologiche che si svilupperanno durante la giornata di lavoro e considerate i limiti della Vostra attrezzatura nei confronti di queste.
- Assicuratevi sulle condizioni psicofisiche del personale che andrà in quota.
- Assicuratevi sulla idoneità dell'abbigliamento e sull'equipaggiamento personale di sicurezza del personale che andrà in quota (tuta, elmetto, occhiali, guanti, scarpe, cintura di sicurezza).
- Assicuratevi del corretto funzionamento di tutti i comandi della piattaforma (PLE).
- Assicuratevi dell'efficienza dei dispositivi di emergenza per la discesa della piattaforma di lavoro.
- Assicuratevi che il personale che andrà in quota sia a perfetta conoscenza delle norme di uso della piattaforma (PLE), e che il personale di terra sia a conoscenza delle procedure da effettuarsi in caso di recupero di emergenza del personale in quota.

7.4 - Avviamento

7.4.1- Avviamento del motore a scoppio dell'automezzo

- Avviamento del motore dell'automezzo dalla cabina

Per l'avviamento del motore a scoppio dalla cabina dell'automezzo, consultare il manuale istruzioni del costruttore dell'autocarro.

- Avviamento del motore dell'automezzo da terra

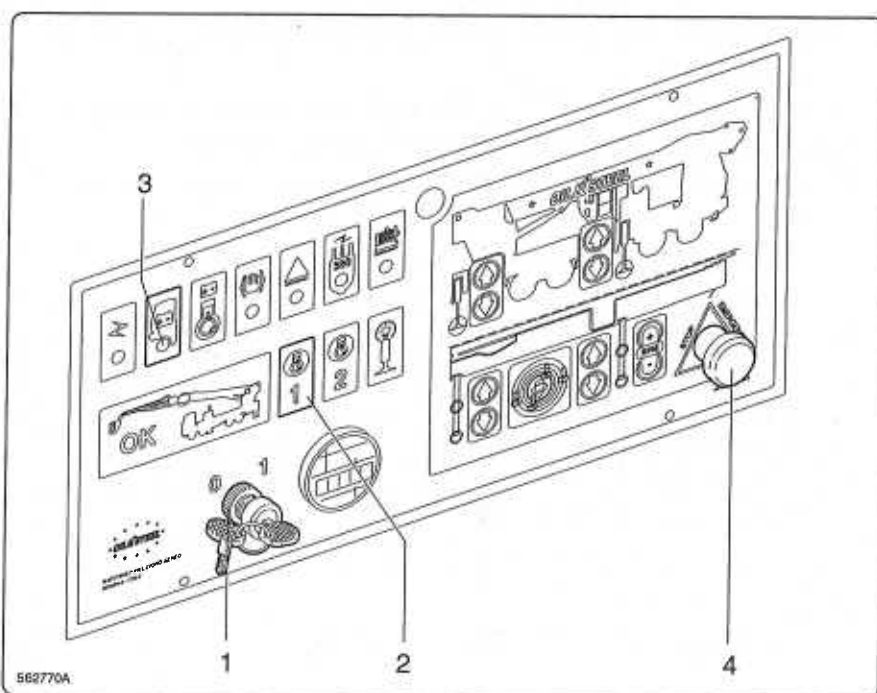



fig. 7.4.1

- Ruotare il selettore "1" in posizione "1".
 - Premere il tasto "2"  1
 - Rilasciare appena il motore si avvia.
L'indicatore "3" deve essere acceso.
 - Per arrestare il motore premere il pulsante di emergenza "4".
- Avviamento del motore dell'automezzo dalla postazione comandi d'emergenza**

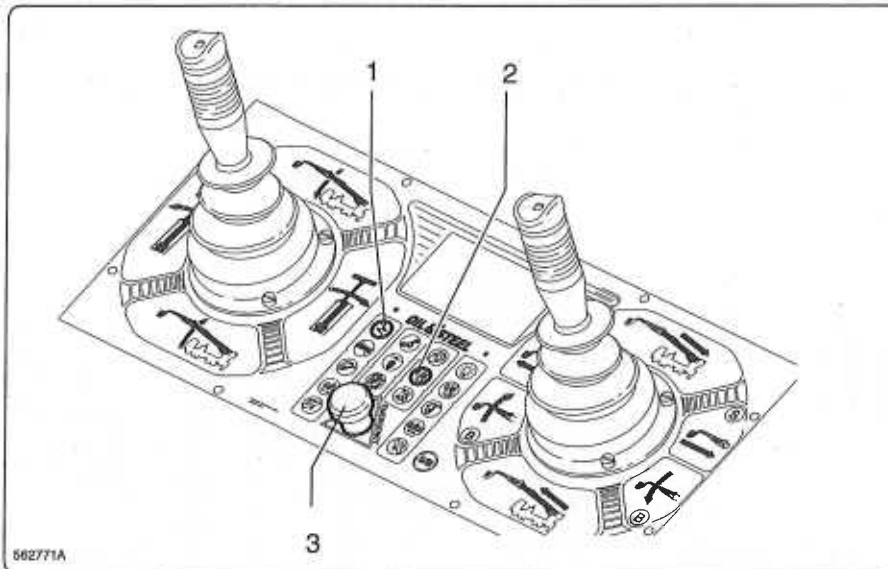



fig. 7.4.2

- Premere il tasto "1" .
 - Premere il tasto "2" , rilasciare nel momento in cui il motore dell'automezzo si avvia.
 - Per arrestare il motore premere il pulsante di emergenza "3".
- Avviamento del motore dell'automezzo dalla piattaforma di lavoro**

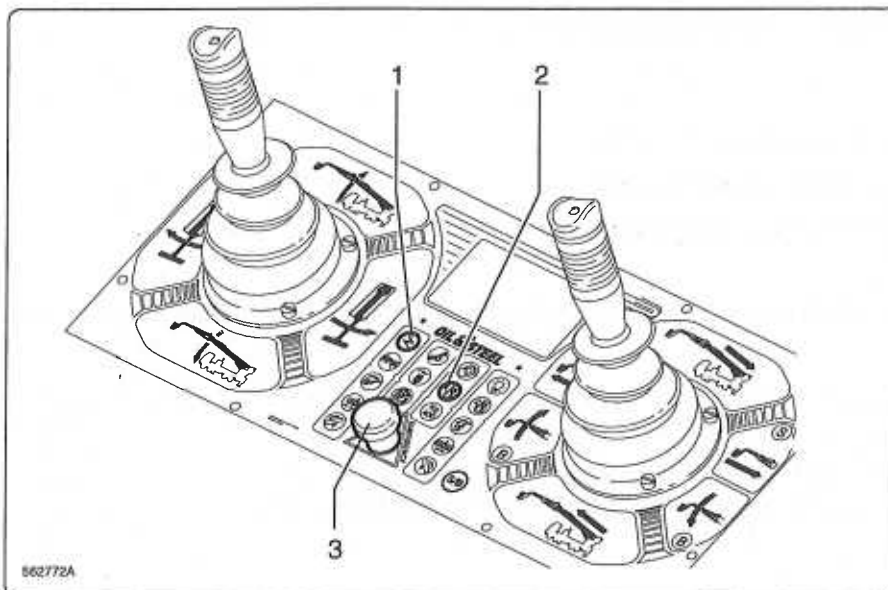



fig. 7.4.3

- Premere il tasto "1" .
- Premere il tasto "2" ; rilasciare nel momento in cui il motore dell'automezzo si avvia.
- Per arrestare il motore premere il pulsante di emergenza "3".

7.4.2 - Avviamento del motore ausiliario (se presente)

- Avviamento del motore a scoppio ausiliario da terra

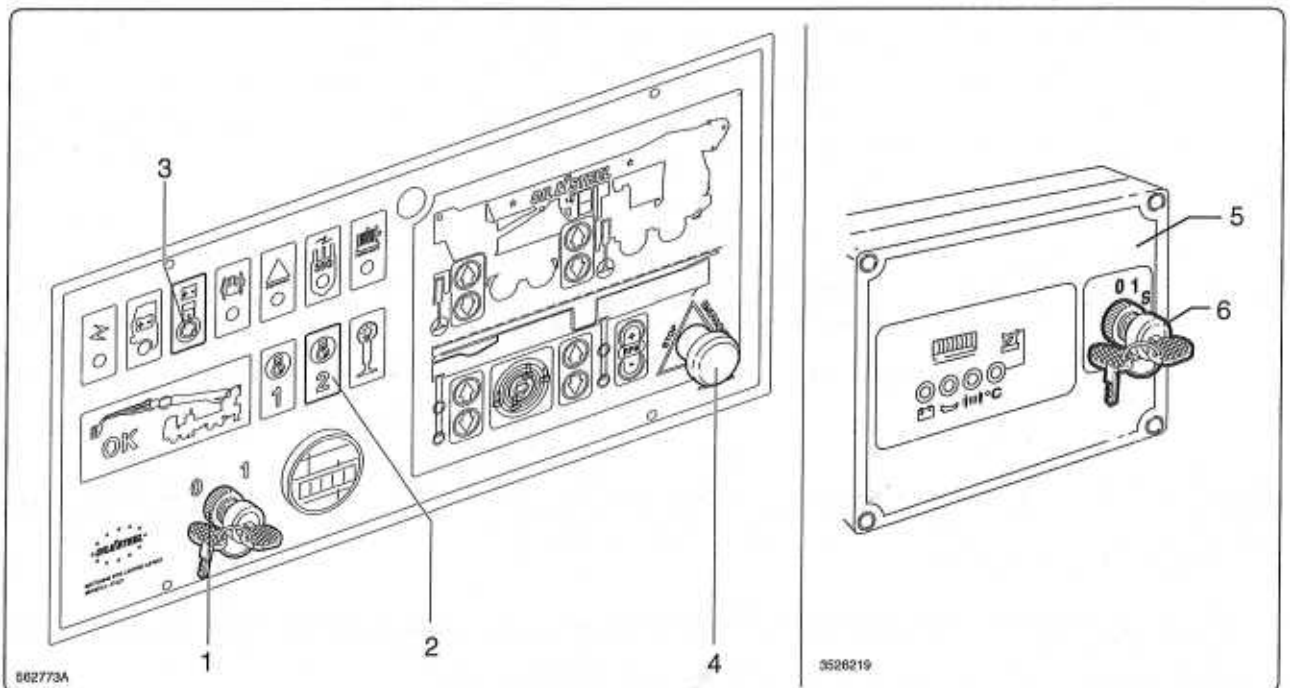



fig. 7.4.4

- Ruotare il selettore "1" in posizione "1".
- Premere il tasto "2" .
- Rilasciare appena il motore si avvia.
L'indicatore "3" deve essere acceso.
- Per arrestare il motore premere il pulsante "4".

Tuttavia é possibile avviare il motore a scoppio ausiliario anche tramite il quadro elettrico "5".

- Ruotare il selettore a chiave "6" in posizione "1" e quindi in posizione "S".
- Rilasciare il selettore nel momento in cui il motore si avvia.
L'indicatore "3" deve essere acceso.
- Per arrestare il motore ruotare il selettore "6" in posizione "0".

- Avviamento del motore ausiliario dalla postazione comandi d'emergenza

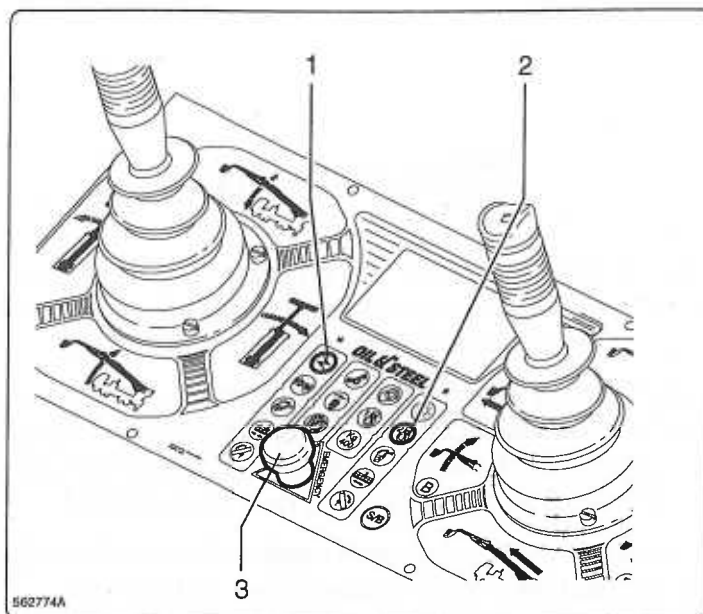



fig. 7.4.5

- Premere il tasto "1" .
- Premere il tasto "2" ; rilasciare non appena il motore ausiliario si avvia.
- Per arrestare il motore premere il pulsante di emergenza "3".

- Avviamento del motore ausiliario dalla piattaforma di lavoro

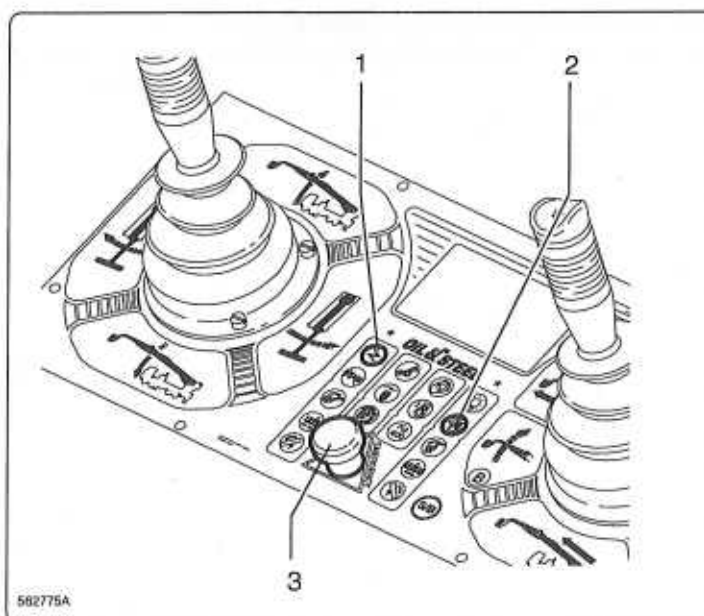



fig. 7.4.6

- Premere il tasto "1" .
- Premere il tasto "2" ; rilasciare non appena il motore ausiliario si avvia.
- Per arrestare il motore premere il pulsante di emergenza "3".

7.5 - Stabilizzazione della piattaforma (PLE)

7.5.1- Prescrizioni

 **PERICOLO!!!** 

- Qualora la piattaforma (PLE) venga usata lungo le strade aperte al traffico é fatto obbligo segnalarne la presenza e delimitarne l'area di lavoro e di manovra mediante apposita segnaletica.
- Porre particolare attenzione alla consistenza del terreno dove appoggiano gli stabilizzatori ed eventualmente interporre una piastra ripartitrice di sufficiente resistenza a compressione per ottenere una migliore distribuzione del carico al suolo.
- Il terreno deve essere capace di reagire alla massima sollecitazione indicata dalle targhe presenti sugli stabilizzatori.
- Verificare che gli stabilizzatori non appoggino su tombini, fognature, scantinati e tutto ciò che sottoposto a carico può crollare.
- In caso di scarsa visibilità valutare la possibilità di operare in sicurezza. Nel caso in cui l'illuminazione della zona di lavoro risulti insufficiente è necessario accendere i dispositivi di illuminazione secondari (rotolampada, faro accessorio su piattaforma di lavoro) o sospendere il lavoro.
- Una volta stabilizzata la macchina, attivare le luci di segnalazione ingombro laterale poste sugli stabilizzatori.

7.5.2- Scelta del tipo di stabilizzazione

1° - tutte le traverse stabilizzatrici sfilate

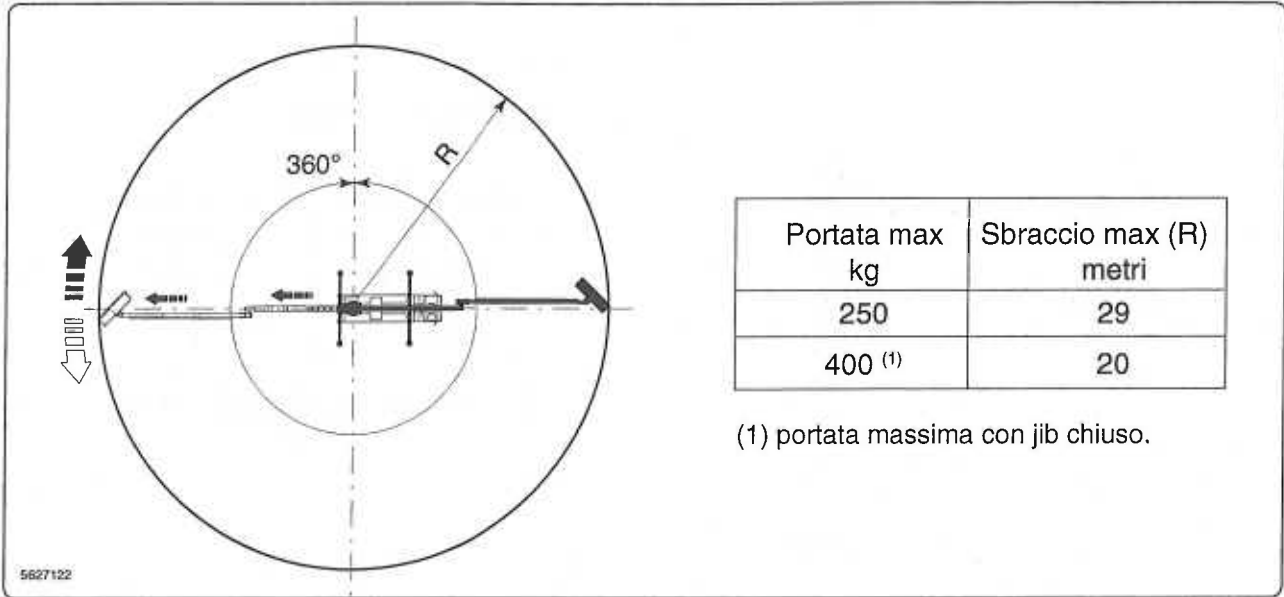

fig. 7.5.1

2° caso: traverse stabilizzatrici sfilate totalmente su un lato e parzialmente sfilate sul lato opposto

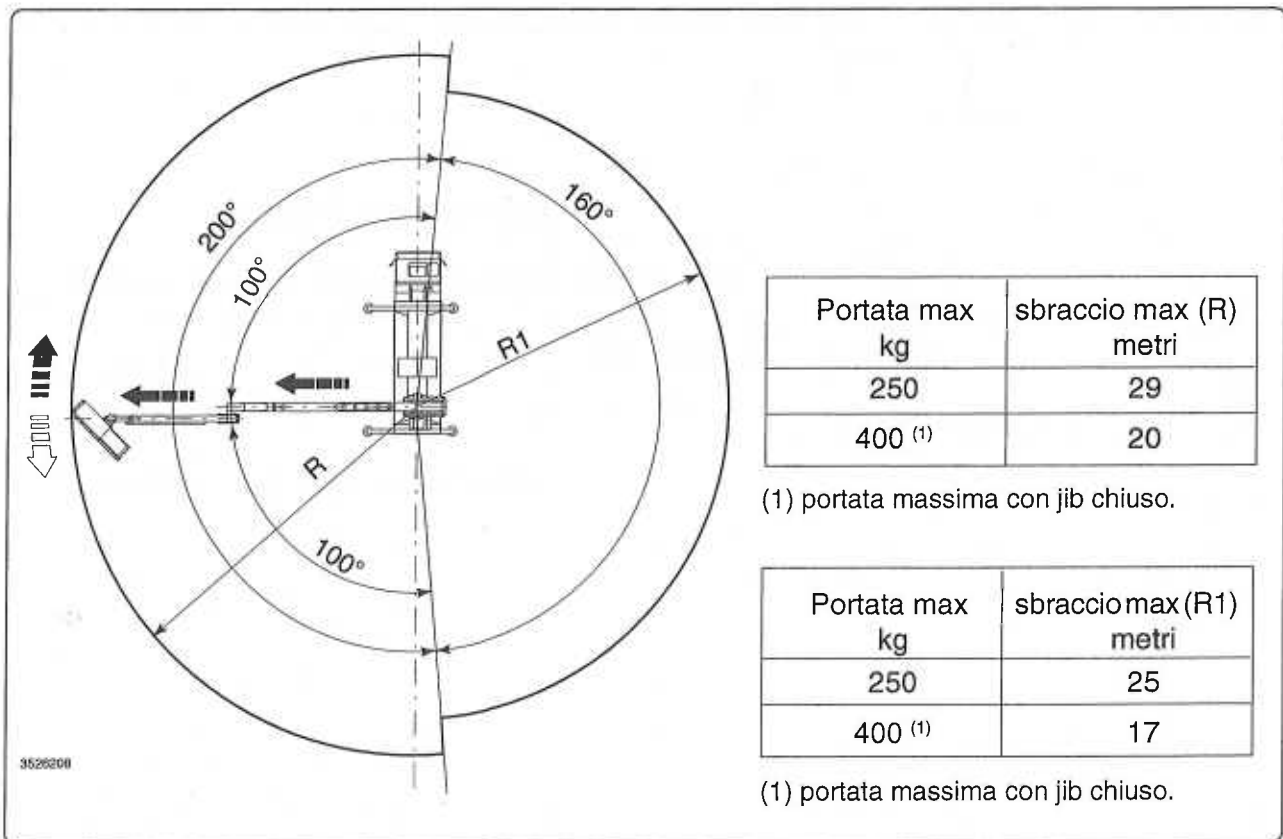

fig. 7.5.2

3° - traverse stabilizzatrici estese totalmente solo su un lato e chiuse sul lato opposto

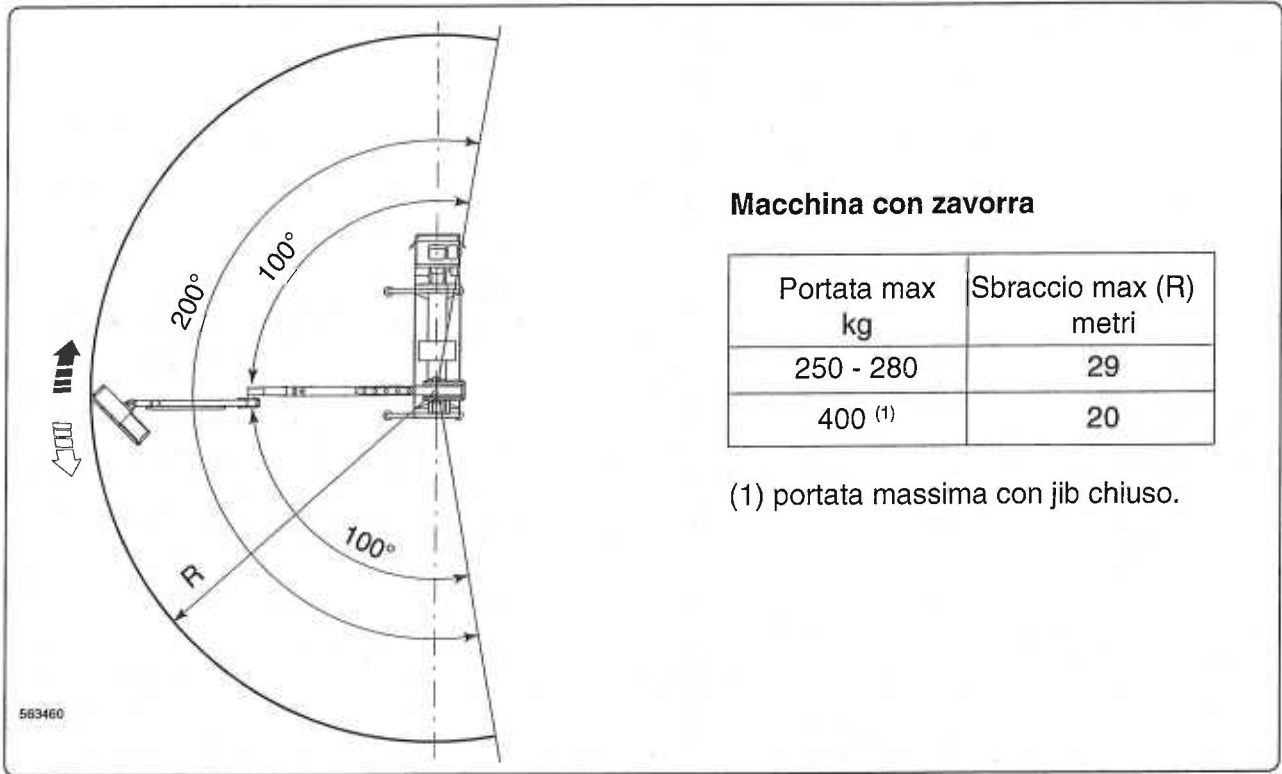

fig. 7.5.3

4° - traverse stabilizzatrici sfilate parzialmente solo su un lato e chiuse sul lato opposto

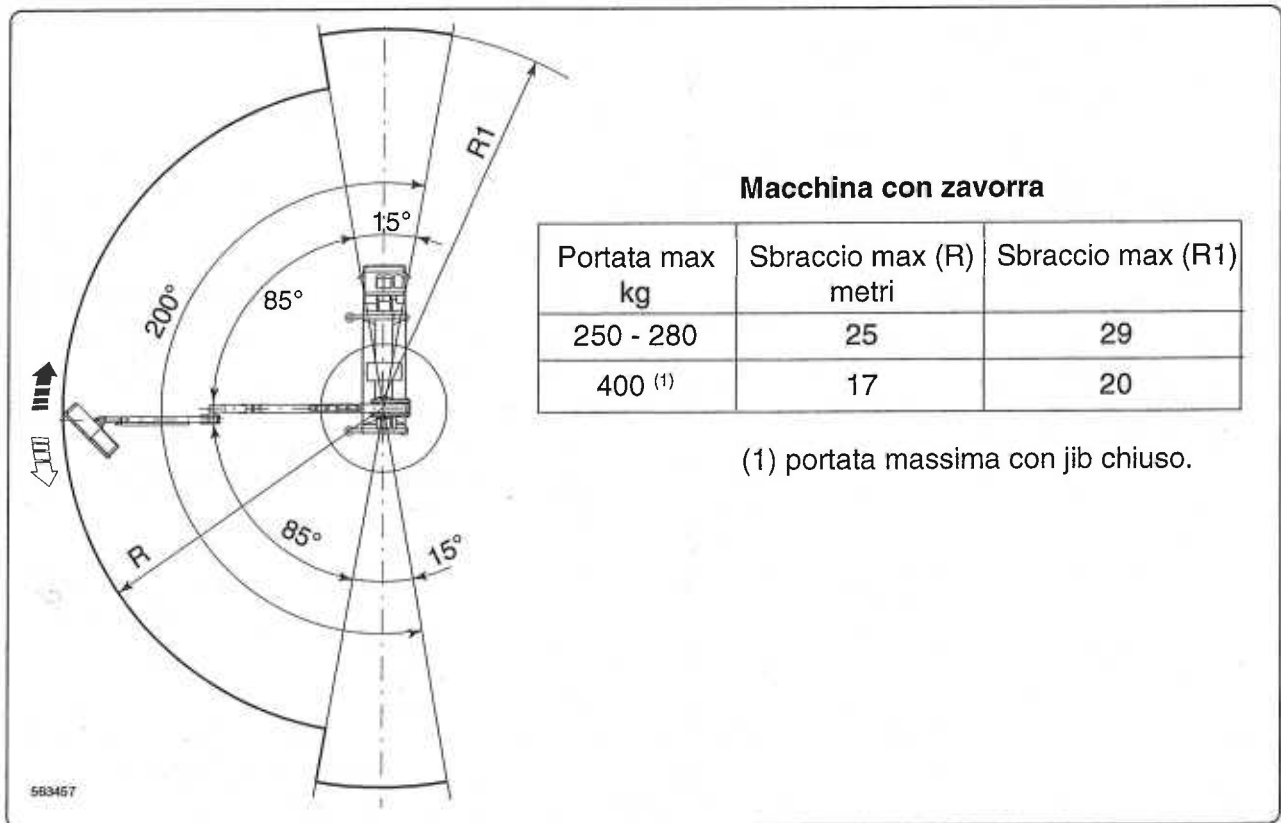

fig. 7.5.4

5° caso: tutte le traverse stabilizzatrici parzialmente estese

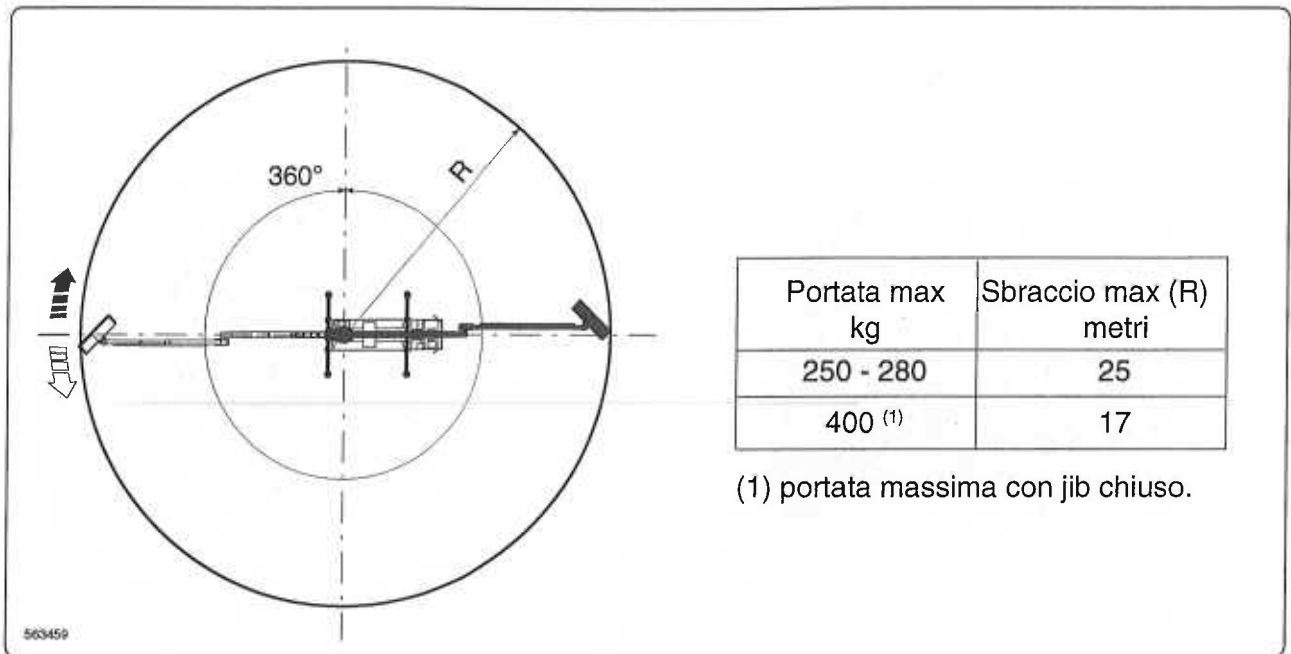

fig. 7.5.5

6° - tutte le traverse stabilizzatrici totalmente chiuse

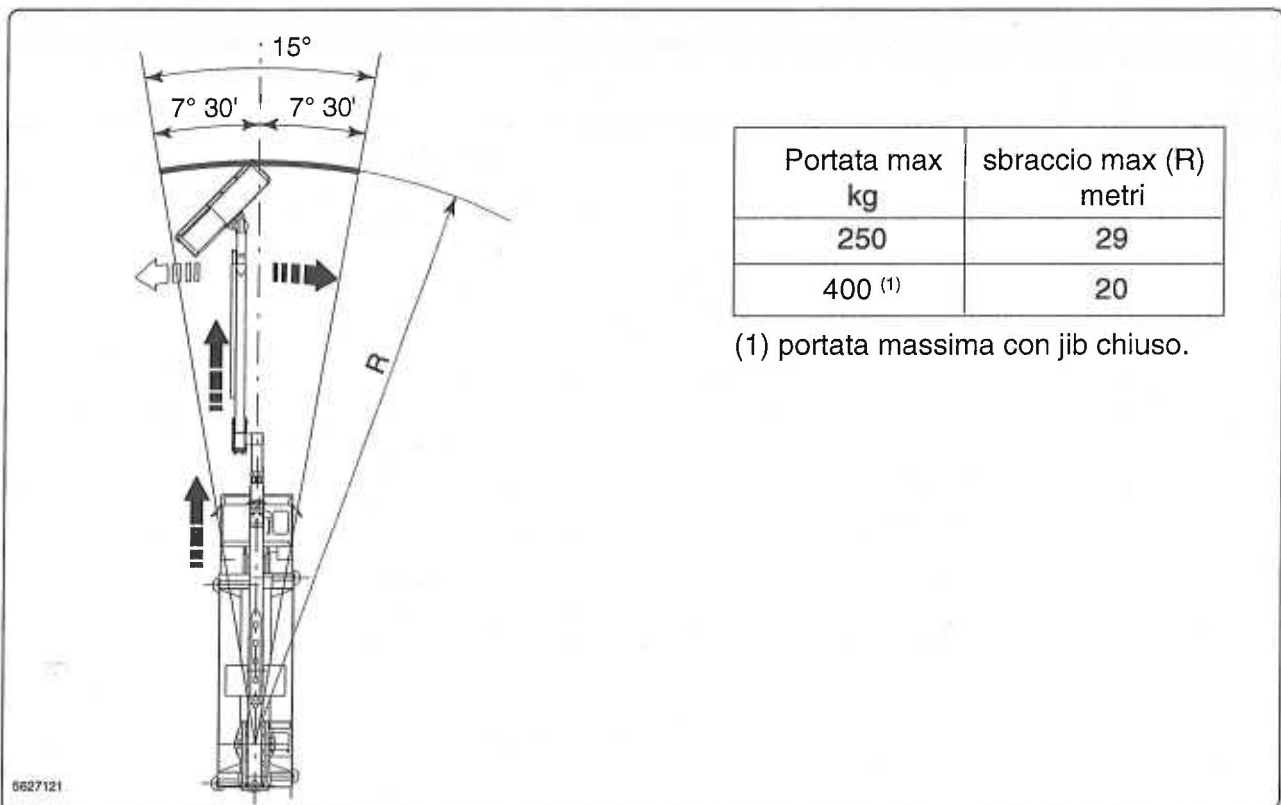

fig. 7.5.6

7.5.3 - Stabilizzazione - approntamento

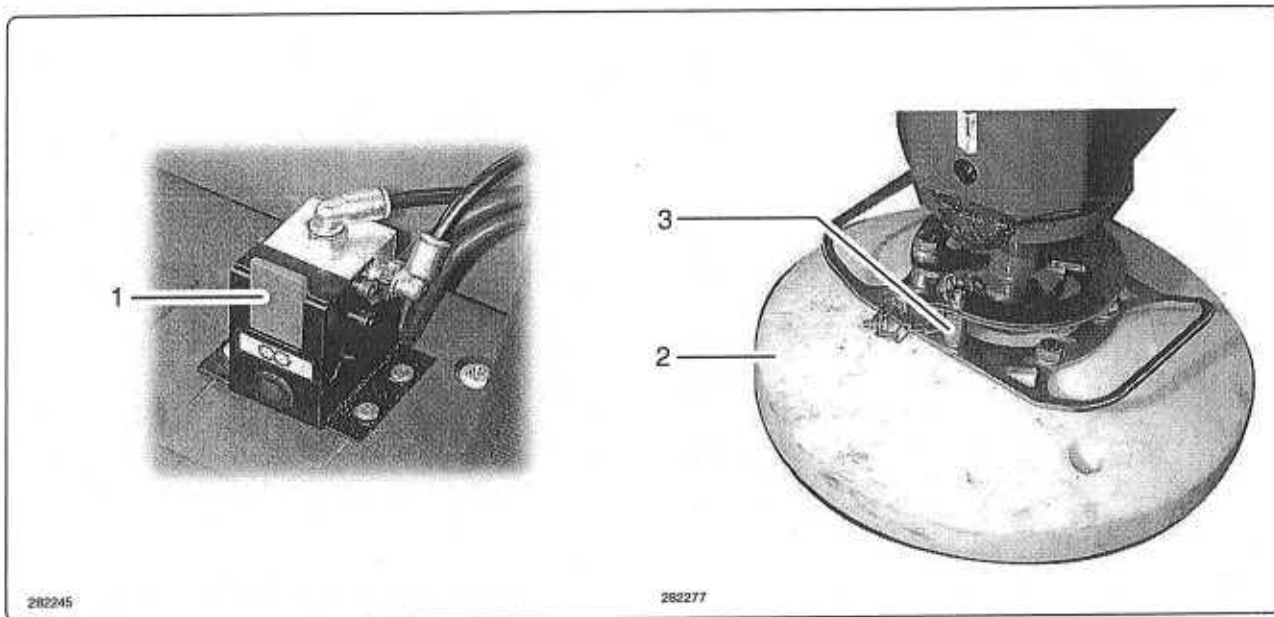

fig. 7.5.7

- Assicurarsi che il freno a mano sia ben tirato, e che il relativo indicatore luminoso sia acceso.
- Posizionare il cambio in folle e accendere il motore del veicolo.
- Pigiare a fondo il pedale della frizione e agire sulla leva "1" per inserire la presa di forza.
- Montare le piastre di appoggio "2" sugli snodi sferici degli stabilizzatori ed inserire il perno di sicurezza "3".
- Verificare che le piastre siano correttamente montate.

7.5.4 - Stabilizzazione

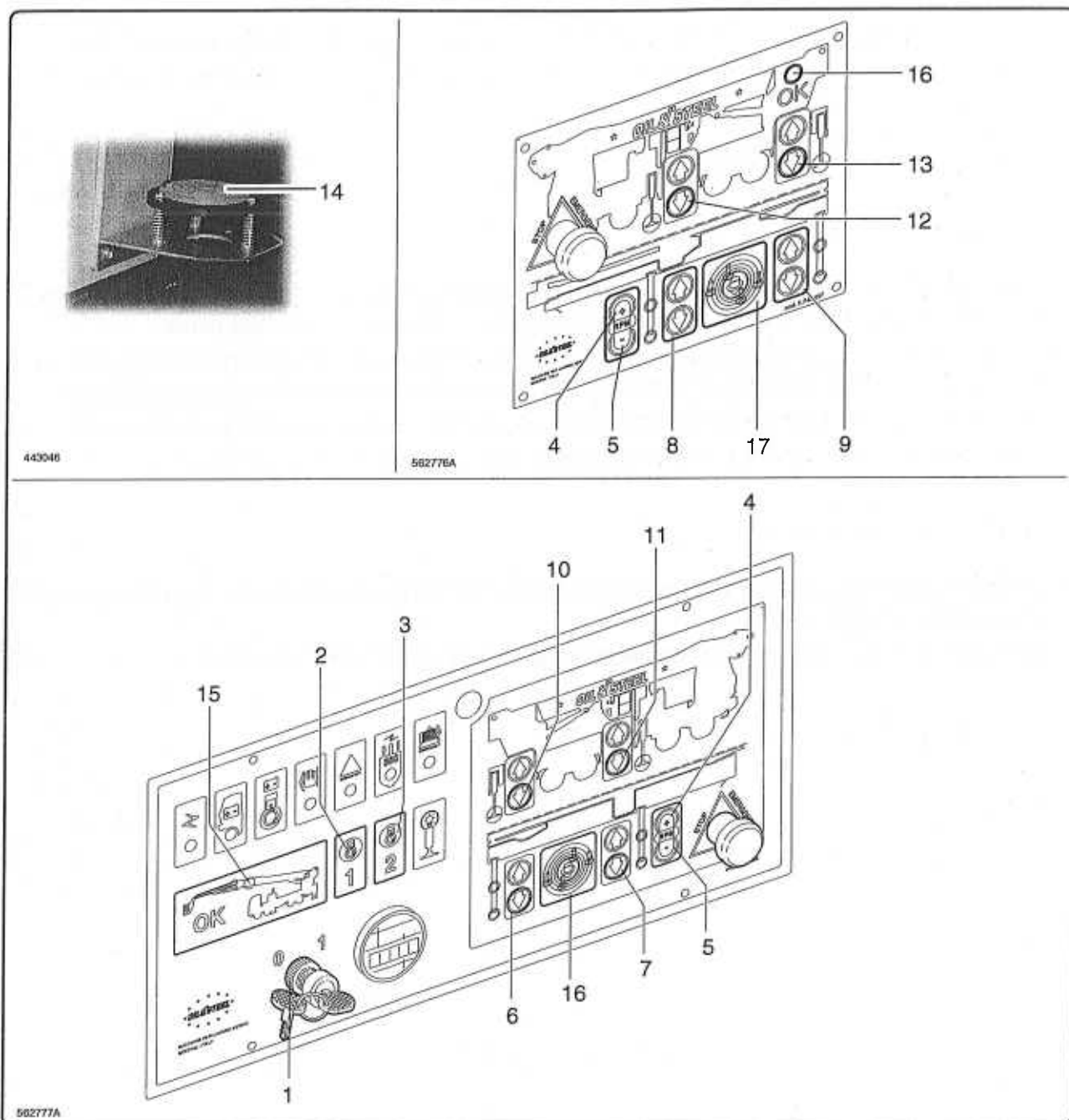



fig. 7.5.8

- Decidere preventivamente il tipo di stabilizzazione da eseguire in relazione al tipo di lavoro da eseguire (vedere sottoparagrafo 7.5.2).
- Accendere il quadro comandi principale ruotando il selettore "1" in posizione "1".
- Avviare il motore col quale si vuole operare:
 - premere il tasto "2"  per avviare il motore dell'autocarro;
 - premere il tasto "3"  per avviare il motore ausiliario.
- Selezionare il numero di giri del motore tramite il tasto "4" o il tasto "5".

- Agire sui tasti "6" e "7" per sfilare le traverse stabilizzatrici lato destro. Gli indicatori luminosi adiacenti segnalano il raggiungimento della posizione corretta.
- Portarsi sul lato opposto e tramite i tasti "8" e "9" sfilare le traverse stabilizzatrici di sinistra.
- Ultimata la fase di sfilo traverse stabilizzatrici, procedere alla discesa degli stabilizzatori scegliendo fra i due seguenti modi:
 - a- stabilizzazione manuale
 - b- stabilizzazione automatica

Stabilizzazione manuale

- Premere i tasti "10" e "11" del quadro principale per abbassare gli stabilizzatori lato destro: gli indicatori adiacenti si illuminano quando gli stabilizzatori appoggiano al suolo correttamente.
- Premere i tasti "12" e "13" del quadro di sinistra per abbassare gli stabilizzatori lato sinistro: gli indicatori adiacenti si illuminano quando gli stabilizzatori appoggiano al suolo correttamente.
- Per la corretta orizzontalità servirsi delle livelle a bolla "14" poste a lato dei quadri comandi.
- La corretta stabilizzazione viene segnalata dagli indicatori "15" e "16" illuminati.

Stabilizzazione automatica

- Premere il tasto "16" sul quadro principale o il tasto "17" sul quadro di sinistra; la piattaforma (PLE) si stabilizza automaticamente.
- La corretta stabilizzazione viene segnalata dagli indicatori "15" e "16" illuminati.

7.6 - Salita in quota

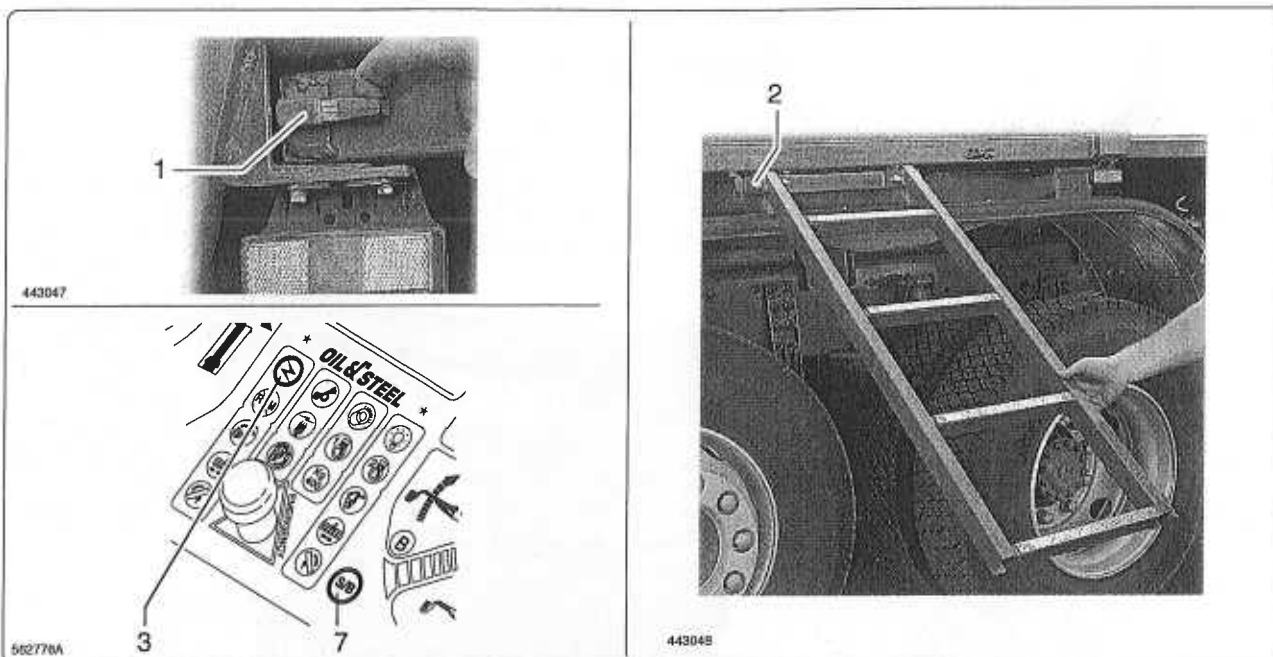

fig. 7.6.1

- Liberare la scaletta laterale disinnestando il fermo "1", ruotarla verso l'esterno fino ad innestare il fermo "2", abbassarla e salire sul pianale.
- Sedersi alla posizione comandi in colonna ed aprire il carter di protezione dei comandi.
- Premere il tasto "3" (Z) per attivare i comandi: il tasto deve illuminarsi.

Di seguito descriviamo un esempio di procedura per la salita in quota dell'operatore.

1ª fase: piattaforma a terra

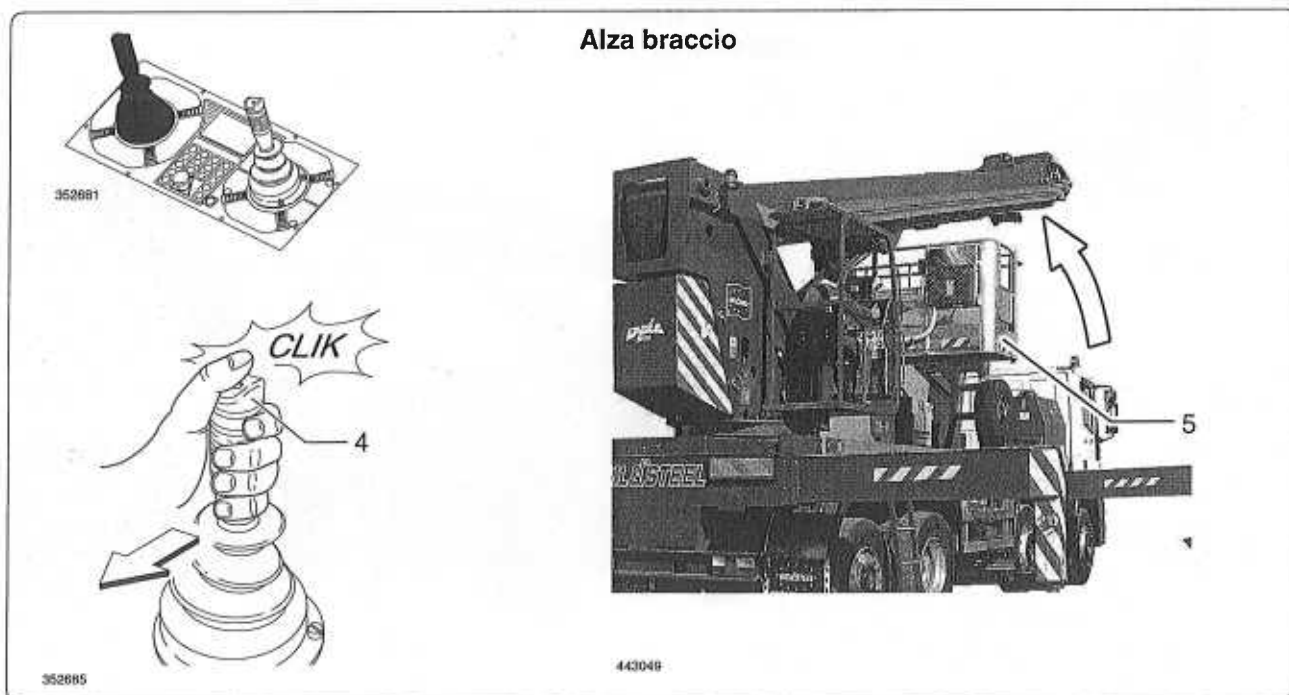

fig. 7.6.2

- Tramite il manipolatore "4" sollevare sufficientemente il braccio dal suo appoggio per permettere alla piattaforma "5" di uscire dagli ingombri sottostanti (cabina autocarro, supporto braccio).

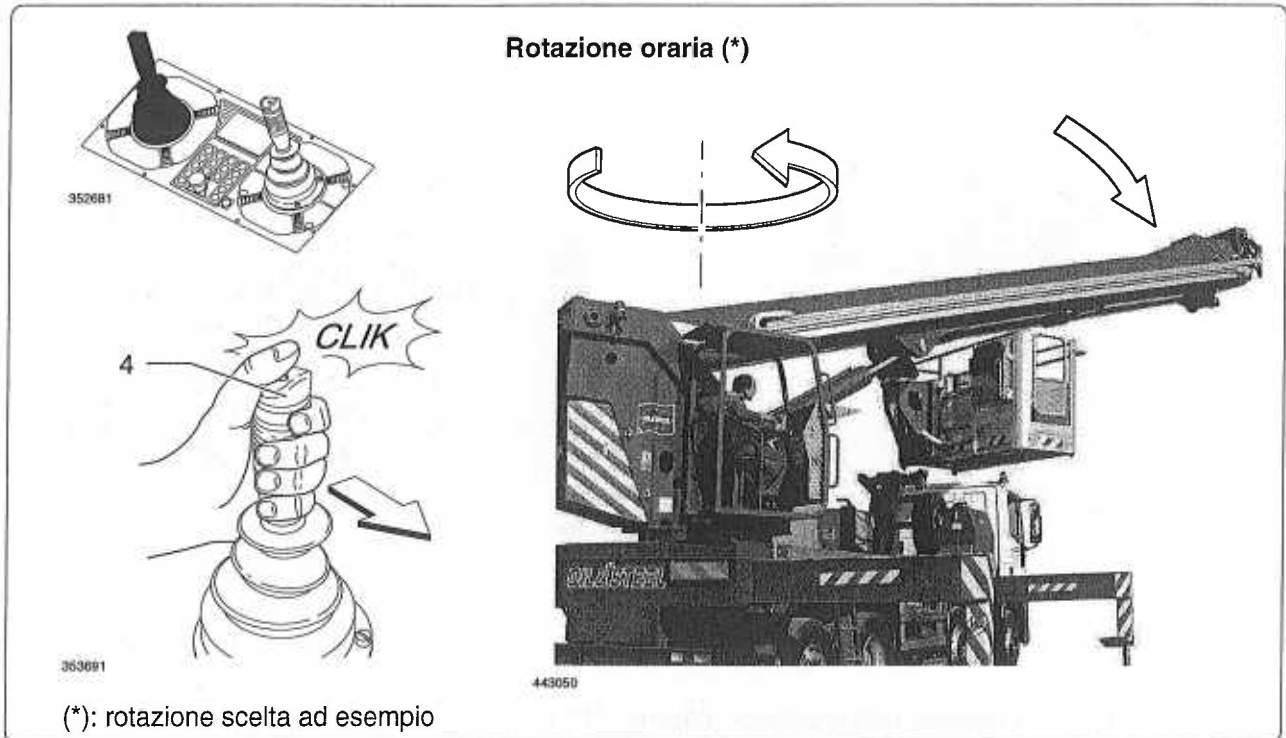

fig. 7.6.3

- Scegliere la zona dove si può abbassare la piattaforma di lavoro "5" per salirvi a bordo.
- Tramite il manipolatore ruotare la piattaforma (PLE) sul lato desiderato (fig. 7.6.3) ed abbassare il braccio.

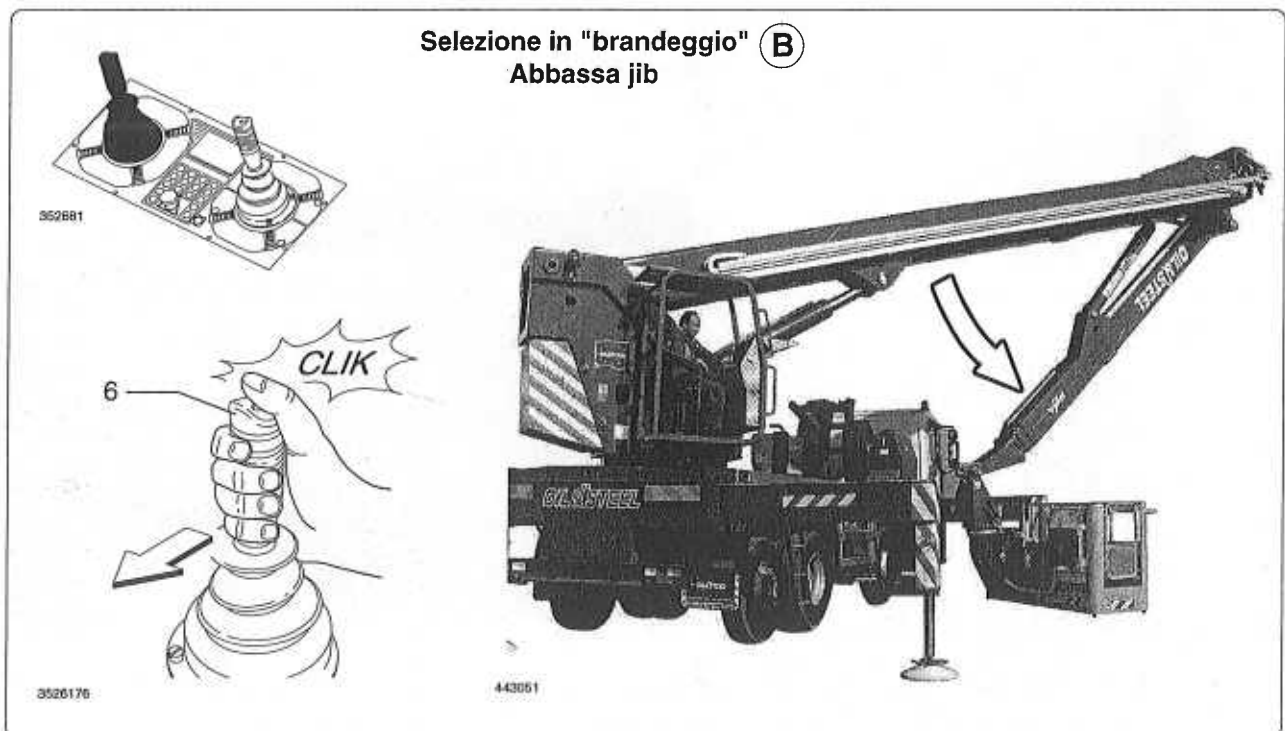



fig. 7.6.4

- Selezionare la funzione di “brandeggio” premendo il tasto “7”  (fig. 7.6.1).

L'indicatore  deve essere illuminato.

- Tramite il manipolatore “4” abbassare il jib fino a quando la piattaforma di lavoro non sarà sufficientemente vicina al suolo.

2ª fase: salita piattaforma di lavoro con operatore a bordo

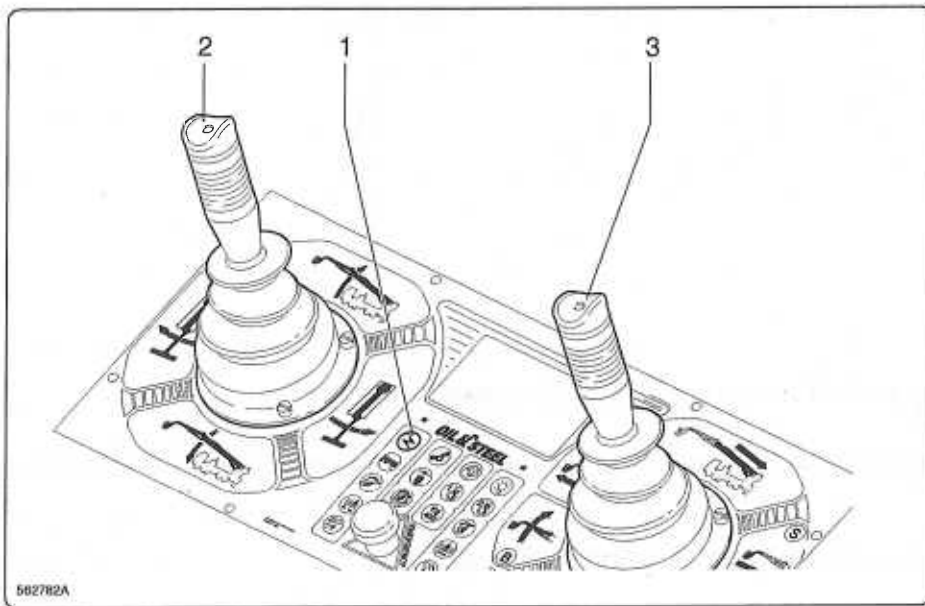



fig. 7.6.5

- Salire sulla piattaforma di lavoro ed allacciare la cintura di sicurezza nei punti predisposti.
- Premere il tasto “1”  per attivare i comandi: il tasto deve illuminarsi.
- Tramite i manipolatori “2” e “3” scegliere quali manovre sono opportune fare per la salita in quota in sicurezza della piattaforma di lavoro.

7.7 - Messa a riposo della piattaforma di lavoro

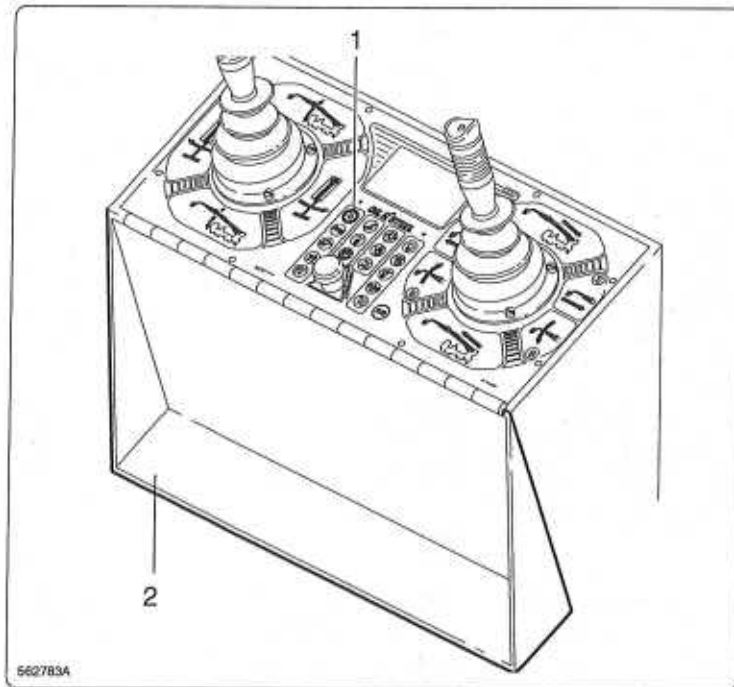



fig. 7.7.1

- Portare a terra la piattaforma di lavoro in zona sicura.
- Spegnere il quadro comandi premendo il tasto luminoso "1"  fig. 7.7.1 e staccare la cintura di sicurezza.
- Chiudere il quadro comandi con il coperchio "2" (fig. 7.7.1).

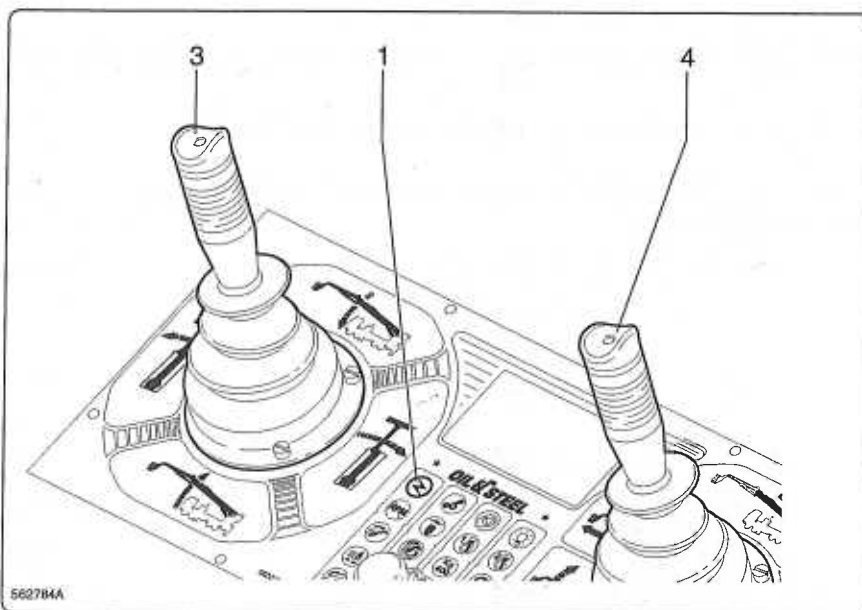



fig. 7.7.2

- Salire in postazione comandi d'emergenza sulla colonna.
- Aprire il coperchio di protezione dei comandi (fig. 7.7.2) ed attivarli premendo il tasto "1" .

- Mediante i manipolatori "3" e "4" (fig. 7.7.2) portare in quota la piattaforma di lavoro al di sopra degli ingombri dell'autocarro e chiudere il jib.
- Ruotare la piattaforma (PLE) fino ad allineare il braccio principale con l'asse longitudinale della macchina: si accende il lampeggiante verde posto sul supporto braccio.
- **Abbassare il braccio nella sua posizione di riposo, premere il tasto "1" ** per disattivare i comandi e chiudere la protezione.
- Scendere a terra e richiudere la scaletta.

7.8 - Parcheggio della piattaforma (PLE)



PERICOLO!!!



- Non abbandonare mai la macchina con il motore acceso.

- Dopo aver richiuso la piattaforma (PLE) portare la macchina in una zona dove non operino altre macchine e non vi sia traffico di veicoli.
- Scegliere un terreno solido ed in piano.
Se ciò non fosse possibile, sistemare la macchina in posizione trasversale alla pendenza accertandosi che non vi sia nessun pericolo di slittamento o ribaltamento dell'automezzo.
Non potendo evitare di sostare con la macchina nella corsia di normale traffico, occorre segnalare la presenza dell'ostacolo mediante bandiere, fiaccole, ecc., secondo le normative vigenti.
- Togliere la chiave di accensione dell'automezzo e staccare (se collegato) il cavo di alimentazione elettrica per evitare che persone non autorizzate possano usare la macchina.

7.9 - Arresto d'emergenza

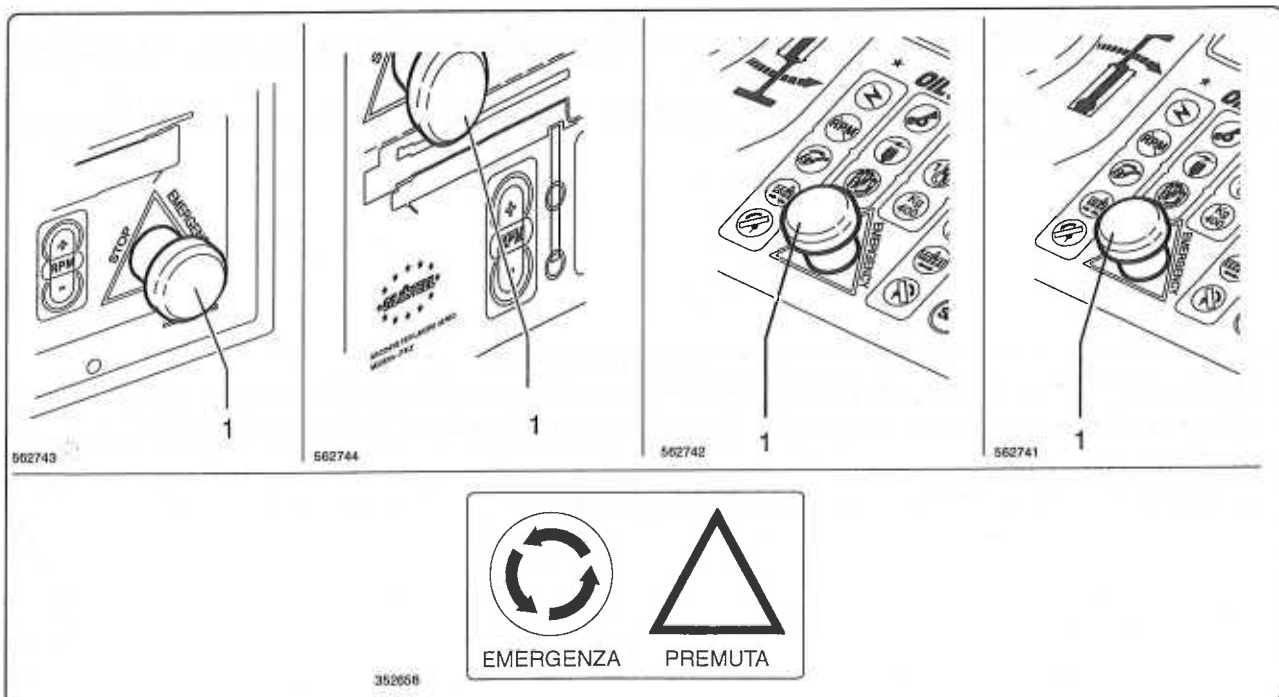

fig. 7.9.1

In caso di pericolo premere il pulsante "1" fig. 7.9.1 per arrestare immediatamente la macchina. Per riavviare la macchina occorre:

- 1) rimuovere il pericolo che ha reso necessario l'arresto d'emergenza;
- 2) ruotare il pulsante d'emergenza per consentire il riavviamento del motore.

Nota

Il display sul quadro comandi in piattaforma di lavoro e in postazione d'emergenza segnala il pulsante d'emergenza premuto (fig. 7.9.1).

7.10 - Discesa in emergenza della piattaforma di lavoro

ATTENZIONE!!!

- I dispositivi devono essere utilizzati solo in caso di emergenza, in caso di insufficiente presenza di corrente elettrica. Essi devono essere ripiombati presso il Servizio Assistenza della Oil & Steel (od officina autorizzata), appena possibile.
- L'attivazione manuale dei dispositivi comporta la responsabilità dell'operatore e l'obbligo di eseguire le manovre di emergenza in sequenza come indicato in questo paragrafo.

Nota

La macchina é dotata di un dispositivo per la discesa in caso di emergenza attivabile solo dalla colonna (distributore idraulico).

Per questo motivo è consigliabile avere sempre un collaboratore a terra pronto e istruito sulle operazioni da svolgere.

Le circostanze che richiedono una discesa di emergenza sono:

- motore automezzo (e motore a scoppio ausiliario) in avaria per mancanza di carburante (vedi 7.10.1);
- comandi in piattaforma di lavoro in avaria (oppure malore dell'operatore a bordo della piattaforma di lavoro) (vedi 7.10.2);
- avaria di tipo elettrico della piattaforma (PLE) (vedi 7.10.3).

7.10.1- Motore automezzo (e motore a scoppio ausiliario) in avaria

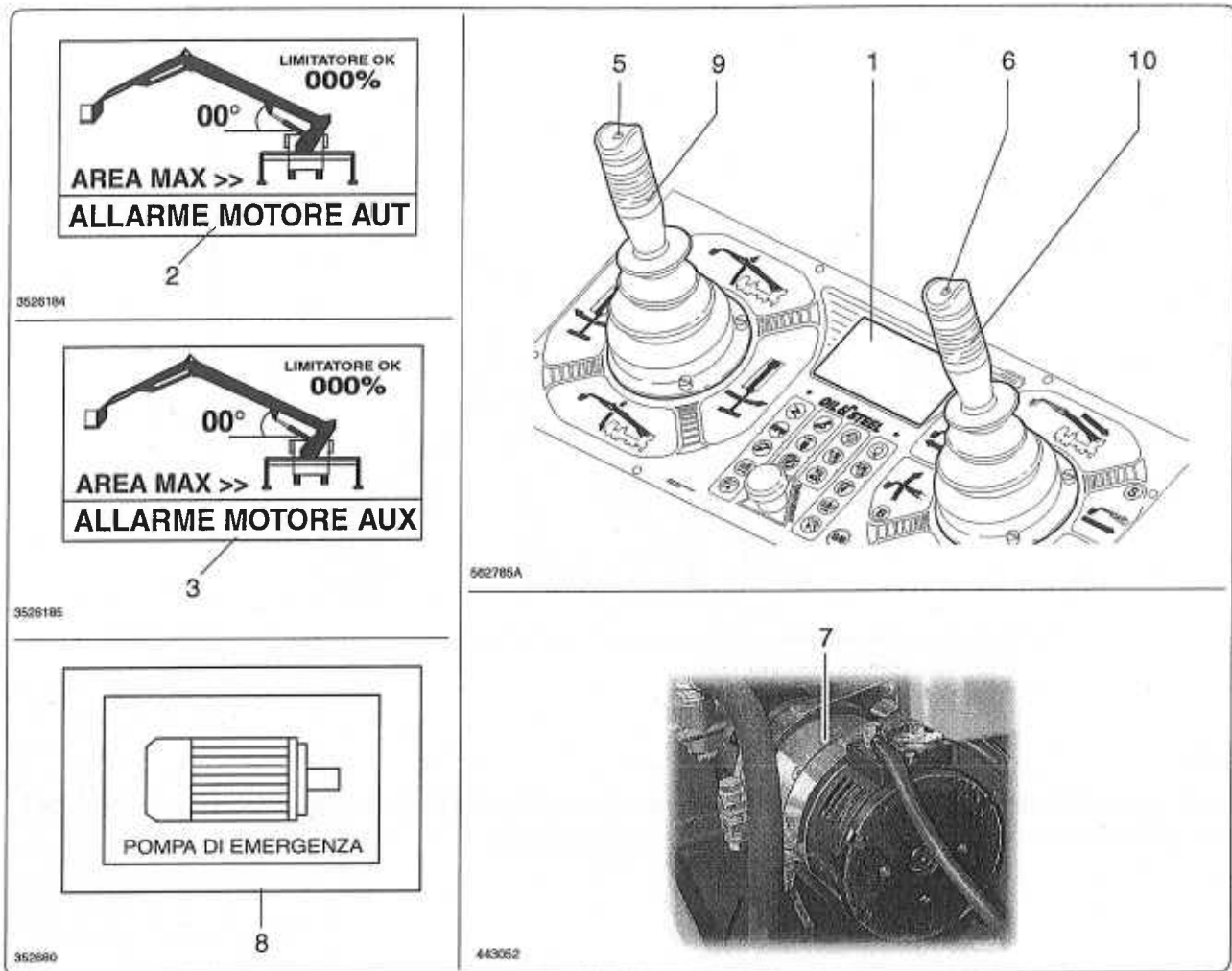

fig. 7.10.1

- In caso di arresto del motore automezzo, il display "1" visualizza il messaggio "2".
- In caso di arresto del motore ausiliario, il display "1" visualizza il messaggio "3".

Procedere come segue:

- Premere i pulsanti "5" e "6" per avviare l'elettropompa "7" (24 V): il display visualizza il messaggio "8".
- Mediante i manipolatori "9" e "10" effettuare le manovre di discesa nell'ordine:
 - **rientro braccio;**
 - **abbassa jib;**
 - **abbassa braccio;**
 - **eventuale rotazione.**

Nota

Le manovre si possono fare dalle postazioni sulla colonna e sulla piattaforma di lavoro.

7.10.2 - Comandi in piattaforma di lavoro in avaria (oppure malore dell'operatore a bordo piattaforma di lavoro)

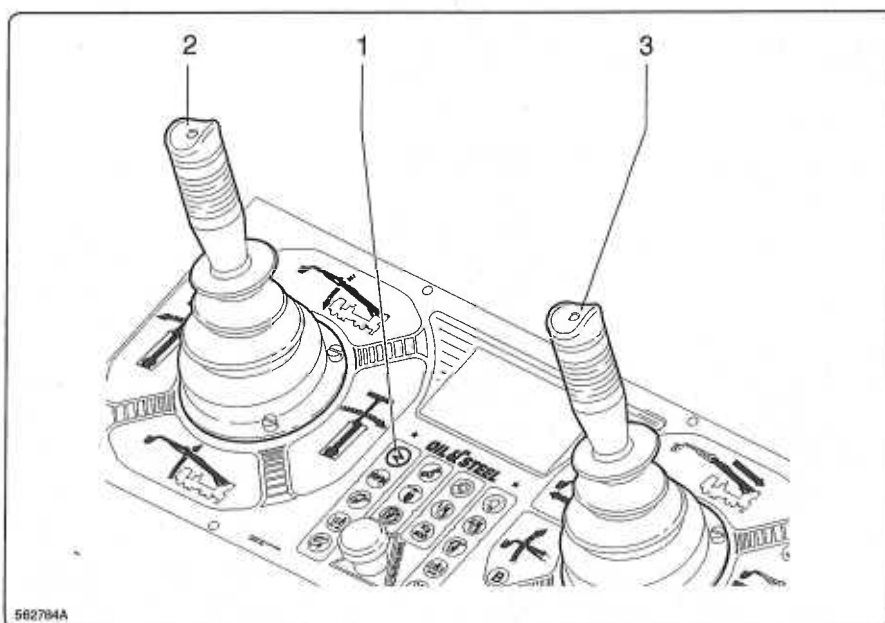



fig. 7.10.2

Nota

Non è possibile attivare il quadro comando d'emergenza (fig. 7.10.2) se prima non viene arrestato il motore in uso e non viene disinserito il quadro dell'autocarro.

L'operatore a terra deve operare come segue:

- salire in cabina automezzo e spegnere il quadro ruotando la chiave: in questo modo tutte le funzioni elettroniche della piattaforma (PLE) vengono resettate;
- avviare nuovamente l'automezzo.
- Salire in postazione comandi d'emergenza ed aprire il quadro comandi;
- Premere il tasto "1"  per attivare il quadro comandi;
- mediante i manipolatori "2" e "3" effettuare le manovre di discesa nell'ordine:
 - **rientro braccio;**
 - **abbassa jib;**
 - **abbassa braccio;**
 - **eventuale rotazione.**

56

7.10.3 - Avaria di tipo elettrico della piattaforma (PLE)

! ATTENZIONE!!! !

- L'attivazione manuale del distributore "1" comporta la responsabilità dell'operatore e l'obbligo di seguire le manovre di emergenza in sequenza come indicato di seguito.

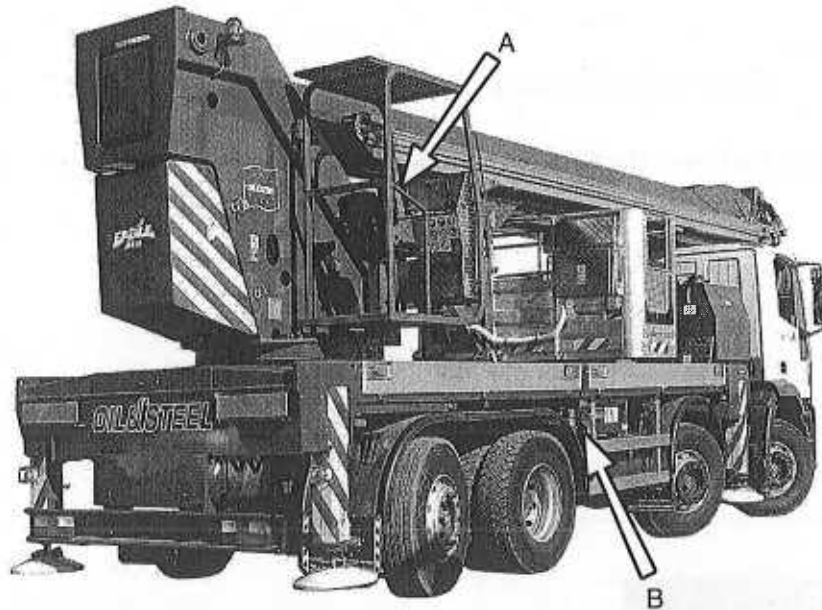

443057

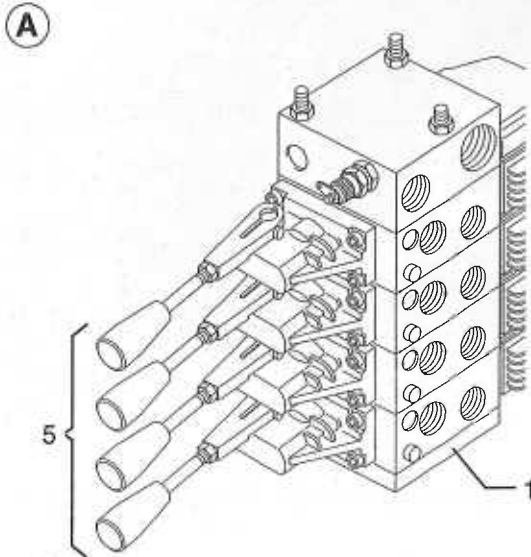

3526189

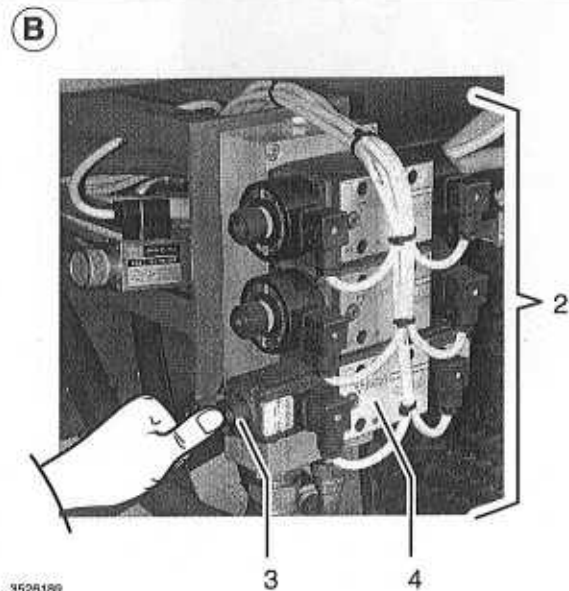

3526189

fig. 7.10.3

Nota

La procedura è possibile solo con uno dei motori endotermici in funzione.
In questo caso, occorrono due operatori a terra per agire simultaneamente sul distributore "1" e sulle elettrovalvole "2".

1ª fase

Discesa piattaforma di lavoro

- Un operatore deve salire in postazione di comando in colonna mentre un altro operatore deve posizionarsi a fianco del quadro comandi principale a terra.
- L'operatore a terra deve premere manualmente il nottolino "3" dell'elettrovalvola "4" (di pilotaggio parte aerea).
- Mediante le leve "5" del distributore "1" eseguire le manovre di discesa nel seguente ordine:
 - rientro braccio;
 - abbassa jib;
 - abbassa braccio;
 - eventuale rotazione.

Collocare la piattaforma di lavoro al suolo per permettere all'operatore di scendere comodamente in una zona sicura.

- Occorre richiudere la piattaforma (PLE) sempre agendo simultaneamente sul distributore "1" e sul nottolino "3".

2ª fase

Destabilizzazione della piattaforma (PLE)

Rientro stabilizzatori

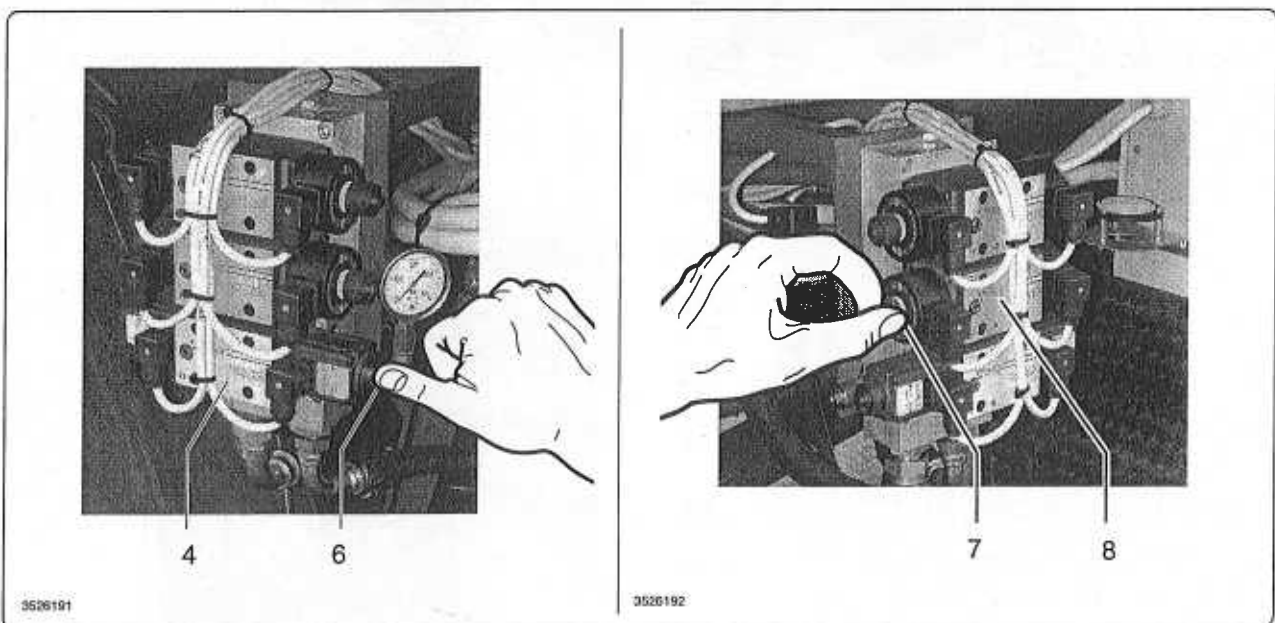

fig. 7.10.4

- 1- Premere manualmente il nottolino "6" sull'elettrovalvola "4" (pilota stabilizzatori) e tenere premuto.
- 2- Premere il nottolino "7" dell'elettrovalvola "8".

Rientro traverse stabilizzatrici

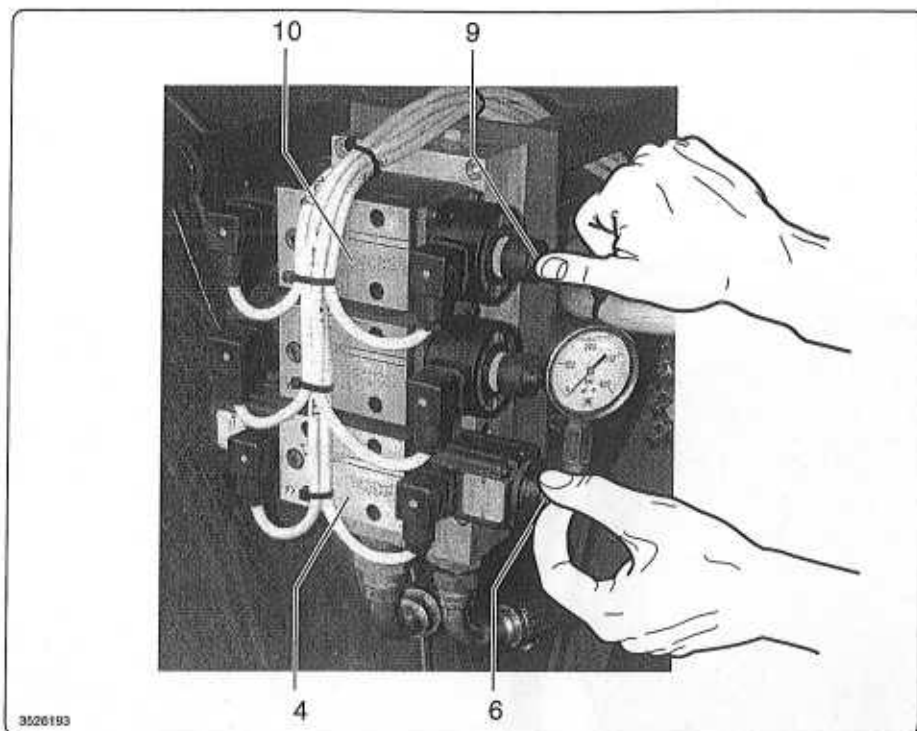

fig. 7.10.5

- Premere manualmente il nottolino "6" sull'elettrovalvola "4" (pilota stabilizzatori) e tenerlo premuto.
- Premere il nottolino "9" dell'elettrovalvola "10".

Nota

Rivolgersi al costruttore o ad una officina autorizzata per individuare la natura del guasto all'impianto elettrico ed effettuare la riparazione.

7.11 - Cabina (opzionale)

7.11.1 - Parti principali

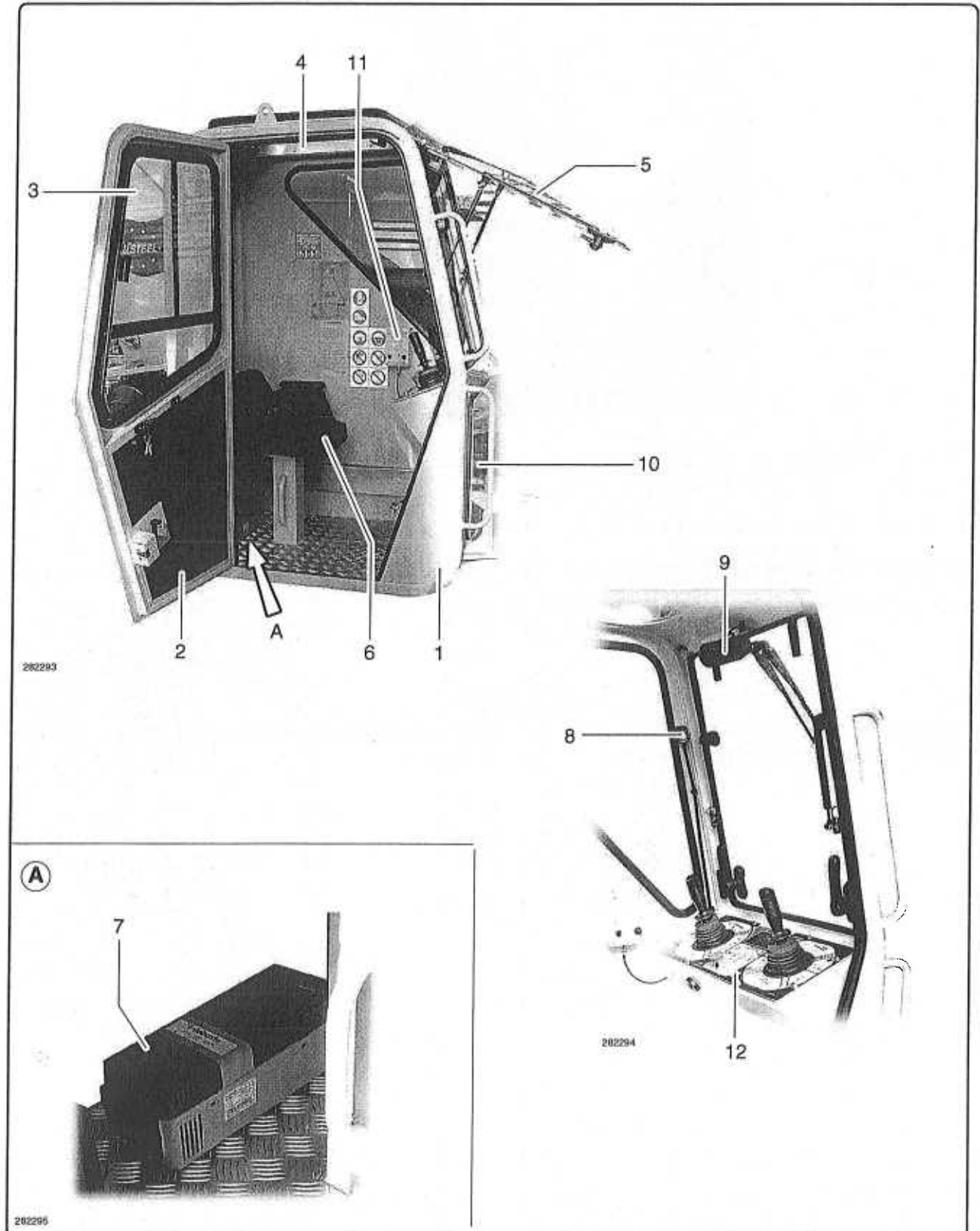

fig. 7.11.1

- *Legenda parti principali*

- 1 - Cabina
- 2 - Porta
- 3 - Deflettore laterale scorrevole
- 4 - Deflettore superiore apribile
- 5 - Deflettore anteriore apribile
- 6 - Sedile
- 7 - Gruppo riscaldamento cabina (presente a richiesta)
- 8 - Faro orientabile di servizio
- 9 - Tergivetro
- 10 - Vano impianto elettrico
- 11 - Sistema di intercomunicazione (vedi par. 7.1.5 punto "5")
- 12 - Comandi di emergenza su posto di comando in colonna (vedi par. 7.1.5)

7.11.2 - Porta - apertura/chiusura

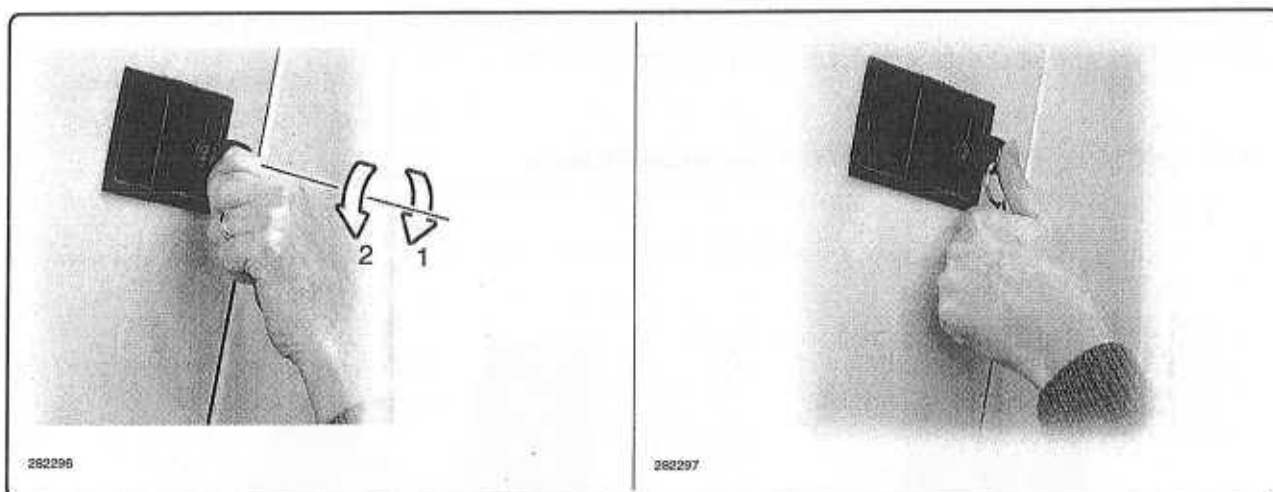

fig. 7.11.2

Dall'esterno

Per aprire: ruotare la chiave in posizione "2" e premere.

Per bloccare: ruotare la chiave in posizione "1" con porta perfettamente chiusa.

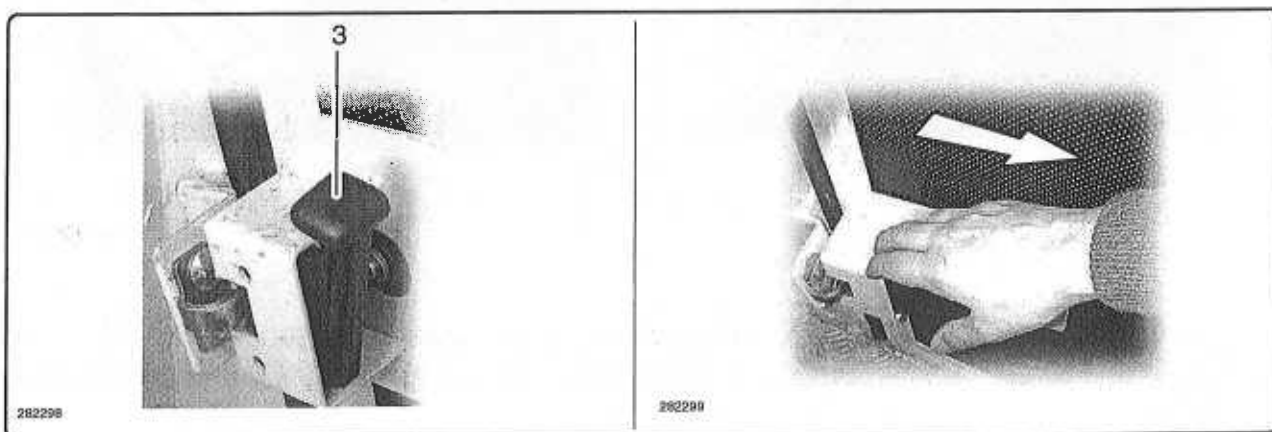

fig. 7.11.3

Dall'interno

Per aprire: tirare la levetta di comando "3".

7.11.3 - Deflettore laterale scorrevole - apertura/chiusura

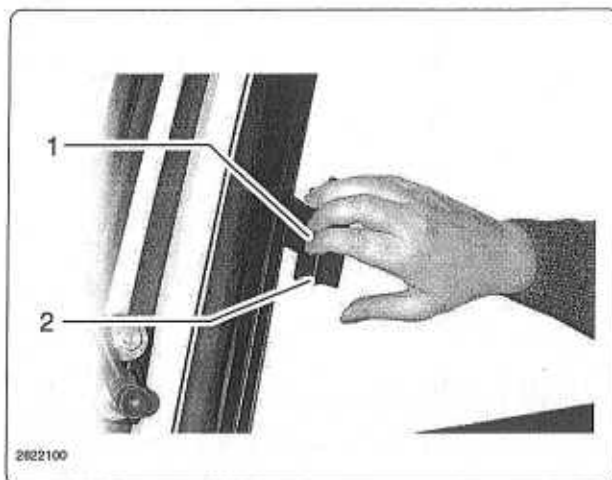

fig. 7.11.4

Per aprire: premere il pulsante "1" e tirare il deflettore per mezzo dell'impugnatura "2".
Per chiudere: spingere il deflettore tramite l'impugnatura "2".

7.11.4 - Deflettore anteriore apribile - apertura/chiusura

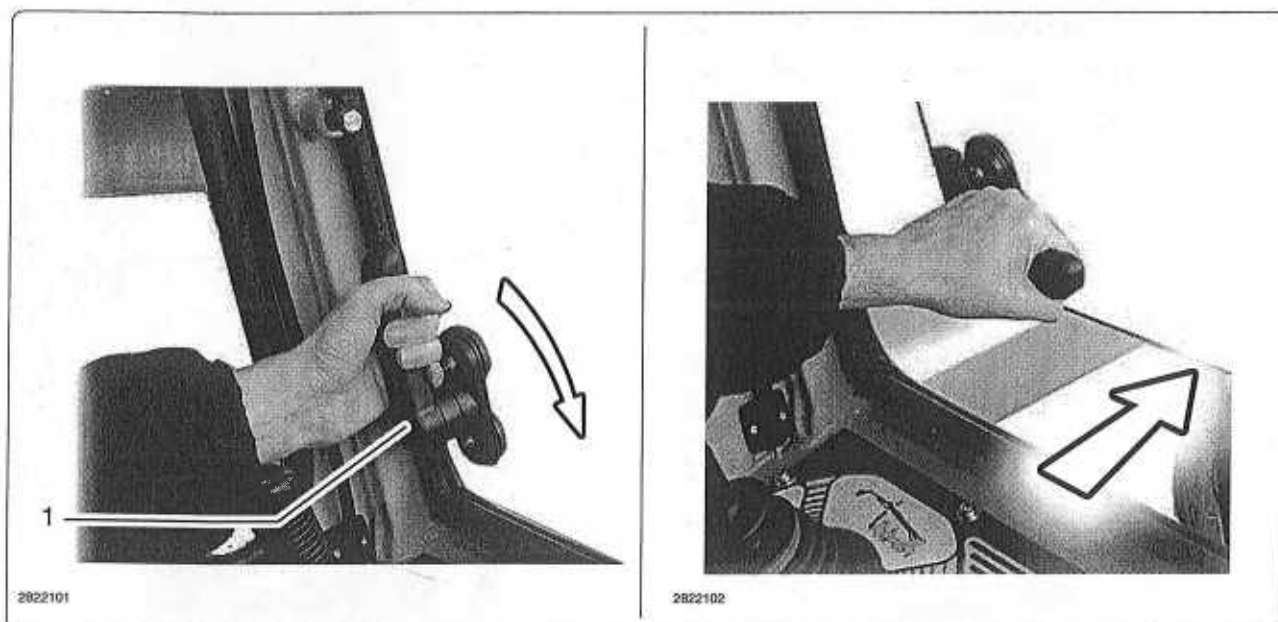

fig. 7.11.5

Per aprire: impugnare le leve "1", ruotarle verso l'interno e spingere il deflettore.
Per chiudere: impugnare le leve "1", tirare il deflettore fino alla posizione di chiusura e ruotare le leve verso l'alto.

7.11.5 - Deflettore superiore apribile - apertura/chiusura

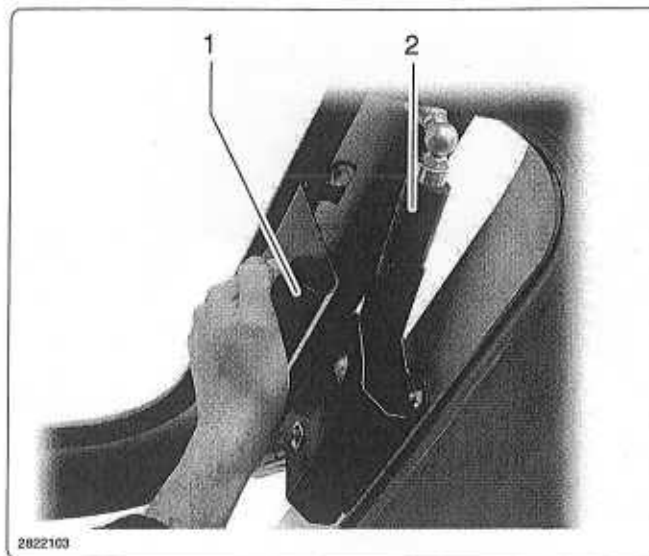

fig. 7.11.6

Per aprire: impugnare la maniglia "1" e spingere verso l'alto.
 Per chiudere: impugnare la maniglia "1" e tirare verso il basso.

Nota

Le posizioni di massima apertura e chiusura sono date dalle molle a gas "2".

7.11.6 - Sedile - regolazione

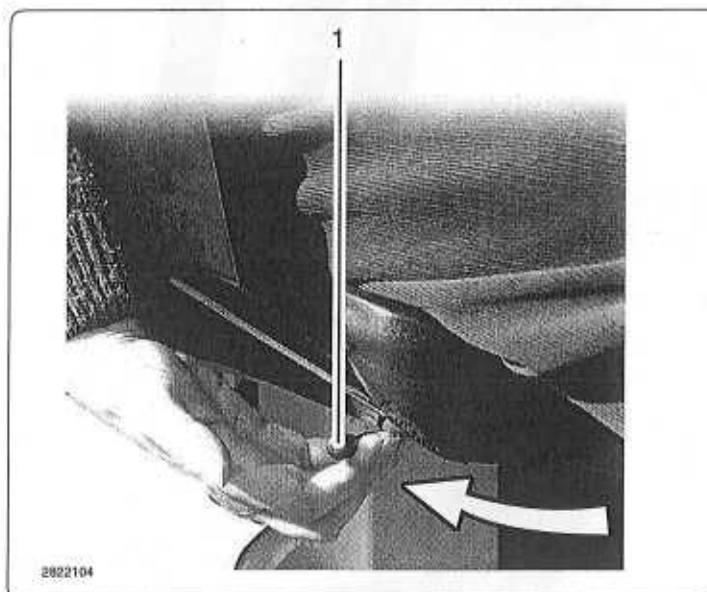

fig. 7.11.7

Per regolare la posizione del sedile in senso longitudinale, tirare la leva "1" ed esercitare sul sedile una spinta in avanti o indietro.

7.11.7 - Tergivetro

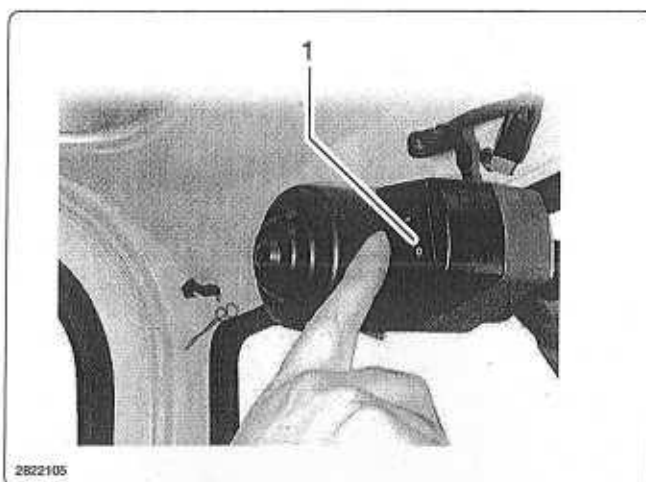

fig. 7.11.8

Premere l'interruttore "1" in pos. "I" per azionare il tergivetro.
Premere l'interruttore "1" in pos. "0" per arrestarlo.

7.11.8 - Faro orientabile di servizio

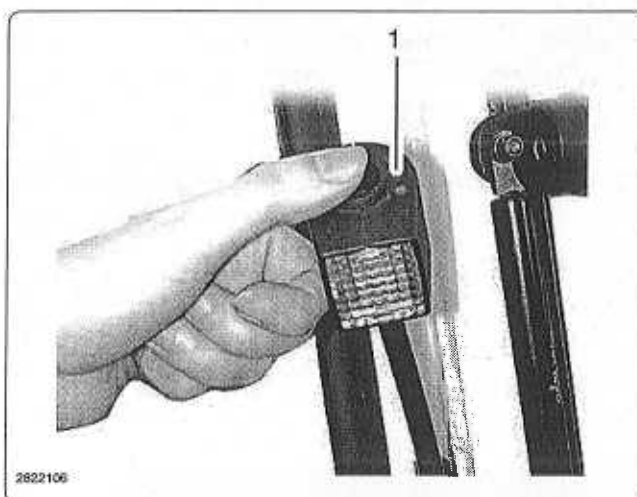

fig. 7.11.9

Premere l'interruttore "1" per accendere il faro.
Premere nuovamente per spegnerlo.

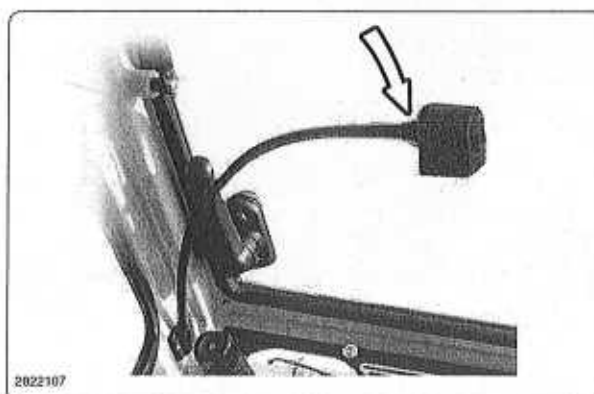

fig. 7.11.10

Orientare manualmente il faro come desiderato.

7.11.9 - Riscaldamento (presente a richiesta)

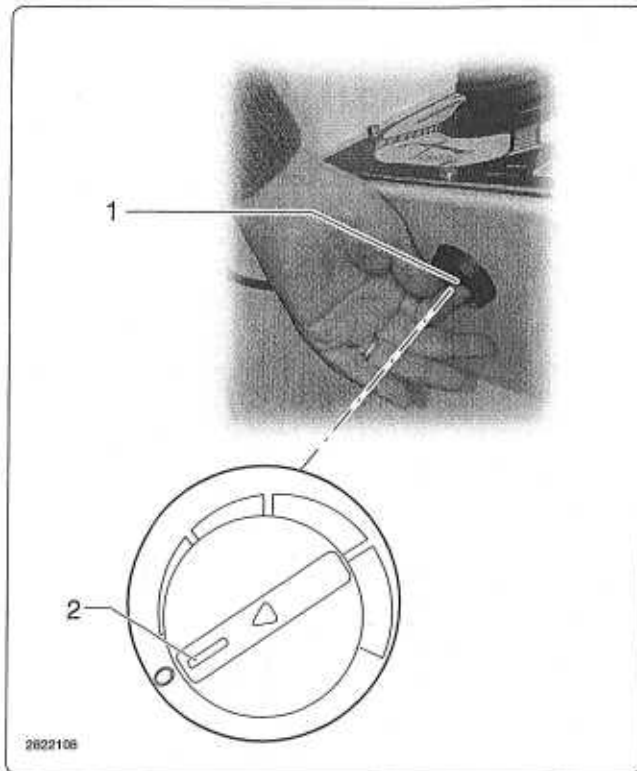

fig. 7.11.11

Ruotare la manopola "1" in senso orario per attivare l'impianto di riscaldamento (è sufficiente che l'indice "2" si sposti dalla posizione "0").

Per la regolazione della temperatura, ruotare gradualmente in senso orario l'indice "2".

Maggiore è la rotazione dell'indice maggiore sarà la temperatura.

8

Manutenzione

8.1 - Prescrizioni

 **PERICOLO!!!** 

- Non consentire al personale non autorizzato di intervenire sulla macchina.
- Non eseguire alcun intervento senza preventiva autorizzazione.
- Tutte le operazioni di manutenzione devono essere effettuate con macchina ferma, motori arrestati e impianto idraulico depressurizzato.
- Rispettare le procedure date per la manutenzione e l'assistenza tecnica.
- Non servirsi dei comandi o delle tubazioni flessibili come appigli salendo o scendendo dalla macchina.

 **PERICOLO!!!** 

- Per effettuare interventi di riparazione stando al di sotto di gruppi sollevati o mobili, gli stessi devono essere bloccati con mezzi esterni allo scopo di operare in sicurezza.
- Non permettere ad alcuna persona di passare in vicinanza o addirittura sotto la parte della macchina sollevata e non bloccata.
- Evitare di indossare bracciali, orologi, anelli o capi di vestiario non allacciati poichè possono impigliarsi nelle parti in movimento.
- Non far funzionare il motore a scoppio in luoghi chiusi senza adeguata ventilazione per evitare la concentrazione di gas pericolosi.
- Dovendo sollevare o trasportare delle parti pesanti, servirsi di paranchi e simili di adeguata capacità.
- Accertarsi che l'imbracatura sia eseguita a regola d'arte.
- Non utilizzare mai benzina, solventi o altri liquidi infiammabili come detergenti; ricorrere invece ai solventi commerciali autorizzati non infiammabili e non tossici.

8.2 - Premessa

Una buona manutenzione ed un corretto uso sono la premessa indispensabile per garantire rendimento e sicurezza della piattaforma (PLE).

Per garantire un costante e regolare funzionamento della piattaforma (PLE) ed evitare, inoltre, il decadimento della garanzia, ogni sostituzione di parti deve essere effettuata con ricambi originali Oil & Steel.

La piattaforma (PLE) da Voi acquistata o noleggiata é stata sottoposta in fabbrica ad un collaudo di delibera, seguito, subito prima della consegna, dal tagliando pre-consegna che garantisce la corretta messa in esercizio della piattaforma (PLE) con l'esecuzione di tutti i controlli e le registrazioni necessarie.

8.3 - Controlli eseguiti dal Costruttore

I controlli effettuati dal Costruttore sono:

- prima della messa in funzione della piattaforma (PLE) -

- 1 - controllo livello olio idraulico
- 2 - ingrassaggio pattini di scorrimento
- 3 - ingrassaggio perni incernieramento
- 4 - ingrassaggio apparati di rotazione

- con piattaforma (PLE) in funzione -

- 5 - taratura delle valvole limitatrici di pressione
- 6 - taratura valvole di blocco
- 7 - taratura dispositivi di interblocco e sicurezza
- 8 - verifica perdite olio impianto idraulico
- 9 - verifica funzionamento generale
- 10 - applicazione di tutte le targhette.

8.4 - Verifiche e manutenzioni periodiche

Il programma per la manutenzione della macchina é riportato nella seguente tabella.

Legenda simbologia:

- operazioni da effettuarsi a cura dell'operatore
- * operazioni da effettuarsi in officina autorizzata o presso il costruttore

Nota

Per il programma di manutenzione del motore a scoppio dell'automezzo attenersi a quanto descritto nel manuale istruzioni del costruttore dell'automezzo.

Per il programma di manutenzione del motore a scoppio ausiliario attenersi a quanto descritto nel manuale istruzioni del motore ausiliario.

Descrizione operazione	10 ore	100 ore	200 ore	500 ore	1000 ore	2000 ore	4000 ore	10000 ore
Controllo livello olio idraulico	■							
Controllo perdite dell'impianto idraulico	■							
Verifica del corretto funzionamento dei comandi	■							
Controllo del corretto funzionamento dei dispositivi di sicurezza	■							
Controllo dello stato di carica delle batterie dell'automezzo	■							
Controllo del dispositivo di livellamento	■							
Primo cambio olio riduttore rotazione torretta		*						
Lubrificazione del gruppo rotazione			■					
Ingrassaggio dei perni d'incernieramento e dei pattini di scorrimento del braccio telescopico e catene di sfilo-rientro			■					
Verificare la presenza e l'integrità di tutte le targhe poste sulla macchina			■					
Controllo delle pressioni			*					
Controllo del serraggio delle viti di fissaggio dei fermaperni e delle ghiera			■					
Controllo dello stato di usura dei pattini del braccio telescopico			*					
Controllo dello stato di inquinamento dell'olio idraulico			*					
Controllo della cartuccia del filtro olio idraulico			■					
Prima sostituzione cartuccia filtro olio idraulico			*					
Lavaggio e pulizia della macchina					■			
Sostituzione della cartuccia del filtro olio idraulico					*			
Controllo della struttura della piattaforma (PLE)					■			
Cambio olio riduttore rotazione torretta						*		
Sostituzione olio idraulico							*	
Lavaggio dell'impianto oleodinamico							*	
Sostituzione cavi di collegamento								*
Sostituzione pompe idrauliche								*
Sostituzione guarnizione martinetti								*
Sostituzione catene di sfilo-rientro								*
Verifica gioco ralla								*

8.5 - Schema di lubrificazione

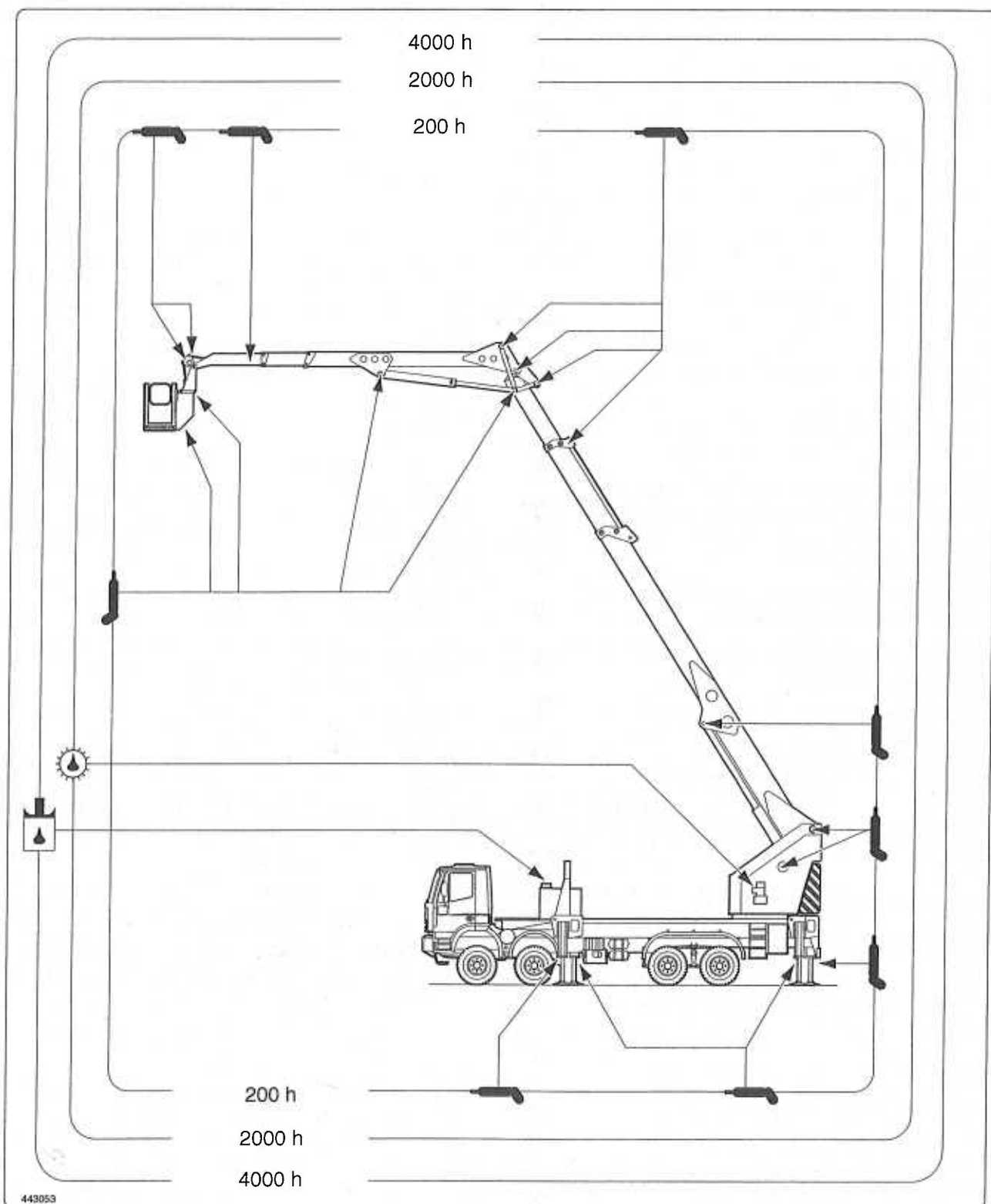



fig. 8.5.1

Legenda simbologia:

-  Olio idraulico
-  Grasso
-  Olio trasmissione

8.6 - Tabella lubrificanti

- Lubrificanti piattaforma (PLE)

La tabella qui riportata si riferisce agli olii e ai grassi lubrificanti da noi utilizzati e ai rispettivi prodotti compatibili, indicati per temperature di impiego ambientali da - 20 °C a + 50 °C.

Lubrificante	AGIP (impiegato da Oil & Steel)	ESSO	MOBIL	SHELL	TOTAL
Olio idraulico	Arnica 46	Inverol EP 46	Dte Oil 15	Tellus Oil T 46	Equivis ZS 46
Grasso di lubrificazione	Grease 16	Cazar K2	Mobiplex 47	Super Grease EP2	Multis 2

tab. 8.6.1

8.7 - Interventi a cura dell'operatore

Di seguito vengono riportati in principali interventi che l'operatore é autorizzato a fare.

8.7.1 - Ingrassaggio perni d'incernieramento e dei gruppi rotazione

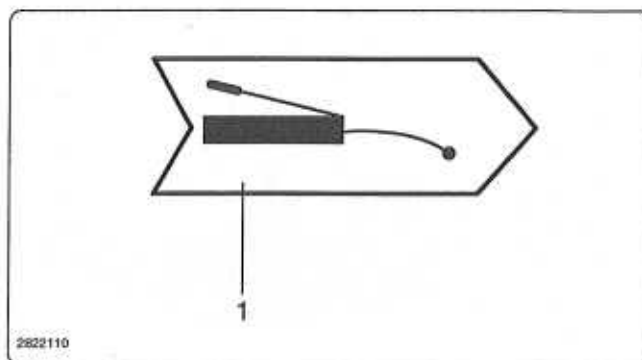

fig. 8.7.1

Ingrassare con apposita pompa gli ingrassatori presenti sulla macchina identificati dalla targa "1" (vedere anche fig. 8.5.1 "Schema di lubrificazione").

Nota

Prima e dopo qualsiasi intervento di lubrificazione pulire accuratamente gli ingrassatori, i coperchi, i tappi e gli sfiatatoi al fine di evitare che la sporcizia inquina il lubrificante.

8.7.2 - Ingrassaggio bracci sfilabili telescopici, catene sfilo bracci, traverse stabilizzatrici e guide estensione piattaforma di lavoro

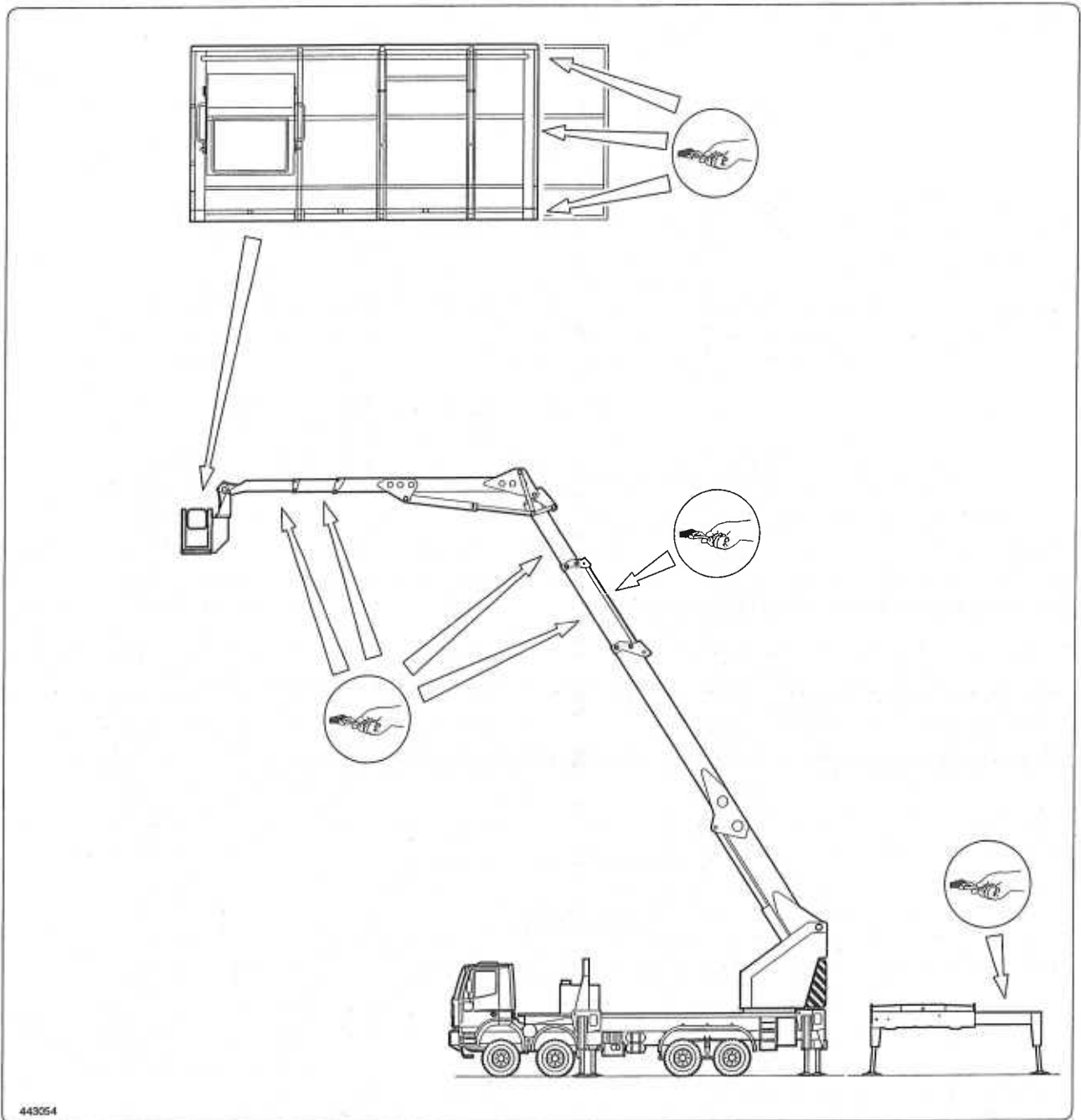

fig. 8.7.2

Con l'ausilio di un pennello cospargere di grasso i bracci sfilabili, le catene sfilo bracci, le traverse stabilizzatrici e le guide estensione della piattaforma di lavoro.

8.8 - Controllo livello olio idraulico

fig. 8.8.1

Il controllo va effettuato con la piattaforma PLE e gli stabilizzatori in condizioni di riposo e su di un terreno piano.

Verificare il livello dell'olio dall'indicatore "1"; l'olio deve essere a metà dell'indicatore di livello.

In caso contrario rabboccare con olio dal tappo "2".

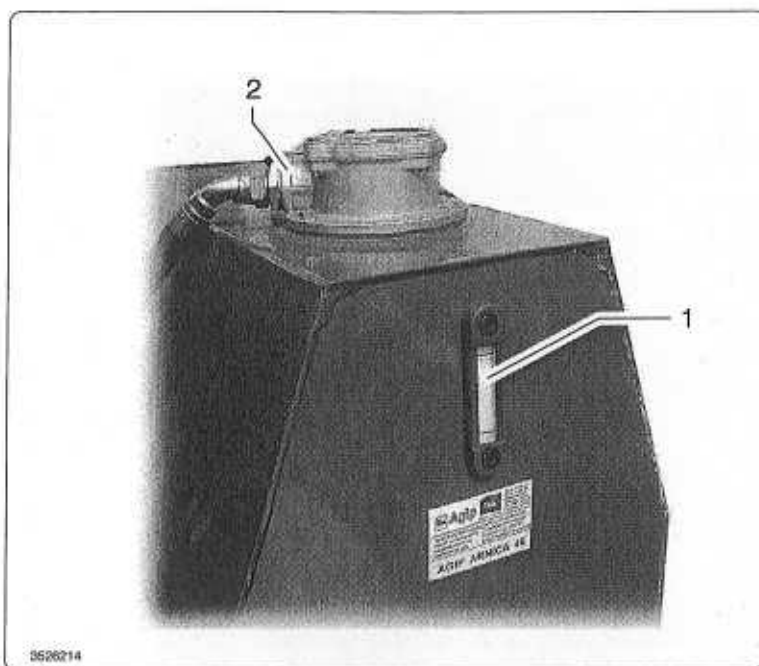
Per le caratteristiche dell'olio vedi par. 8.6.

8.9 - Controllo dello stato della cartuccia filtrante

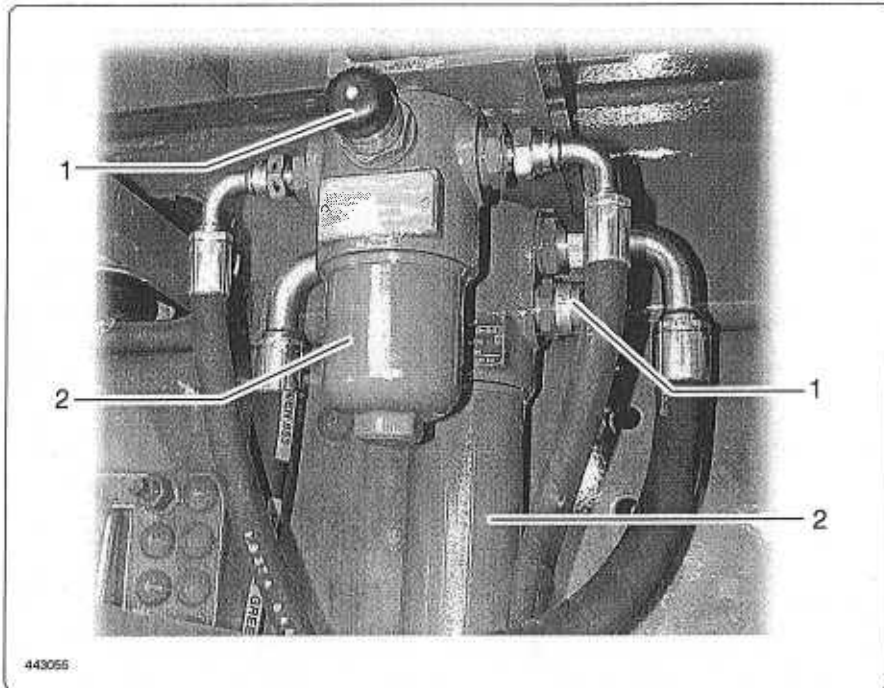

fig. 8.8.2

In linea di principio la cartuccia deve essere sostituita ad ogni cambio d'olio.

Quando l'indicatore di intasamento "1" diventa di colore rosso è necessario sostituire la cartuccia filtrante "2".

Per la sostituzione rivolgersi ad un'officina autorizzata o direttamente al costruttore.

8.10 - Carburante impianto di riscaldamento: controllo livello e rifornimento

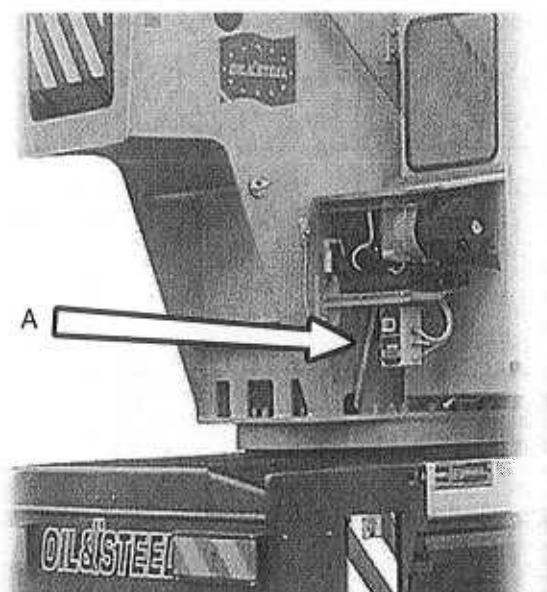

2822114

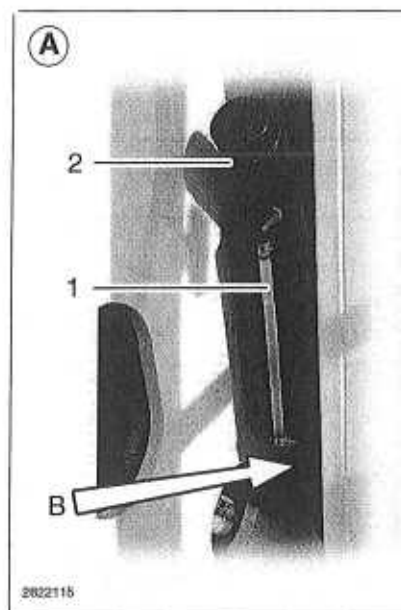

2822115

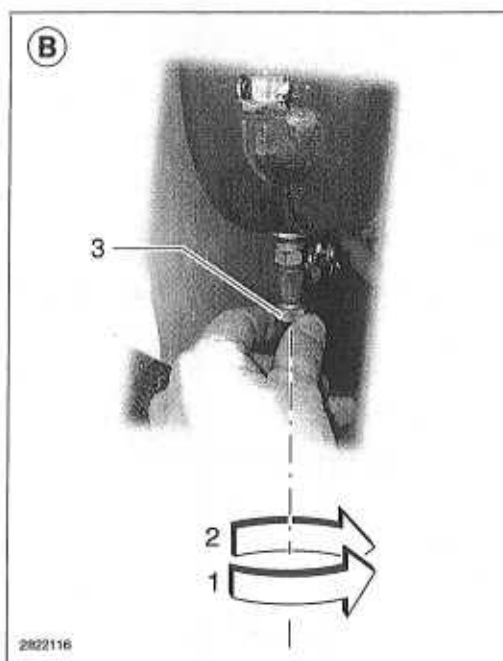

2822116

fig. 8.10.1

L'impianto di riscaldamento funziona a gasolio.

- Verificare il livello del carburante sull'indicatore "1".
- Per ripristinare il livello effettuare il rifornimento dal bocchettone superiore "2".

Durante la stagione calda è consigliabile interrompere l'alimentazione all'impianto chiudendo il rubinetto "3".

Nota

Ricordarsi di aprire il rubinetto prima di riavviare l'impianto di riscaldamento.

9

Inconvenienti, cause, rimedi

9.1 - Inconvenienti, cause, rimedi

Nr.	Inconveniente	Causa	Rimedio
1	Difficoltà di inserimento della presa di forza	<p>Se pneumatica trattasi di mancanza di aria nell' impianto del veicolo</p> <p>Se meccanica trattasi di impedimento alla corsa del cavo flessibile di comando</p>	<p>Verifica dell'efficienza dell'impianto pneumatico del veicolo di base</p> <p>Sbloccare e lubrificare il cavo flessibile di comando della presa di forza</p>
2	La pompa é particolarmente rumorosa	<p>La pompa cavitava</p> <p>La pompa aspira aria</p> <p>La pompa é troppo usurata</p> <p>La pompa é male attivata</p> <p>La pompa si è svincolata dalla presa di forza</p>	<p>Verificare il condotto di aspirazione e sostituire il filtro olio idraulico</p> <p>Verificare il serraggio dei raccordi delle tubazioni della condotta di aspirazione</p> <p>Controllare il livello dell'olio nel relativo serbatoio</p> <p>Sostituire la pompa</p> <p>Ripetere la procedura di innesto presa di forza</p> <p>Controllare il serraggio delle viti di fissaggio della pompa sulla presa di forza</p>

Nr.	Inconveniente	Causa	Rimedio
3	Attivata la pompa non arriva olio all'impianto oleodinamico o arriva in bassa pressione non sufficiente a muovere le parti idrauliche	<p>Vedi punto 2</p> <p>Valvole di massima pressione starate o sporche</p> <p>Usura delle tenute delle valvole di massima pressione</p> <p>I solenoidi di controllo della elettrovalvola scambiatrice portata sono scollegati o bruciati</p> <p>L'elettrovalvola scambiatrice è sporca, usurata o comunque inefficiente</p> <p>I fusibili di protezione del solenoide delle elettrovalvole di potenza sono bruciati</p>	<p>Vedi punto 2</p> <p>Ritarare o pulire le valvole di massima pressione</p> <p>Sostituzione delle valvole di massima pressione</p> <p>Sostituzione dei solenoidi della elettrovalvola scambiatrice</p> <p>Pulire o eventualmente sostituire l'elettrovalvola scambiatrice</p> <p>Sostituzione del solenoide di controllo delle elettrovalvole di emergenza</p>
4	Eseguite le operazioni di attivazione dell'impianto oleodinamico e dell'impianto elettrico, la macchina non dà alcun segno di vita	<p>Presenza di forza mal inserita</p> <p>Freno di stazionamento del veicolo mal attivato o relativo microinterruttore non attivato o scollegato</p> <p>Fusibile generale bruciato</p> <p>Uno o tutti i pulsanti di emergenza presenti sui quadri comando sono rimasti schiacciati</p>	<p>Ripetere la procedura di inserimento della presa di forza</p> <p>Ripetere la procedura di inserimento del freno di stazionamento del veicolo di base e verificare il collegamento e la attivazione del relativo microinterruttore</p> <p>Sostituzione del fusibile di protezione generale</p> <p>Ripristino della posizione di neutro del pulsante di emergenza schiacciato</p>

Nr.	Inconveniente	Causa	Rimedio
5	Attivata la macchina non riesce a stabilizzare	<p>Vedi punto 3</p> <p>Microinterruttori di controllo macchina in posizione di riposo rotti o scollegati</p>	<p>Vedi punto 3</p> <p>Ricollegare o sostituire i microinterruttori rotti o scollegati</p>
6	Una volta stabilizzato il veicolo non si riesce a staccare la parte aerea dagli appoggi di sostegno nella posizione di riposo	<p>Vedi punto 3</p> <p>Elettrovalvola scambiatrice scollegata</p> <p>I solenoidi di controllo dell'elettrovalvola scambiatrice sono bruciati</p> <p>La stabilizzazione è stata effettuata in modo scorretto (uno dei 4 è sollevato)</p>	<p>Vedi punto 3</p> <p>Verificare il collegamento della elettrovalvola scambiatrice</p> <p>Sostituzione dei solenoidi di controllo dell'elettrovalvola scambiatrice</p> <p>Rieffettuare dall'inizio la procedura di stabilizzazione della macchina</p>
7	I movimenti della parte aerea si ottengono in maniera brusca e irregolare anche se eseguiti dalla postazione di comando sulla piattaforma di lavoro	<p>Vedi punto 2</p> <p>La pompa attivata in quel momento aspira aria o è inefficiente</p> <p>Assenza di olio nel serbatoio</p>	<p>Vedi punto 2</p> <p>Smontaggio, pulizia ed eventuale sostituzione della pompa utilizzata in quel momento</p> <p>Ripristinare livello olio</p>
8	La sovrastruttura della macchina non sostiene la piattaforma di lavoro con il carico nominale a bordo	Valvola di blocco sporca o difettosa	Smontaggio e pulizia delle valvole di blocco dei martinetti che non trattengono il carico

Nr.	Inconveniente	Causa	Rimedio
9	Durante il lavoro con la parte aerea la macchina si blocca o non si muove	<p>Si é involontariamente schiacciato il pulsante di emergenza</p> <p>Si é bruciato il fusibile di protezione generale dell'impianto elettrico</p>	<p>Ripristinare la posizione di neutro del pulsante di emergenza schiacciato</p> <p>Sostituzione del fusibile di protezione generale</p>
10	A fine lavoro non si riesce a destabilizzare l'attrezzatura	La parte aerea non é stata messa perfettamente a riposo, o il microinterruttore sull'appoggio braccio che verifica la posizione di riposo della macchina é difettoso	Ripetere la procedura di messa a riposo della parte aerea e verificare il corretto funzionamento e l'attivazione del microinterruttore in oggetto
11	Durante l'uso della parte aerea si avvertono vibrazioni e incostanza nella velocità della manovra di sfilo e rientro braccio di lavoro	<p>Braccio telescopico e pattini di scorrimento sono scarsamente lubrificati</p> <p>Pattini di scorrimento usurati</p>	<p>Lubrificare braccio e pattini di scorrimento</p> <p>Sostituzione dei pattini di scorrimento</p>
12	La piattaforma non rimane livellata durante gli spostamenti del braccio	<p>Aria nell'impianto di livellamento della piattaforma</p> <p>La scheda di livellamento è difettosa o starata</p>	<p>Spurgare l'aria dall'impianto di livellamento della piattaforma (consultare ns. servizio assistenza tecnica)</p> <p>Sostituzione o taratura della scheda di livellamento della piattaforma</p>
13	Le manovre di abbassa braccio, sfilo braccio non funzionano	Avaria al limitatore di sbraccio	Contattare il Servizio Assistenza Tecnica della Oil & Steel

9.2 - Messaggi d'allarme

Nota

E' possibile che vi siano differenze fra quanto illustrato di seguito e le informazioni che il vostro display visualizza; in questo caso rivolgersi al Servizio di Assistenza Tecnica della Oil & Steel per un eventuale aggiornamento della release del display.

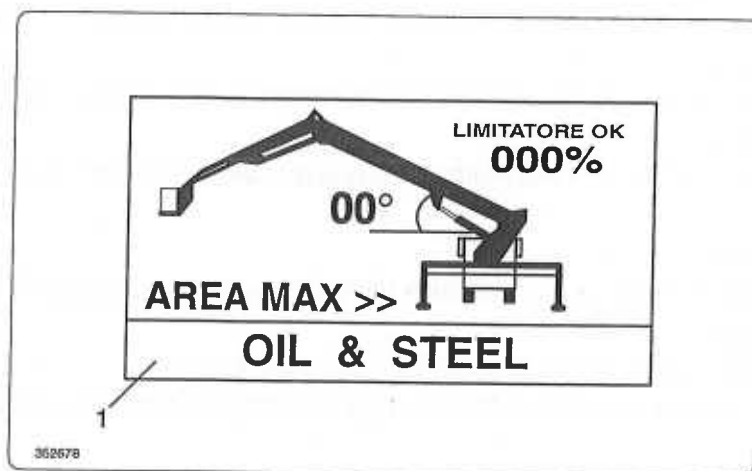

fig. 9.2.1

In figura 9.2.1 è raffigurata la pagina di lavoro che compare sul display quando l'operatore attiva il quadro comandi sulla piattaforma di lavoro o in postazione comandi d'emergenza. Il display comunica i messaggi d'allarme sul campo "1" avvertendo l'operatore di eventuali problemi che si stanno verificando.

Elenco messaggi:

1 - Preallarme limit

Compare quando il limitatore di sbraccio sta per entrare in allarme.

2 - Blocco limitatore

Compare quando il limitatore di sbraccio interviene arrestando la macchina.

3 - Blocco rotazione

Compare quando interviene il blocco della rotazione della piattaforma PLE.

4 - Generatore 3 kw

Compare quando il generatore di corrente viene avviato.

5 - Area 400 kg

Compare quando viene attivata l'opzione di portata massima su piattaforma di lavoro = 400 kg.

6 - Brandeggio jib

Compare quando viene selezionata la funzione "brandeggio jib".

7 - Sfila jib

Compare quando viene selezionata la funzione "sfila jib".

8 - Verricello

Compare quando viene applicato alla piattaforma (PLE) un apparecchio di sollevamento (verricello).

Nota

L'allarme riguarda solamente l'applicazione del verricello con portata massima = 500 kg; in questo caso, la piattaforma (PLE) assume caratteristiche specifiche descritte in manuale a parte.

9 - Livello manuale

Compare quando viene selezionata la funzione di livellamento manuale della piattaforma di lavoro.

10- Regime inserito

Compare quando viene selezionato il regime di giri prestabilito dal costruttore per l'uso della piattaforma (PLE).

11- Motore aux in moto

Compare quando viene avviato il motore ausiliario e permane durante il suo funzionamento.

12- Motore aut in moto

Compare quando viene avviato il motore dell'autocarro e permane durante il suo funzionamento.

13- Collisione cesto

Compare quando la rotazione della piattaforma di lavoro viene arrestata dal dispositivo anticollisione col jib.

14- Carico eccessivo

Compare quando il carico che grava sulla piattaforma di lavoro supera la portata massima.

15- Cesto non chiuso

Compare quando è presente la piattaforma di lavoro "Eternit".
L'allarme segnala che essa non è chiusa: ogni movimento della macchina è escluso.

16- Pulivapor on

Compare quando viene avviato il gruppo di idropulitura opzionale. Permane fino all'arresto del gruppo.

17- Pulivapor off

Compare quando viene arrestato il gruppo di idropulitura opzionale. Permane fino all'avviamento del gruppo.

18- Allarme motore aux

Compare quando il motore ausiliario si arresta a causa di un'avaria.

19- Allarme motore aut

Compare quando il motore dell'automezzo si arresta a causa di un'avaria.

20- Allarme catena

Compare quando si verifica un problema alle catene sfilo bracci (allentamento, rottura, ecc...).
Si manifesta unitamente all'allarme acustico.

Nota

Al comparire di questo messaggio vengono escluse automaticamente tutte le manovre peggiorative per la stabilità della piattaforma (PLE).

E' possibile effettuare solamente le manovre di chiusura della macchina.

Rivolgersi immediatamente al Servizio Assistenza Tecnica della Oil & Steel.

10

Schemi

10.1 - Schema idraulico

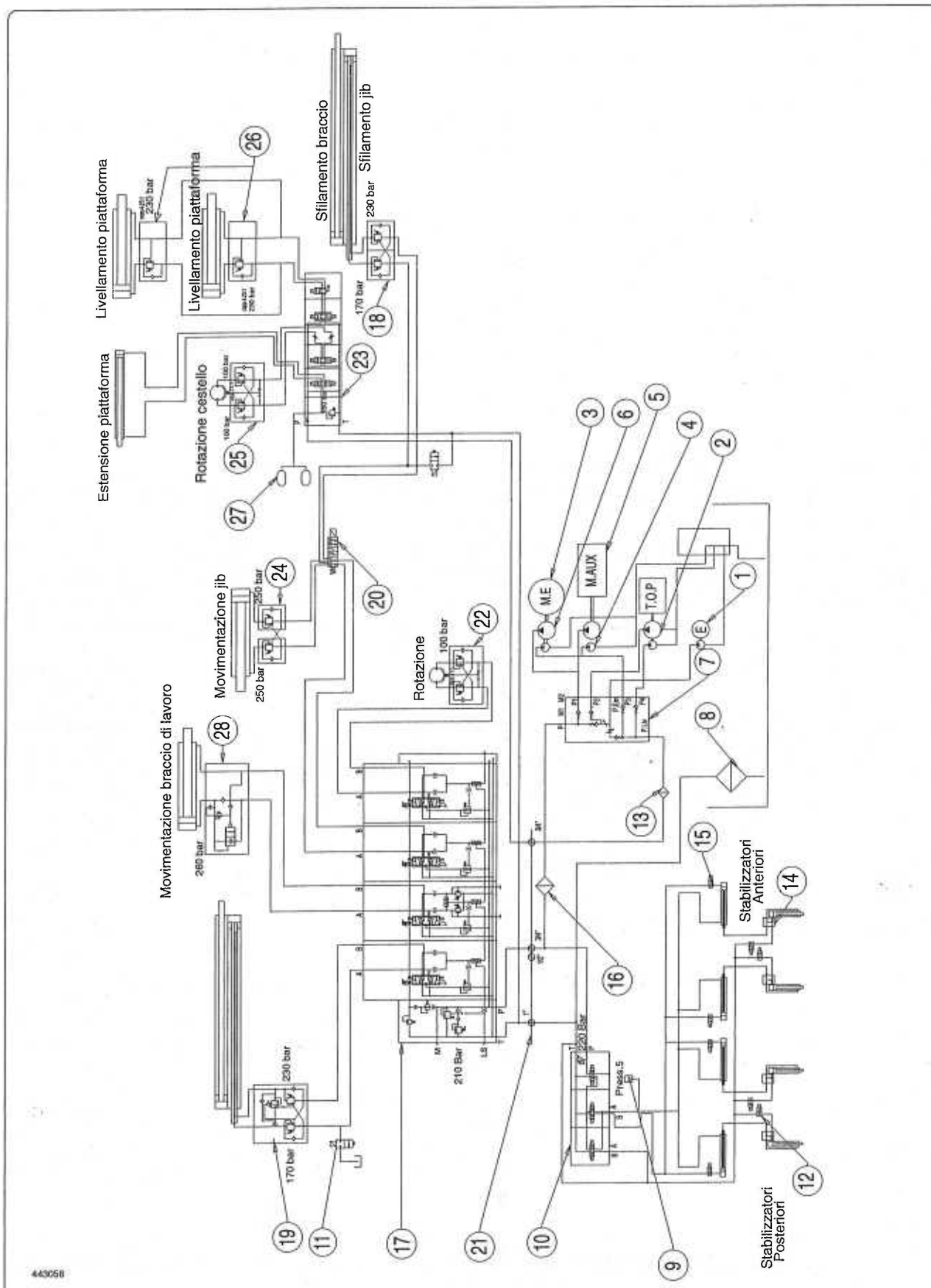

443058

fig. 10.1.1

- Legenda schema idraulico

Pos.	Definizione	Sigla commerciale	Codice	Q.tà
1	Elettropompa		4.250.012	1
2	Pompa		4.554.009	1
3	Motore elettrico			1
4	Pompa			1
5	Motore ausiliario		4.560.001	1
6	Pompa doppia		4.610.061	1
7	Blocco ingressi		4.185.006	1
8	Filtro in scarico		4.380.007	1
9	Pressostato		4.622.007	1
10	Elettrovalvola		4.350.033	1
	Elettrovalvola		4.350.036	2
	Blocco		5.220.024	1
	Blocco elettrov. completa		5.185.007	1
11	Elettrovalvola		4.350.006	1
12	Elettrovalvola		4.350.022	4
13	Filtro in mandata		4.380.014	1
14	Valvola di blocco		4.790.033	4
15	Elettrovalvola		4.350.020	4
16	Filtro		4.380.030	1
17	Distributore		4.340.015	1
18	Valvola di blocco		4.790.013	2
19	Valvola di blocco		4.790.034	1
20	Elettrodeviatore		4.325.002	1
21	Giunto girevole		4.435.003	1
22	Valvola anticav.		4.790.036	1
23	Valvola ritegno		4.790.026	1
	Blocco		5.220.020	1
	Elettrovalvola		4.350.014	2
	Elettrovalvola		4.350.019	1
	Valvola strozzatr.		4.790.025	2
	Elettrovalvola		4.350.042	1
	Blocco elettroval.		5.185.021	
24	Valvola di blocco		4.790.003	2
25	Motore + freno		4.405.003	1
26	Valvola di blocco		4.790.003	2
27	Accumulatore		4.150.003	2
28	Valvola di blocco		4.790.038	1

10.2 - Tagliando di consegna dei manuali

In qualità di: operatore, funzionario, titolare.

Della Spett.le Ditta:

dichiara di avere preso in consegna N° copie del manuale di uso e manutenzione relativi alla macchina in oggetto, N° copie del manuale di sicurezza per operatori adibiti all'uso e alla manutenzione di piattaforme aeree e N° cinture di sicurezza.

Copia per il cliente**Tagliando di consegna manuali relativi alla piattaforma aerea:**

Modello:

N° di fabbrica:

Modena li:

Firma (Cognome e nome, leggibili)



In qualità di: operatore, funzionario, titolare.

Della Spett.le Ditta:

dichiara di avere preso in consegna N° copie del manuale di uso e manutenzione relativi alla macchina in oggetto, N° copie del manuale di sicurezza per operatori adibiti all'uso e alla manutenzione di piattaforme aeree e N° cinture di sicurezza.

Copia per il rivenditore**Tagliando di consegna manuali relativi alla piattaforma aerea:**

Modello:

N° di fabbrica:

Modena li:

Firma (Cognome e nome, leggibili)



