



scheda tecnica n° TE837GO-AL

SEMIRIMORCHIO A TRE ASSI

Tipo:

TIGER 35
S37R2K35

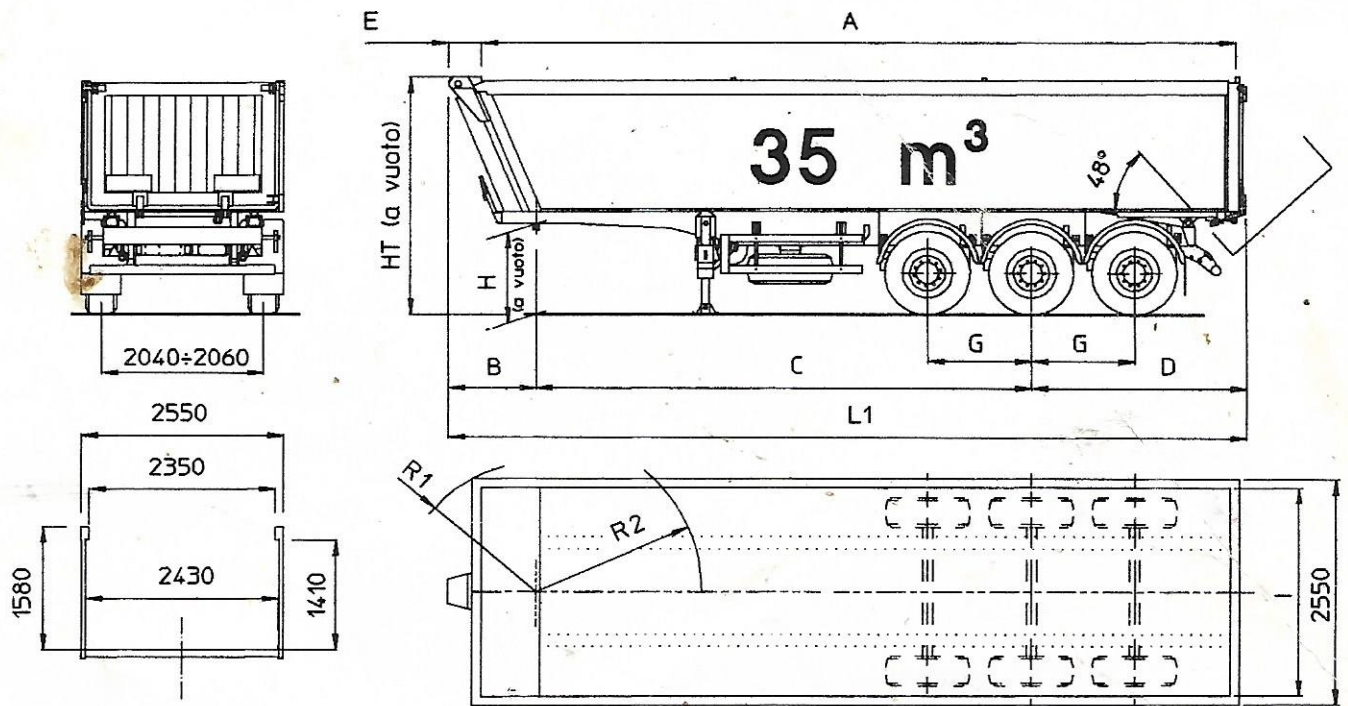

MASSE			NOTE	
LORDO	†	36,80	VERSIONE CASSONE ALLUMINIO	
TARA	circa †	5,50		
NETTO	circa †	31,30		
MASSA SU RALLA	circa †	*		
MASSA SU ASSI	circa †			
VELOCITÀ MAX	Km/h	100		

DIMENSIONI mm											
A	B	C	D	E	G	I	L1	H	HT	R1	R2
9520	1090	6280	2730	420	1310	2430	10130	1190÷1350	3080÷3240	1510	2070

- PERNO RALLA : ø 20 - smontabile da sotto
- ASSI : 1° - 2° - 3° - semplici fissi da 9 †
- RUOTE : a mozzo per disco a 10 fori internazionali
- SOSPENSIONI : pneumatiche con dispositivo di sgonfiaggio rapido
- IMPIANTO PNEUMATICO : integrato freni - sospensioni con modulatore della frenatura agente in base alla pressione delle sospensioni e dispositivo ABS 2S/2M, leve freno autoregistranti
- MASSE FRENANTI : tamburi ø 420 mm - ceppi 180 x 18
- DISCHI : N° 6 - 11,75 x 22,5 in lega di alluminio (non di serie)
- PNEUS : N° 6 - 385/65 R 22,5 160J
- CARRELLO D'APPOGGIO : retrattile a comando meccanico a due velocità
- CASSONE IN LEGA LEGGERA : poggiate su tamponi in gomma con pareti laterali lisce mediante profili scatolati ribaltabile posteriore con pistone di ribaltamento anteriore e porta posteriore basculante spessore lamiera pareti 4+2 mm spessore lamiera fondo 7 mm capacità 35 m³
- BARRA ANTINCASTRO : tipo ribaltabile in lega di alluminio

- VARIANTI:
- ruota di scorta con relativo portaruota (+150 Kg)
 - elettropompa di ribaltamento con serbatoio olio (+350 Kg)
 - 3° asse autosterzante (+250 Kg)
 - sollevatore 1° asse (+50 Kg)
 - telo di copertura con arrotolatore a manovella (+100 Kg)
 - sistema di apertura posteriore basculante con bandiera monobattente (+50 Kg)
 - puntello di sicurezza (+10 Kg)
 - sistema di tenuta per fanghi (+10 Kg)
 - cassetta porta attrezzi (+30 Kg)
 - balconcino anteriore (+40 Kg)
 - cerchi in Fe (+100 Kg)
 - verniciatura esterna cassa (+50 Kg)
 - allestimento merci pericolose (+30 Kg)

I dati dimensionali e di massa si intendono forniti a titolo indicativo e non impegnativo. I costruttori si riservano il diritto di modificare le specifiche tecniche in ogni momento. Questa pubblicazione non potrà mai far parte di alcun contratto né espressamente né implicitamente.

* NORMALIZZATO CUNA S1

piacenza s.p.a.
 26100 CREMONA - Italy - Via Milano, 20 - Tel. (0372) 41901 - fax 23240

REPUBBLICA ITALIANA DE 0487647

TARGA

AB05662

N° R000074SV UFFICIO PROVINCIALE DI SAVONA
VISTE LE NORME DEL D.L. 30-4-1987N. 268 VISTO LA PRESCRITTA DOCUMENTAZIONE
S.I. IMMATRICOLA CON LA SUDETTA TARGA IL VEICOLO
DI FABBRICAZIONE NA 700 DESCRITTO ALLB PAGE 1 E 2. SI CONSEGNA IN CONCESSIONE.

CLASSE VEICOLO - SEMIRIMORCHIO PER TRASPORTO COSE
FABBRICA/TIPO - PIACENZA SPA PIACENZA RIMORCHI S37R2K35
OMOLOGAZ - EU024079CPBS/98
RELATO - ZBAS37R2K35027673

IL DIRETTORE

3 N°R000074SV100399

TARGA

AB05662

ATTENZIONE - LA RICHIESTA DI ISCRIZIONE AL PRA
DEVE ESSERE PRESENTATA ENTRO 60 GIORNI DAL
IMPRESA ISCRITTA NELL'ALBO CON POSIZIONE N.
PER IL PRESENTE RIMORCHIO (O SEMIRIMORCHIO) VALE
L'AUTORIZZAZIONE AL TRASPORTO MERCI PER CONTO TERZI
RILASCIATA PER IL VEICOLO TRATTORE TECNICAMENTE IDONEO
A TRAINARLO, CHE SIA DOTATO DI AUTORIZZAZIONE VEHICOLI SPA
IL TRASPORTO DI COSE PER CONTO DI TERZI VALIDA PER TUTTA LA
TRAINO DI RIMORCHI. QUALORA IL VEICOLO TRATTORE SIA
AUTORIZZATO PER IL TRASPORTO SPECIFICO DI DETERMINATE
COSE, LE STESSE LIMITAZIONI VALGONO PER IL PRESENTE
RIMORCHIO.

CONFORME ALL' ARTICOLO 5 DECRETO MIN. 02/06/92 N.341

N° R000074SV100399

CARROZZERIA RC -

TARGA

AB05662

CASSONE RIBALTABILE POSTERIORE

MOTORE		DIMENSIONI		MASSE (KG)		SCHEMI	
tip.	lunghezza	m	10,650	porta	6000	normali	ESCEZIONALE
tip. cilindri	larghezza	m	2,550	compresivo	30800		
pot. max CV	altezza	m	4	rimbarchabile	36800		
pot. fiscale CV	dist. max	m	4,970	max autotreno			
	dist. min	m	3,10	su ralla			
	NUMERO POSTI		1	max eu gancio o sabb			
TRASMISSIONE		di servizio		a scedere max		CHENI	
tip. cambio	a scedere max		di servizio		a scedere max		
PNEUMATICI		di servizio		a scedere max			
SILENZIAZIONE		di servizio		a scedere max			
Vel. max km/h		di servizio		a scedere max			

385/65R22.5 160J S.S.S.

Avanzamento ralla mm

1° ASSE VIRTUALE - 4° AUTOSTERZANTE

4 N°R000074SV100399

TARGA

AB05662

MASSE MAX AMMESSE
ASSE 1-KG. 11250 ; ASSE 2-KG. 09000
ASSE 3-KG. 09000 ; ASSE 4-KG. 09000
OPP. PNEUS: 365/80R20 160J, 425/65 R
22.5 165K, 16.5R22.5 165K.

DI TITOLO AUTORIZZAZIONE
CASSONE METALLICA CON PORTA POSTERIORE
AZIONE PER DOBBIA APERTURA (BASCULANTE+BANDIE
DISP. CON DISPOSITIVO DI TENUTA STAGNA
NORMALIZZAZIONE CUNA CTG. S1, RS=8863 MM,
MUNITO DI SOLLEVATORE 1° ASSE TRIDEM
PER LA MARCIA SU STRADA.

CERTIFICATO DI APPROVAZIONE -
DATA 01/03/99 (09BS025068)